



17





**Nu doar vindem biciclete, ci le și iubim, pentru noi pedalatul este pasiunea vieții!** Suntem printre puținii norocoși care și la serviciu pot să facă exact ceea ce le place. Dată fiind experiența în domeniu, putem să vă oferim produsele noastre la cel mai bun raport calitate/preț. Puteți să ne întâlniți în munți, la competiții sau la alte manifestări velo. Sponsorizăm cicliști și nu sunt rare momentele când și noi ne așezăm la linia de start. Haideți să facem cunoștință, să putem pedala împreună!

**Site-ul nostru web, actualizat, vă stă întotdeauna la dispoziție.**

**Gama de produse:** întreaga noastră ofertă este clasificată pe mărci, cu poze la rezoluție bună, prețuri și descriere amănunțită ale caracteristicilor.

**Materiale descărcabile:** tabele cu mărimi, manuale de utilizare, instrucțiuni de instalare, informații tehnice, cataloage de firmă, tabele cu compatibilități, fișe tehnice de securitate și alte informații.

**Promoții:** toate produsele cu preț promoțional sunt într-un singur loc! Produse din sezonul trecut, fără niciun defect, cu reducere substanțială. Alege dintre produsele cu preț redus și economisește până la 40% din prețul inițial!

Știri din lumea ciclismului și noutățile BikeFun: promoții, teste, noutăți, recomandări, evenimente și tot ceea ce ai dori să știi.

**Lista distribuitorilor:** căutarea magazinului partener BikeFun cel mai apropiat. Căutarea se poate realiza pe bază de hartă sau după termeni. Informații despre magazinele partenere: adresă, orar, poze, site web

[www.bikefun.eu](http://www.bikefun.eu)





# CUPRINS

**MERIDA**

biciclete

6**MERIDA**

biciclete electrice

50**MERIDA**

îmbrăcăminte, accesorii

57**RITCHEY**

componente

70**CST**anvelope,  
camere80**KMC**

lanțuri

88**TEKTRO**

frâne

90**SLIME**

sisteme anti-pană

92**GENUINE  
INNOVATIONS**pompe CO<sub>2</sub>93**BIKEWORKX**agenți de lubrifiere  
și îngrijire94**NORTHWAVE**pantofi,  
îmbrăcăminte96**SIGMA**computere,  
lumini120**BRYTON**

computere GPS

132**THULE**geți, sisteme transport,  
scaune copii134**RYDE**

jante

143**BIKEFUN**componente,  
accesorii145

Detalii despre **programul nostru de Teste** și Magazinele care participă, poți găsi la pagina **4**.  
Lista și detaliile despre **partenerii noștri autorizați Merida Dealer și Northwave**, poți găsi la pagina **176**.





Merida a apărut în elita ciclismului de WorldTour, în 2013, ca furnizor de biciclete de top, pentru echipa Lampre-Merida. **În 2017 a început un nou proiect:** echipa **Bahrain-Merida**, echipă formată din cicliști profesioniști printre care este și unul dintre starurile disciplinei, Vincenzo Nibali, câștigător al curselor Giro d'Italia, Tour de France, Vuelta a Espana. Noile biciclete 2017 ale echipei au fost prezentate marelui public în octombrie la Poreč (Croatia): Reacto, Scultura și Warp TT. Cursierile au primit culorile specifice Bahrain-Merida Team – roșu, albastru și auriu. La primele antrenamente au luat parte starurile deja legitimate: **Vincenzo Nibali, Joaquim Rodriguez, Ion Izaguirre, Sonny Colbrelli, Enrico Gasparotto, Heinrich Haussler, Javier Moreno, Giovanni Visconti și Cehul Ondřej Cink**, care a fost cooptat din lumea MTB.



Flota de biciclete a echipei va fi formată din Merida Reacto - cu excelente caracteristici aerodinamice, dovedite și în tunel de vânt, Merida Scultura - cunoscută pentru greutatea extrem de mică, respectiv rigiditate foarte mare și Merida Warp TT - bicicleta specială pentru contratimp. Cu așa modele, succesul va fi mult mai ușor de atins la marile competiții, la Giro d'Italia sau la Tour de France...

### TEAM MERIDA GUNN-RITA

Încă din 2002, Gunn-Rita Dahle a fost ciclistă sponsorizată de Merida. După dizolvarea Multivan Merida Biking Team, și-a înființat propria echipă. Ea va concura în continuare sub egida Merida, deși a câștigat deja toate medaliile posibile: 10 de aur la Campionatul Mondial MTB XCO & XCM, 29 de victorii de cupă mondială MTB XCO, 8 medalii de aur la Campionatul European, aur la Olimpiada 2004 de la Athena la MTB XCO.



### JOSÉ ANTONIO HERMIDA

Este ciclist sponsorizat de Merida, începând cu 2012. După ce echipa la care a activat, Multivan Merida Biking Team a încetat să existe, din 2017 Jose continuă să fie ambasadorul mărcii Merida. El are în palmares 3 titluri de campion mondial MTB XCO.





# ECHIPA NOMAD MERIDA-CST

## SPORT COMPETIȚIONAL



NoMad Merida CST este una dintre cele mai importante echipe de mountainbike din România și **deținătoarea titlului de Campion Național** la cea mai populară disciplină a ciclismului românesc - maraton. Echipa este susținută de BikeFun și folosește din plin produsele ce se regăsesc în acest catalog.

### Retrospectiva anului 2016:

În cei șase ani de existență ai echipei NoMad Merida CST **au fost atinse obiectivele propuse** și anume titluri de campioni naționali, vizibilitatea, podiumuri, participarea la cele mai importante competiții, și alte activități de promovare sau dezvoltare ale ciclismului. A fost un an frumos în care nomazii s-au simțit bine în echipă alături de întreaga comunitate ciclistă și partenerii lor care i-au sprijinit, de la BikeFun/Merida, CST, Sis (Science in Sport), Northwave, Ritchey, Sigma și KMC.

### Rezultate:

Echipa NoMad Merida CST a **luat parte la peste 60 de competiții** din care 10 în afara țării. **Rezultate ale sezonului 2016 sunt:** 9 titluri de Campioni Naționali (dublu față de anul 2015), 4 titluri de Vicecampion, 160 podiumuri din care 69 locul 1, 55 locul 2 și 36 locul 3. Titlurile de Campion Național au fost adjudecate de: Robert Dobai J. (campion la proba XCM ELITE), Suzanne Hilbert (Contratimp Individual și XCO), vicecampionă la Șosea - proba fond), Doina Țiței (XCM, XCO), Salome Bondor (XCM), Timotei Păcurar (Contratimp Individual, XCM, Ciclocross și vicecampion la XCO), Marian Marin (vicecampion la XCO), Cristian Stan (vicecampion la Ciclocross).

# NoMad

### Componența echipei în 2017.

Suzanne Hilbert - Categoria Elite Feminin, Doina Țiței, Emese Fodor și Salome Bondor - Categoria Feminin Open. Categoria Elite Masculin va fi reprezentată în continuare de Kelemen Arpad, Robert Dobai Joltvinschi, Valentin Roșoagă, Elisei Miron și Ionuț Sdrăilă. Categoria 20-29 ani îi va avea pe reprezentanții de bază Timotei Păcurar, Cristian Stan, Sergiu Bălăucă. Categoria 30-39ani: Marian Marin, Andrei Pop, Alexandru Stancu, iar Daniel Sărdan (managerul echipei), Paul Puiu, Valentin și Radu Zincenco - Categoria peste 40 ani.

Anul 2016 a adus în echipă oameni noi de valoare precum Valentin Roșoagă, Salome Bondor și Sergiu Bălăucă, iar în 2017 se va alătura echipei și Andrei Pop. Deasemenea anul 2016 a însemnat și **o serie de victorii importante** la Prima Evadare, TBT Race, Campionatele Naționale de Mountainbike din Cluj și seria de concursuri Triada. Cu toții au avut o evoluție spectaculoasă reușind să **domine cursele importante din țară**. Robert Dobai a reprezentat România la diverse competiții din străinătate, în timp ce colegii lui - Kelemen, Elisei și Ionuț au reprezentat cu succes echipa în rândul **sportivilor de performanță** pe plan local. Rezultate notabile au fost înregistrate de sportivii Elisei, Doina și Marian, **fiind prezenți pe podiumuri aproape în fiecare weekend**.



## SORIN BORICEANU - TRIATHLON CLUB ENERGY

### Top 5 / 2016

1. Escape from Alcatraz Triathlon, San Francisco - # 58
2. Campionatul European de Cross Duathlon, Mures - # 18
3. „Fara Asfalt” Triathlon la Munte, Cerasu - # 2
4. No Stress Triathlon, Mogosoaia - # 3
5. Campionatul Național de Triathlon - # 4





# PROGRAM TEST – TE AJUTĂM ÎN ALEGEREA TA!

**ÎNAINTE SĂ CUMPERI, TESTEAZĂ!**

În 2017 și tu poți testa noile biciclete Merida! **În magazinele Merida desemnate te așteptăm cu un program de testare!** Înainte să cumperi, poți să te convingi singur de calitatea excelentă a bicicletelor noastre și de eficiența soluțiilor inovatoare.



**ONE-TWENTY 9.XT-EDITION**

Detalii produs: pagina 11.



**BIG.TRAIL 800**

Detalii produs: pagina 22.



**SCULTURA DISC 5000**

Detalii produs: pagina 40.



**SCULTURA DISC 4000**

Detalii produs: pagina 40.



**eSPRESSO 600**

Detalii produs: pagina 53.



**eBIG.NINE XT-EDITION**

Detalii produs: pagina 56.



## CENTRE TEST MERIDA

Magazin	Adresa	Telefon	ONE TWENTY 9.XT ED.	BIG.TRAIL 800	SCULTURA DISC 5000	SCULTURA DISC 4000	eSPRESSO 600	eBIG.NINE XT-ED.
Alba Sport Vision	Alba Iulia, B-dul Revoluției, Nr. 47 (lângă Liceul Militar)	0744-632939	■	■			■	■
Racing Bike Shop	Arad, Str. Dorobanților Nr. 1	0784-259477	■	■	■	■		■
Boneshaker	Baia Mare, str. Valea Roșie Nr. 13	0722-573139	■	■		■		■
Pro Bike	Brașov, str. Nicolae Titulescu Nr. 2	0722-446060	■	■		■		
Velopedia	București, sector 1, Bulevardul Alexandru Ioan Cuza Nr. 17	0726-119911	■	■				■
Biciclop	București, sector 1, Calea Dorobanți Nr. 61	0720-242567	■	■	■			■
Veloteca	București, sector 2, Șoseaua Ianului Nr. 100	021-3118269	■	■	■			■
Mausbike	Galați, str. Portului, Nr 51, Bloc Olt 2	0236-443090	■	■		■	■	
Doa Roți	Oradea, str. Ady Endre Nr. 45	0744-575217	■	■				■
Cool Bike Team	Timișoara, str. General Dragalina Nr. 15A	0256-494524	■	■				

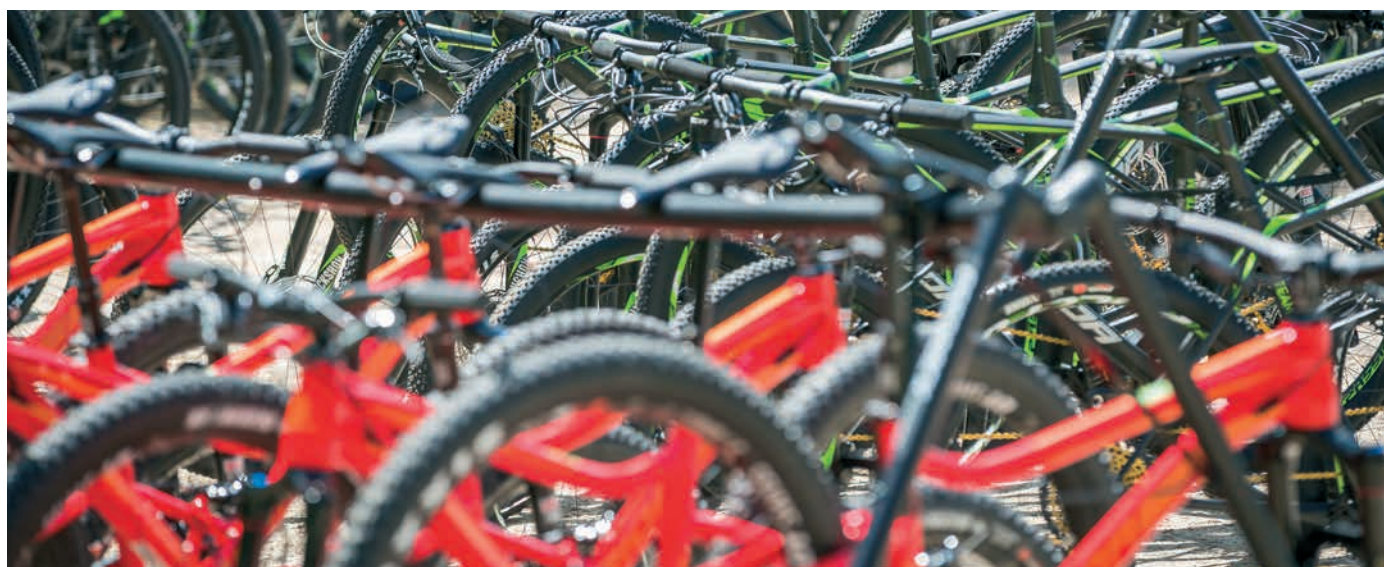



# DIMENSIUNI ȘI UTILIZĂRI RECOMANDATE 2017\*

## PENTRU BICICLETELE MERIDA



5

merida.com | bikefun.eu  
MĂRIMI RECOMANDATE PENTRU BICICLETELE MERIDA

### BICICLETE TRADIȚIONALE

Înălțime corporală (cm)	115	120	125	130	135	140	145	150	155
Tip bicicletă*									
MATTS J24 Team, Champion						13.5"	13.5"	13.5"	13.5"
MATTS J24				11.5"	11.5"	11.5"	11.5"		
MATTS J20			10"	10"	10"				
MATTS J16		9"	9"						
MATTS J12	7"	7"							

Înălțime corporală (cm)	150	155	160	165	170	175	180	185	190	195	200
Tip bicicletă*											
Ninety-Six CF5/CF4/CFA/Lite				S (27.5)	S/M (27.5)	M (29)	M/L (29)	L (29)	L/XL (29)	XL (29)	
One-Twenty CFA/TFS				S (27.5)	S/M (27.5)	M (29)	M/L (29)	L (29)	L/XL (29)	XL (29)	
One-Forty **				S	S	M	M/L	L		XL	
One-Sixty CFA **				S	S	M	M/L	L		XL	
Big.Nine CF5/CF3/Lite/TFS/Speed				15	15/17	17	17/18.5	18.5	19/21	21	23
Big.Seven Lite/TFS/Speed		13.5	13.5/15	15	15/17	17	17/19	19			
Big.Trail **				15	15/17	17	17/19	19	19/21		
MATTS Speed/DT			14.5	14.5/16	16	16/18	18	20	20		
Juliet TFS 7./Speed 7. (27,5)	13.5	13.5/15	15	15/17	17	17/18.5	18.5	18.5/20	20		
Juliet Speed 6. (26)	13.5	13.5/15	15	15/17	17	17/18.5	18.5	18.5/20	20		
Scultura (Disc) CF5/CF4/CF2/Lite		44	44/47	47	50/52	52	52/54	54/56	56	59	
Reacto CF3/Lite			47	47	50/52	52	52/54	54/56	56	59	
Ride CF2/Lite		44	44/47	47	50/52	52	52/54	54/56	56	59	62
Ride Disc CF2/AL			47	47	50/52	52	52/54	54/56	56	59	
Warp Tri CF4					51	51/54	54	54/57	57		
Speeder CF3				47	50	50/53	53	53/56	56	59	
Speeder Lite				47	50	52	52/54	54/56	56	59	
Cyclo Cross CF3				47	50	50/53	53	53/56	56	59	
Cyclo Cross Lite				47	50	52	52/54	54/56	56	59	
Crossway TFS/Speed/DT	41	41/44	44	44/46	46/48	48	52	52/55	55/58	58/61	61
Crossway damă		42	42/46	46	46/50	50	50/54	54			
Crossway Urban TFS	41	41/44	44	44/46	46/48	48	52	52/55	55/58	58/61	61
Crossway Urban TFS damă		42	42/46	46	46/50	50	50/54	54			

### E-BIKE (SHIMANO STEPS)

Înălțime corporală (cm)	150	155	160	165	170	175	180	185	190	195	200
Tip bicicletă*											
eNinety-Nine			S	S/M	M	M/L	L	L/XL	XL		
eOne-Twenty			S	S/M	M	M/L	L	L/XL	XL		
eOne-Sixty			S	S/M	M	M/L	L				
eBig.Nine/Seven			S (27.5)	S/M (27.5)	M (27.5)	M (29)	M/L (29)	L (29)	XL (29)		
eBig.Trail			S	S	S/M	M/L	M/L	L	XL		
eSpresso Sport (Bărbăți)				46	46/51	51	51/56	56	56/61	61	
eSpresso Tour (damă)				46	46/50	50	50	54			
eSpresso City (damă)				46	46	50	50/54	54			

\* Tabelul este strict informativ, diferențele fizice constituționale pot fi foarte mari. De fiecare dată, la achiziționare, solicitați îndrumarea tehnicianilor! (La pagina 176 puteți găsi distribuitorul MERIDA cel mai apropiat de domiciliul dumneavoastră). Prin înlocuirea/reglarea pipei, ghidonului, a șeii, bicicleta se poate reconfigura perfect pentru înălțimea dumneavoastră.

\*\* La seriile One-Sixty, One-Forty, Big.Trail, domeniul de utilizare poate să influențeze/modifice puternic măsurile recomandate pentru cadre.

## REGLAJELE CORECTE PENTRU BICICLETĂ

**Înălțime șea:** este bine să cunoaștem la ce înălțime stăm pe bicicletă și să memorăm această valoare - măsurăm de la axul butucului pedalier până la partea superioară a șeii.

**Dacă ne așezăm prima dată pe o bicicletă nouă,** atunci reglăm înălțimea șeii, în așa fel încât dacă pedala este în poziția cea mai joasă (cea mai depărtată de șea) și așezăm călcâiul pe pedală atunci piciorul să poată fi extins aproape complet. Fixăm în această poziție înălțimea șeii. În această poziție de pedalare corpul nostru va da randamentul maxim și nu vom avea dureri de spate sau de alt fel. Dacă poziția șeii este prea joasă atunci vom utiliza mușchii într-un mod necorespunzător și va apărea o durere arzătoare de mușchi și ligamente, iar încheieturile vor fi forțate să lucreze greșit.

**Poziția orizontală a șeii:** rotim pedalele astfel încât să ajungă în poziție orizontală cu labele picioarelor ținute corect: la pedale cu plăcuțe fixăm pantoful în pedală, la pedale normale apăsăm cu partea din față a tălpii, mai exact cu pernițele (atenție: nu cu mijlocul tălpii!). Cu laba piciorului direcționată înainte, vom verifica, ca gheunghiul să se situeze exact deasupra axului pedalei în plan vertical. **De asemenea este deosebit de importantă lungimea pipei.** Dacă am reglat bine poziția șeii în plan orizontal, atunci, teoretic, ghidonul (dacă stăm în poziție normală de pedalare) trebuie să acopere butucul roții față. Dacă butucul se vede în spatele ghidonului, pipa este prea lungă, dacă butucul se vede în față ghidonului, pipa este prea scurtă.





Bicicletele MERIDA au parcurs o adevărată carieră în dezvoltarea tehnologică: **fiecare bicicletă poartă cu mândrie amprenta inginerilor proiectanți.** În cele ce urmează, sunt enumerate caracteristicile principale și detaliile tehnologiilor utilizate.



### TRĂIM PENTRU CICLISM



#### BIO FIBER DAMPING COMPOUND

Fibrele elastice adăugate la structura de carbon oferă un confort aparte pentru MTB-urile hardtail și pentru cursiere menținând o rigiditate ridicată.



#### FLEX-STAY

Țevile seat stay și chain stay capătă caracteristici dinamice, care îmbunătățesc simțitor confortul.



#### INTERNAL CABLE

Cablurile de schimbător și ocazional cel de la frâna spate sunt ghidate prin interiorul cadrului.



#### CARBON FORK

Furcă față realizată în întregime din carbon. Contribuie la manevrabilitate și conferă caracteristici de frânare mai bune.



#### POST MOUNT DISC

Designul adoptat face posibilă fixarea directă a etrierului frânei spate. Se obține astfel o reglare mai simplă, o construcție mai ușoară.



#### K-MOUNT DROPOUT

Suport cu două șuruburi pentru instalarea cricului, chiar dacă este montată deja frâna disc.



#### TFS (TECHNO FORMING SYSTEM)

Cadru fabricat din aluminiu 6061 prin tehnologie de presare.



#### HFS (HYDRO FORMING SYSTEM)

Țevile cadrului realizate din aluminiu Prolite 66 prin tehnologia lichidelor sub presiune.



#### 12-142/15-100 THRU AXLE

Ax spate și față cu diametru de 12 (15) mm și lungime de 142 (150) mm. Mărește rigiditatea și poziționează perfect frâna pe disc.



### INOVAȚIE DIN GERMANIA



#### NANO MATRIX CARBON

Formulă premium folosită de Merida care mărește rezistența cadrului datorită structurii matriciale a componentei de rășină epoxidică în care sunt încastate nano-componentele.



#### X-TAPER HEADTUBE

Tub frontal cu diametru inferior mărit (1.5"). Rezultatul înseamnă o manevrabilitate și rigiditate mai bună a furcii.



#### MERIDA INTERNAL BLOCKSYSTEM

Soluții mici cu rezultate mari: un colier mic care protejează cadrul de carbon de loviturile accidentale în timpul rotirii excesive al ghidonului.



#### AWS (ANTI WRINKLE SYSTEM)

La fabricarea țevilor din carbon prin tehnologia monocoque se folosește un balon interior din silicon care, la îndepărtarea sa după finalizarea procesului de fabricație, lasă o suprafață interioară fără denivelări. Astfel, scade greutatea, crește rezistența și rigiditatea cadrului.



#### SMART ENTRY

Coliere speciale care ajută la intrarea și ieșirea din cadru a cablului de frână/schimbător: se previne zgomotul datorită trepidațiilor și oferă acces ușor pentru întreținere.



#### RACE LINK

Mecanism al suspensiei spate optimizat pentru noul Cross Country, care, cu ajutorul unui link din carbon de greutate mică (80 g.), previne balansul sistemului în urma pedalării. Împreună cu telescopul spate conferă o caracteristică optimă (pornire ușoară și reacție progresivă) la suspensia bicicletei.



#### DI2 READY

Posibilitatea instalării în cadru a bateriei pentru schimbătoarele electronice Shimano Di2.



### TESTAT DE CICLIȘTI PROFESIONIȘTI



#### SMOOTH-WELDING

O tehnică specială de sudură prin care se tinde către o estetică perfectă a îmbinărilor, fără ca aceasta să afecteze rezistența îmbinărilor.



#### PROLITE 66

Țevi ale cadrului bicicletei care se încadrează în categoria de înaltă performanță Merida, realizate din aluminiu 6066, subțiate de trei ori.



#### RACELITE 61

Țevi ale cadrului bicicletei obținute din aluminiu 6061 de înaltă calitate.



#### FLOAT LINK

În partea de jos shock-ul suspensiei spate este instalat pe un montan mobil (float) cu care se deplasează împreună. Se obține astfel o suspensie mai sensibilă.



#### REMOTE LOCKOUT/LOCKOUT

Cu ajutorul unei manete sau al unui buton instalat pe ghidon se poate bloca/debloca suspensia față, respectiv spate. Opțiune de blocare furcă spate/față.



#### C-S POST MOUNT DISC

Poziționarea etrierului frânei pe disc în interiorul triunghiului spate al cadrului. Protecție mai bună, putere mai mare la frânare, iar conducta frânei este amplasată mai bine în interiorul cadrului.



#### DOUBLE STOP / DOWN TUBE EXIT

Soluție tehnică aplicată cadrului prin care cablurile schimbătoarelor, cât și cel al telecomenzii suspensiei spate ies din cadru printr-un ghidaj special care le protejează. Mișcarea suspensiei nu influențează schimbarea perfectă a vitezelor.



#### INTERNAL CLAMP

Nu doar estetic important, ci și din punct de vedere al construcției și al aerodinamicii. Colierul tijei de șa este integrat în cadru.







### NACA FASTBACK PROFILE



Profil de tub folosit la modelele REACTO și WARP TT testat în tunel aerodinamic și care dispune de o rigiditate și rezistență ridicată.



**S-FLEX**  
Sistem aplicat tije de șa care mărește confortul de pedalare la cadrele ultra rigide REACTO.



**MODULAR HEAD / COCKPIT**  
Soluție specială a headsetului la WARP TT, pentru reglarea înălțimii ghidonului: se folosesc distanțiere de 30 și 60 mm. Di2 ready.



**FLIP-FLOP HEAD**  
Soluție de fixare a șeii la modelele REACTO și WARP TT care permite o poziție confortabilă, datorită intervalului larg de reglaje.



**DOUBLE CHAMBER TECHNOLOGY**  
În cazul tuburilor supuse la presiune mare, se ajunge la o rezistență mai mare la în-doire prin integrarea unui perete despărțitor interior, chiar dacă peretele tubului este mai subțire.



**F FLEX**  
Opțiune suplimentară pentru cadrele RIDE. Se obține aerodinamica modelelor REACTO beneficiind de o reducere a nivelului vibrațiilor din furcă.



**C-MOUNT**  
Indiferent dacă vorbim despre touring, commuting sau cumpărături, bagajele aferente trebuie să le punem undeva. Montarea portbagajului devine rapidă și ușoară datorită sistemului C-Mount.



**CASTING MOTOR BRACKET**  
Pentru cele mai multe E-bike-uri integrarea motorului și acumulatorului reprezintă o serioasă problemă de proiectare, însă nu și la Merida! La toate modelele echipate cu sistemul E8000, motorul se montează în noul Casting Motor Bracket, care are un design excelent și conferă extra protecție.



**THRU AXLE 12-148 „BOOST”**  
O lungime mărită cu 6 mm a axului permite o montare a spițelor ce oferă o rigiditate mai mare a roților. Un ax mai lung și o lățime mai mare a zonei butucului pedalier permite realizarea unui seat stay mai scurt. Rezultă o bicicletă mai ușoară și mai agilă.



**F-MOUNT**  
„Atunci trebuie să pedalezi, când îți cade bine” – spune o zicală tibetană (și ce dreptate are!). La bicicletele Merida echipate cu F-Mount se poate monta cu ușurință o aripă, atunci când ai o bicicletă care nu are din fabrică. În acest fel, indiferent dacă plouă sau nu, roțile nu te stropesc.



**SUPERLITE 16 ALLOY**  
Totdeauna vor exista noi sisteme, materiale mai ușoare și structuri mai puternice, cine poate ști până unde se poate merge. Însă pentru noi este foarte clar că următoarea treaptă în domeniul supermaterialelor este Superlite 16 alloy, care pentru prima dată este utilizată la triunghiul spate al cadrului bicicletei One-Sixty 2017.



**DISC COOLER**  
Frâna disc pe cursiere nu este o noutate, însă este o soluție suficient de nouă pentru a putea fi mult îmbunătățită. Începând cu acest an Merida a completat frâna disc spate cu un radiator de căldură care elimină căldura excesivă din timpul frânării. Se protejează astfel tuburile seat stay de variațiile bruște de temperatură și implicit dilatățile cauzate de aceasta.







Gama de biciclete full suspension a unui producător de biciclete poate să reflecte cu mare acuratețe inovațiile și credibilitatea mărcii. Dacă doar în baza acestui fapt am analiza Merida, sigur l-am clasifica între mărcile de top. Începând cu NINETY-SIX, care **și-a demonstrat calitățile de nenumărate ori la cursele de la Cupa Mondială**, continuând cu universalul ONE-TWENTY, până la ONE-SIXTY, **numit și forța enduro**, putem găsi aici cele mai noi inovații ale producătorului, fie că vorbim despre aluminiu, carbon, bicicletă competițională ultrașoară sau modele destinate categoriei hobby.



### ONE-SIXTY

#### Enduro

Noul **ONE-SIXTY 2017** este cea mai bună bicicletă enduro fabricată vreodată de Merida. **Triunghiul frontal din carbon și noul triunghi spate realizat din aluminiu 6013 conferă un raport optim de greutate-rigiditate**, care combinat cu **roțile de 27.5** fac din această bicicletă un companion rapid și de încredere. Cursa suspensiei de **170/160 mm** și sistemul 'Float Link' asigură condițiile optime pentru deplasarea bicicletei.



### ONE-TWENTY

#### Maraton, Ture, Trail

Disponibil cu roți de **27.5 sau 29**, depinzând de mărimea cadrului. Se poate alege din două materiale pentru cadru: carbon sau aluminiu ultrașor. Poate fi echipat cu una sau mai multe foi (și cu schimbător aferent). Cursa suspensiei de **130/120 mm** pentru suspensia față/spate, la care se adaugă tehnologia 'Float Link' pentru un pedalat confortabil. **Modelele din categoria superioară beneficiază și de tijă de șa reglabilă pentru a mări și mai mult confortul.**



### NINETY-SIX

#### XC Competiții, Maraton

NINETY-SIX a rămas în continuare prima alegere a cicliștilor profesioniști când vine vorba de cross-country. **În acest an, bicicleta este echipată cu tehnologia Boost**: este optimizată pentru roțile Boost, cu sistem pedaliier cu o singură foaie și un nou triunghi spate pentru o agilitate și rigiditate mai ridicate decât ale modelului anterior. Fiecare model are o cursă a suspensiei (față și spate) de **100mm**. Disponibil cu roți de 27.5 sau 29, în funcție de mărimea cadrului.



# ONE-SIXTY

## ENDURO



9

merida.com | bikefun.eu  
ONE-SIXTY



### ONE-SIXTY 8000

Preț: 24 500 Lei



**Cadru:** One-Sixty-CFA [27] Float Boost • **Suspensie față:** Rock Shox Lyrik RCT3 Air 170 mm 27 Boost • **Suspensie spate:** Rock Shox Super Deluxe RC3  
**Transmisie** (sist. pedaliere, pinioane, lanț): Sram Descendant Carbon Eagle 32T, X01 Eagle 10-50T, X01 Eagle • **Schimbătoare F/S:** nu are / Sram X01 Eagle 12S  
**Manetă schimbător F/S:** nu are / Sram X01 Eagle • **Frâne F/S:** Sram Guide RS 200/180 PM • **Roți:** DT Swiss Spine EX 1501 ONE25 Boost • **Accesorii** (ghidon, pipă, șa, tijă șa): Merida Expert 35 760, Expert TR 35, Prologo Nago Evo X15, Rock Shox Reverb Stealth 30.9 • **Pedale:** nu sunt incluse • **Anvelope:** Continental Der Baron 2.4 Projekt • **Masa:** 17" (M): 13.4 kg



### ONE-SIXTY 5000

Preț: 14 900 Lei



**Cadru:** One-Sixty-CFA Float Boost • **Suspensie față:** Rock Shox Yari RC Air 170 mm 27 Boost • **Suspensie spate:** Rock Shox Super Deluxe R • **Transmisie** (sist. pedaliere, pinioane, lanț): Sram NX XSYNC 30, XG-1150 42T, KMC X11-1 • **Schimbătoare F/S:** nu are / Sram NX 11 • **Manetă schimbător F/S:** nu are / Sram NX 11 • **Frâne F/S:** Shimano M506 203/180 Disc • **Roți:** Merida Expert TR, FoBearing disc Boost Torque, FoBearing Disc Boost XD • **Accesorii** (ghidon, pipă, șa, tijă șa): Merida Expert 35 760, Expert TR 35, Sport, Expert Dropper 30.9 • **Pedale:** nu sunt incluse • **Anvelope:** Maxxis Minion DHR II TR EXO 3C 2.4 • **Masa:** 17" (M): 13.9 kg







# ONE-TWENTY

## TRAIL, MARATON, TURE

10

merida.com | bikefun.eu  
ONE-TWENTY



**ONE-TWENTY se poate folosi în cele mai variate împrejurări: este întruchiparea idealului modern în domeniul bicicletelor.** Te pui în șa și, oriunde te duci, ONE-TWENTY se adaptează nevoilor tale. Întreaga bicicletă este construită în jurul suspensiei „Float Link”. De aici rezultă confortul maxim și eficiența ridicată în transferul forțelor de pedalare. Ca la multe alte modele Merida, ONE-TWENTY are cadrul specific pentru roțile de 27.5 sau 29, **are în dotare cele mai moderne tehnologii** ca de exemplu: tijă de șa telescopică, thru-axle sau cabluri camuflate în interiorul cadrului.



**ONE-TWENTY 9.8000**

Preț: 19 900 Lei



**Cadru:** One-Twenty Lite CFA R12 [29er] • **Suspensie față:** Rock Shox Pike RC Air 15 • **Suspensie spate:** Rock Shox Monarch RT3 • **Transmisie** (sist. pedaliar, pinioane, lanț): Sram Descendant Carbon Eagle 30T, X01 Eagle 10-50T, X01 Eagle • **Schimbătoare** F/S : nu are / Sram X01 Eagle 12S • **Manetă schimbător** E/H: nu are / Sram X01 Eagle • **Frâne** F/S: Sram Guide RS 180 PM • **Roți:** DT Swiss E 1700 SPLINE TWO 25 FW IS 29 • **Accesorii** (ghidon, pipă, șa, tijă șa): Merida Expert 35 760, Expert TR35, Prologo Nago Evo X15, Rock Shox Reverb Stealth 31.6 • **Pedale:** nu sunt incluse • **Anvelope:** Continental Mountain King II 2.4 ProTction • **Masa:** 18" (M): 13.1 kg



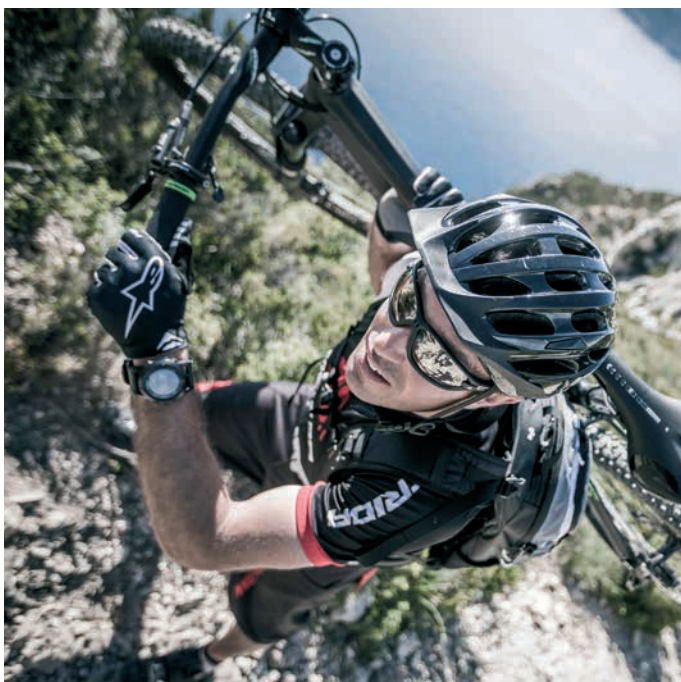

**ONE-TWENTY 9.7000**

Preț: 13 500 Lei



**Cadru:** One-Twenty Lite CFA R12 • **Suspensie față:** Fox Rhythm 34 Float Sweep Adj. 29" Boost • **Suspensie spate:** Fox Float DPS Perf. • **Transmisie** (sist. pedaliier, pinioane, lanț): Shimano XT 34-24T, XT 11 11-42T, KMC X11EL • **Schimbătoare F/S:** Shimano XT HD/ XT GS Shadow+ • **Manetă schimbător E/H:** Shimano XT-i • **Frâne F/S:** Shimano XT-Fin 180 CL Ice • **Roți:** Merida Expert CC Shimano XT F15-R12 CL Boost • **Accesorii** (ghidon, pipă, șa, tijă șa): Merida Expert OS lite 740 R10, Expert OS-2P 60, Prologo Kappa 3, Merida Expert Dropper 31.6 • **Pedale:** nu sunt incluse • **Anvelope:** Continental Mountain King II 2.4 RaceSport, Continental X-King 2.4 RaceSport 29er SL • **Masa:** 18" (M): 13.1 kg

**ONE-TWENTY 9.XT-EDITION**

Preț: 9 490 Lei



**Cadru:** One-Twenty Lite-D-single R12 • **Suspensie față:** Fox Rhythm 34 Float Sweep Adj. 29" Boost • **Suspensie spate:** Fox Float DPS Performance • **Transmisie** (sist. pedaliier, pinioane, lanț): Shimano XT 34-24T, M7000-11 11-42T, KMC X11 • **Schimbătoare F/S:** Shimano XT sideswing / XT GS Shadow+ • **Manetă schimbător E/H:** Shimano XT-i • **Frâne F/S:** Shimano M615 180 CL • **Roți:** Merida Expert CC FoBearing F15-R12 CL Boost • **Accesorii** (ghidon, pipă, șa, tijă șa): Merida Expert OS 740 R12, Expert OS-2P 60, Prologo Kappa 3, Merida Expert SBO 31.6 • **Pedale:** XC Pro alu • **Anvelope:** Maxxis Forekaster 2.35 fold • **Masa:** 18" (M): 13.2 kg

**ONE-TWENTY 9.XT-EDITION**

Preț: 9 490 Lei



**Cadru:** One-Twenty Lite-D-single R12 • **Suspensie față:** Fox Rhythm 34 Float Sweep Adj. 29" Boost • **Suspensie spate:** Fox Float DPS Performance • **Transmisie** (sist. pedaliier, pinioane, lanț): Shimano XT 34-24T, M7000-11 11-42T, KMC X11 • **Schimbătoare F/S:** Shimano XT sideswing / XT GS Shadow+ • **Manetă schimbător E/H:** Shimano XT-i • **Frâne F/S:** Shimano M615 180 CL • **Roți:** Merida Expert CC FoBearing F15-R12 CL Boost • **Accesorii** (ghidon, pipă, șa, tijă șa): Merida Expert OS 740 R12, Expert OS-2P 60, Prologo Kappa 3, Merida Expert SBO 31.6 • **Pedale:** XC Pro alu • **Anvelope:** Maxxis Forekaster 2.35 fold • **Masa:** 18" (M): 13.2 kg

**ONE-TWENTY 9.600**

Preț: 7 490 Lei



**Cadru:** One-Twenty Lite-D-single R12 • **Suspensie față:** Rock Shox Sektor Silver RL 130 Air Tapered Remote • **Suspensie spate:** Rock Shox Monarch RL • **Transmisie** (sist. pedaliier, pinioane, lanț): Shimano M627 36-22T, CS-HG50-10 11-36T, KMC X10 • **Schimbătoare F/S:** Shimano Deore side swing / SLX SGS Shadow+ • **Manetă schimbător E/H:** Shimano Deore-i • **Frâne F/S:** Shimano M506 180 CL • **Roți:** Merida Big Nine Comp CC, FoBearing F15-R12 CL • **Accesorii** (ghidon, pipă, șa, tijă șa): Merida Expert OS 740 R12, Expert OS-2P 60, Sport, Expert SBO 31.6 • **Pedale:** XC Pro alu • **Anvelope:** Maxxis Forekaster 2.35 fold • **Masa:** 18" (M): 13.7 kg

**ONE-TWENTY 9.600**

Preț: 7 490 Lei



**Cadru:** One-Twenty Lite-D-single R12 • **Suspensie față:** Rock Shox Sektor Silver RL 130 Air Tapered Remote • **Suspensie spate:** Rock Shox Monarch RL • **Transmisie** (sist. pedaliier, pinioane, lanț): Shimano M627 36-22T, CS-HG50-10 11-36T, KMC X10 • **Schimbătoare F/S:** Shimano Deore side swing / SLX SGS Shadow+ • **Manetă schimbător E/H:** Shimano Deore-i • **Frâne F/S:** Shimano M506 180 CL • **Roți:** Merida Big Nine Comp CC, FoBearing F15-R12 CL • **Accesorii** (ghidon, pipă, șa, tijă șa): Merida Expert OS 740 R12, Expert OS-2P 60, Merida Sport, Merida Expert SBO 31.6 • **Pedale:** XC Pro alu • **Anvelope:** Maxxis Forekaster 2.35 fold • **Masa:** 18" (M): 13.7 kg





Un sportiv adevărat nu renunță la antrenament nici dacă a devenit cel mai bun, chiar dacă de fiecare dată el ajunge primul la finish, nu renunță să depună efort în timpul pregătirilor pentru următoarea confruntare. Situația este asemănătoare și la NINETY-SIX. Nu există „tehnologia cea mai bună”, nici „materialul cel mai ușor” sau „geometria ideală”. Toate acestea se referă doar la un anumit moment și sunt interconectate. În momentul apariției unui material nou se poate reproiecta întreaga bicicletă, trebuie găsită o nouă geometrie iar de aici urmează noile componente care se potrivesc mai bine acestei noi biciclete. **Acesta este și cazul în care a apărut noul standard „Boost”: țeavile chain stay au devenit cu 8 mm mai scurte, rezultând o bicicletă mai agresivă, mai agilă.** Mărima roților se adaptează la mărimea cadrului, cursa suspensiilor este de 100 mm (atât în față cât și în spate, la anumite modele există și lock-out). Noul NINETY-SIX este disponibil atât în varianta de carbon, cât și aluminu.



### NINETY-SIX 9TEAM

Preț: 29 500 Lei



**Cadru:** Ninety-Six Superlite CF5 Boost • **Suspensie față:** Rock Shox RS1 29 • **Suspensie spate:** Rock Shox Monarch XX remote • **Transmisie** (sist. pedaliar, pinioane, lanț): Sram XXI 34T, XG 1299 Eagle 10-50T, X01 Eagle • **Schimbătoare F/S:** nu are, Sram XXI 12s • **Manetă schimbător F/S:** nu are / Sram XXI Eagle Trigger • **Frâne F/S:** Sram Level Ultimate 180/160 Connectamajig • **Roți:** DT Swiss XR1501 [29] Spline One PSI5-R12XD, DT Plug-in RWS Boost • **Accesorii** (ghidon, pipă, șa, tijă șa): Merida Team 720 OS Flat, Team OS -17, Prologo new Nago Evo X10 TiroX, Merida Team Carbon 31.6 SBO • **Pedale:** nu sunt incluse  
**Anvelope:** Maxxis Ikon 29 Exception 2.2 3C • **Masa:** 18" (M): 10,0 kg





**NINETY-SIX 9.7000**

Preț: 17 500 Lei



**Cadru:** Ninety-Six Lite CF4 Boost • **Suspensie față:** Rock Shox SID RL 29 Air 15QR Tapered remote • **Suspensie spate:** Rock Shox Monarch RT3 • **Transmisie** (sist.pedalier, pinioane, lanț): Shimano: XT 36–26 Boost, XT 11 11–42, KMC X11EL • **Schimbătoare F/S:** Shimano XT sideswing / XT GS Shadow+ • **Manetă schimbător F/S:** Shimano XT-i, 11 • **Frâne F/S:** Shimano XT-Fin 180/160 CL Ice • **Roți:** Fulcrum Red Power HP 29 (C23) F15-R12 CL • **Accesorii** (ghidon, pipă, șa, tijă șa): Merida Expert OS 720 Flat, Expert Carbon OS -5, Expert, Team Carbon 31.6 SBO • **Pedale:** nu sunt incluse • **Anvelope:** Continental Race King Race Sport 2.2 SL • **Masa:** 18" (M): 11.3 kg

**NINETY-SIX 9.XT**

Preț: 14 900 Lei



**Cadru:** Ninety-Six Lite CFA Boost • **Suspensie față:** Fox Float Performance SC 29" 100 Remote • **Suspensie spate:** Fox Float DPS Performance Elite • **Transmisie** (sist.pedalier, pinioane, lanț): Shimano XT 36–26T Boost, XT 11 11–42T, KMC X11 • **Schimbătoare F/S:** Shimano XT sideswing / XT GS Shadow+ • **Manetă schimbător F/S:** Shimano XT 11 • **Frâne F/S:** Shimano XT 180/160 CL • **Roți:** Merida Expert CC, Shimano Deore F15-R12 CL Boost • **Accesorii** (ghidon, pipă, șa, tijă șa): Merida Expert OS 720 Flat, Expert Carbon OS -5, Prologo Kappa 3, Merida Carbon Expert SBO 31.6 • **Pedale:** XC Pro alu • **Anvelope:** Continental X-King 29 2.2 fold • **Masa:** 18" (M): 12.1 kg

**NINETY-SIX 9.6000**

Preț: 12 500 Lei



**Cadru:** Ninety-Six Lite CFA Boost • **Suspensie față:** Rock Shox Reba RL 29 Air QR15 tapered remote • **Suspensie spate:** Rock Shox Monarch RT3 • **Transmisie** (sist.pedalier, pinioane, lanț): Sram S1000 30T, XG-1150-A1 10–42, KMC X11-1 • **Schimbătoare F/S:** nu are / Sram GX A1 • **Manetă schimbător F/S:** nu are, Sram GX 11 • **Frâne F/S:** Sram Level T CL 180/160 PM Stealthmajig • **Roți:** Merida Expert CC, FoBearing Disc 15 Torque, Boost XD • **Accesorii** (ghidon, pipă, șa, tijă șa): Merida Expert OS 720 Flat, Expert Carbon OS -5, Prologo Kappa 3, Merida Carbon Expert SBO 31.6 • **Pedale:** nu sunt incluse • **Anvelope:** Maxxis Ikon 29er 2.2 fold • **Masa:** 18" (M): 11.7 kg

**NINETY-SIX 9.800**

Preț: 10 500 Lei



**Cadru:** Ninety-Six Lite-D-single Boost • **Suspensie față:** Fox Float Performance SC 29" 100 Remote • **Suspensie spate:** Fox Float DPS Performance • **Transmisie** (sist.pedalier, pinioane, lanț): Shimano SLX 36–26, M7000-11 11–42, KMC X11 • **Schimbătoare F/S:** Shimano SLX direct / SLX Shadow • **Manetă schimbător F/S:** Shimano SLX-i • **Frâne F/S:** Shimano SLX 180/160 CL • **Roți:** Merida Expert CC, Shimano Deore F15-R12 CL Boost • **Accesorii** (ghidon, pipă, șa, tijă șa): Merida Expert OS 720 Flat, Expert OS -5, Prologo Kappa 3, Merida Expert SBO 30.9 • **Pedale:** XC Pro alu • **Anvelope:** Continental X-King 29 2.2 fold • **Masa:** 18" (M): 12.9 kg

**NINETY-SIX 9.600**

Preț: 7 490 Lei



**Cadru:** Ninety-Six Lite-D-single Boost • **Suspensie față:** Rock Shox Recon Silver RL Air Remote 29" • **Suspensie spate:** Rock Shox Monarch RL • **Transmisie** (sist.pedalier, pinioane, lanț): Shimano M627 36–22, CS-HG50-10 11–36, KMC X10 • **Schimbătoare F/S:** Shimano Deore sideswing / SLX SGS Shadow+ • **Manetă schimbător F/S:** Shimano Deore • **Frâne F/S:** Shimano M506 180/160 CL • **Roți:** Merida Big Nine Comp CC, FoBearing F15-R12 CL Boost • **Accesorii** (ghidon, pipă, șa, tijă șa): Merida Expert OS 720 Flat, Expert OS -5, Merida Sport, Merida Expert SBO 30.9 • **Pedale:** XC Pro alu • **Anvelope:** Maxxis Ikon 29er 2.2 fold • **Masa:** 18" (M): 13.4 kg





### BIG.NINE

#### Cel mai rapid hardtail

Fără niciun dubiu, și până acum BIG.NINE a fost cel mai rapid hardtail. Ca să rămână la fel, a primit de la așii șoselelor, SCULTURA și REACTO noul profil aero „NACA Fastback”. Cadrul de doar 900 grame (CF5), roțile extra rigide „Boost” și soluțiile deja tradiționale „Smart Entry” fac din BIG.NINE un prădător nemilos al clasei sale.



### BIG.SEVEN

#### Oportunități mari în mărimi mici

La proiectarea modelului BIG.SEVEN s-au utilizat aceleași tehnologii ca și la fratele mai mare BIG.NINE. Cadre noi din carbon și aluminiu performant, pregătite pentru tije de șa dropper, roata din spate rigidă tip „Boost”, și soluții deja tradiționale „Smart Entry” îi ajută pe cei care sunt îndrăgostiți de roțile de 27,5 inch chiar și pe cele mai grele trasee XC.



### BIG.TRAIL

#### Pasiune pentru adulți

Dacă cineva ți-ar fi propus acum zece ani să pornești cu un hardtail pe o pantă abruptă pietruită, cu câte kilograme de echipament de protecție ai fi fost îmbrăcat? Norocul nostru este că nu suntem în 2007, ci în 2017, anul BIG.TRAIL! Bicicletele cu suspensii de 130 mm și roți 27.5x2.8 nu sunt pentru cei slabi de inimă, însă nu trebuie să fii nici nesăbuit să te poți bucura de aceste biciclete. Anvelopele late îți conferă siguranță pe viraje și îți oferă încredere când traversezi în viteză zonele abrupte cu iz de adrenalină.



### MATTS

#### Tânărul veteran

Modelele MERIDA MATTS au evoluat de-a lungul a 40 de ani, întrucât primele MTB-uri au avut tot roți 26". Chiar dacă pe piață există noile mărimi de 27,5 și 29, mărimea de 26 nu a dispărut. Prin simplitatea sa și prețul prietenos, acest tip de bicicletă a fost întotdeauna prima alegere a începătorilor, a copiilor și a celor care caută o bicicletă de calitate. Acest trend nu se va schimba nici în viitorul apropiat și MATTS va avea în continuare piața asigurată.



# BIG.NINE

## 29" CROSS-COUNTRY, MARATON



De-a lungul carierei sale BIG.NINE a obținut toate țelurile pe care proiectanți și-au dorit să le atingă, a obținut **nenumerate prezențe pe podium** și a devenit favoritul absolut al categoriei profesionale hardtail. Experiența acumulată în cinci ani de dezvoltare, testare și multe mii de kilometri competiționali pe terenuri cu grad de dificultate din ce în ce mai ridicat, stau la baza noilor modele de MERIDA BIG.NINE 2017. Țevile aero ale cadrului folosite la superstarul șoselelor, la SCULTURA, sunt folosite și la MTB-uri pentru a obține viteze și mai mari. Pentru ca o bicicletă să devină mai confortabilă întotdeauna se pot aduce îmbunătățiri, pentru că nu vorbim de un fotoliu, ci despre un dispozitiv competițional. Din acest motiv vorbim despre un compromis. Sau, oare în cazul BIG.NINE nu este așa? **A primit țevi aplatizate pentru seat stay și tija de șa**, formă care, în funcție de direcția forțelor, devine mai rigidă sau mai elastică față de țevile cu formă tradițională, rotundă. În acest mod se atenuează mult mai bine vibrațiile. Pe lângă soluțiile tehnice inovative utilizate, greutatea cadrului BIG.NINE CF5 (mărime M) are o greutate de **doar 900 grame!**



### BIG.NINE TEAM

Preț: 23 900 Lei, Cadru: 7 990 Lei



**Cadru:** Big 9 BC Superlite CF5 Boost • **Suspensie față:** Rock Shox SID World Cup 29" (46T) • **Transmisie** (sist.pedalier, pinioane, lanț): Sram XX1 34T [PF], XG 1299 Eagle 10-50T, X01 Eagle • **Schimbătoare F/S:** nu are / Sram XX1 12s • **Manetă schimbător F/S:** nu are / Sram XX1 Eagle Trigger • **Frâne F/S:** Sram Level Ultimate 180/160 Connectamajig • **Roți:** Fulcrum Red Passion 3, DT Plug-in RWS Boost • **Accesorii** (ghidon, pipă, șa, tija șa) Merida Team 720 OS Flat, Team OS -17, Prologo new Nago Evo X10 TiroX, Merida Carbon Team S-Flex SB0 30.9 • **Pedale:** nu sunt incluse • **Anvelope:** Maxxis Ikon 29 Exception 2.2 3C  
**Masa:** 17" (M): 8.61 kg





**BIG.NINE 9000**

Preț: 25 500 Lei



**Cadru:** Big 9 BC Superlite CF5 Boost • **Suspensie față:** Fox Factory 32 Float SC remote  
**Transmisie** (sist.pedalier, pinioane, lanț): Shimano XTR 32 Boost PF, XT 1111-46, KMC X11E-L  
**Schimbătoare** F/S: nu are / Shimano XTR GS Shadow+ • **Manetă schimbător** F/S: nu are / Shimano XTR-i • **Frâne** F/S: Shimano XTR-Fin 180/160 Ice J • **Roți:** DT Plug-in RWS Boost, DT XRC 1200 Boost • **Accesorii** (ghidon, pipă, șa, tijă șa): Merida Team 720 OS Flat, Team OS -17, Selle Italia SLR KIT Carbonio, Merida Carbon Team S-Flex SB0 30.9 • **Pedale:** nu sunt incluse • **Anvelope:** Continental Race King Race Sport 2.2 SL  
**Masa:** 17" (M): 8.49 kg

**BIG.NINE 7000**

Preț: 12190 Lei, Cadru: 5390 Lei



**Cadru:** Big 9 BC Lite CF3 Boost • **Suspensie față:** Rock Shox SID RL 29 Air 15QR Tapered remote • **Transmisie** (sist.pedalier, pinioane, lanț): Shimano: XT 36-26 Boost, XT 1111-42T, KMC X11E-L • **Schimbătoare** F/S: Shimano XT HD double / XT GS Shadow+ • **Manetă schimbător** F/S: Shimano XT-i 11 • **Frâne** F/S: Shimano XT-Fin 180/160 CL Ice J • **Roți:** Fulcrum Red Power HP 29 (C23) F15-R12 CL • **Accesorii** (ghidon, pipă, șa, tijă șa): Merida Expert OS 720 Flat, Expert Carbon OS -5, Expert, Carbon Expert S-Flex SB0 30.9 • **Pedale:** nu sunt incluse • **Anvelope:** Continental Race King Race Sport 2.2 SL  
**Masa:** 17" (M): 10.6 kg

**BIG.NINE XT**

Preț: 11290 Lei



**Cadru:** Big 9 BC lite CF3 Boost • **Suspensie față:** Fox Float Performance SC29" 100 Remote  
**Transmisie** (sist.pedalier, pinioane, lanț): Shimano: XT 36-26 Boost PF, XT 1111-42, KMC X11 • **Schimbătoare** F/S: Shimano XT HD double / XT GS Shadow+ • **Manetă schimbător** F/S: Shimano XT, 11 • **Frâne** F/S: Shimano XT 180/160 CL • **Roți:** Merida Expert CC, Shimano Deore F15-R12 CL Boost • **Accesorii** (ghidon, pipă, șa, tijă șa): Merida Expert OS 720 Flat, Expert Carbon OS -5, Prologo Kappa 3, Merida Carbon Expert SB0 30.9 • **Pedale:** XC Pro alu • **Anvelope:** Maxxis Ikon 29er 2.2 fold • **Masa:** 17" (M): 10.5 kg

**BIG.NINE 6000**

Preț: 9690 Lei, Cadru: 5150 Lei



**Cadru:** Big 9 BC Lite CF3 Boost • **Suspensie față:** Rock Shox REBA RL 29 15 SA100  
**Transmisie** (sist.pedalier, pinioane, lanț): Sram GX1000 30T Boost, XG-1150-A1 10-42T, KMC X11-1 • **Schimbătoare** F/S: nu are / Sram GX 1 A1 • **Manetă schimbător** F/S: nu are / Sram GX 11 • **Frâne** F/S: Sram Level T CL 180/160 PM Stealthmajig • **Roți:** Merida Expert CC, FoBearing disc 15 Torque, disc Boost XD • **Accesorii** (ghidon, pipă, șa, tijă șa): Merida Expert OS 720 Flat, Expert Carbon OS -5, Prologo Kappa 3, Merida Carbon Expert SB0 30.9 • **Pedale:** nu sunt incluse • **Anvelope:** Maxxis Ikon 29er 2.2 fold • **Masa:** 17" (M): 10.4 kg



**BIG.NINE 4000**

Preț: 8 390 Lei



**Cadru:** Big 9 BC Lite CF3 Boost • **Suspensie față:** Rock Shox Recon Silver RL Air Remote 29”  
**Transmisie** (sist.pedalier, pinioane, lant): Shimano SLX 36-26T Boost PF, M7000-11 11-42T, KMC X10 • **Schimbătoare** F/S: Shimano SLX direct / SLX Shadow • **Manetă schimbător** F/S: Shimano SLX-i • **Frâne** F/S: Shimano M506 180/160 CL J • **Roți:** Merida Expert CC, FoBearing F15-R12 CL Boost • **Accesorii** (ghidon, pipă, șa, tijă șa): Merida Expert OS 720 Flat, Expert Carbon OS -5, Sport, Carbon Expert SB0 30.9 • **Pedale:** XC Pro alu  
**Anvelope:** Maxxis Ikon 29er 2.2 fold • **Masa:** 17” (M): 11.4 kg

**BIG.NINE TEAM ISSUE**

Preț: 6 990 Lei, Cadru: 1650 Lei



**Cadru:** Big 9 Lite BC-single Boost • **Suspensie față:** Rock Shox REBA RL 29 15 SA100  
**Transmisie** (sist.pedalier, pinioane, lant): Sram GX1000 30T Boost, XG-1150-A1 10-42T, KMC X11-1 • **Schimbătoare** F/S: nu are / Sram GX 1 A1 • **Manetă schimbător** F/S: nu are / Sram GX 11 • **Frâne** F/S: Sram Level T CL 180/160 PM Stealthmajig • **Roți:** Merida Expert CC, FoBearing disc 15, Disc Boost XD • **Accesorii** (ghidon, pipă, șa, tijă șa): Merida Expert OS 720 Flat, Expert OS 5, Prologo Kappa 3, Merida Expert SB0 30.9 • **Pedale:** XC Pro alu • **Anvelope:** Maxxis Ikon 29er 2.2 fold • **Masa:** 17” (M): 11.0 kg

**BIG.NINE 800**

Preț: 7 690 Lei, Cadru: 1650 Lei



**Cadru:** Big 9 Lite BC-single Boost • **Suspensie față:** FOX 32 Float Performance SC 29”  
**Transmisie** (sist.pedalier, pinioane, lant): Shimano SLX 36-26T Boost PF, M7000-11 11-42T, KMC X11 • **Schimbătoare** F/S: Shimano SLX direct / SLX Shadow • **Manetă schimbător** F/S: Shimano SLX-i • **Frâne** F/S: Shimano SLX 180/160 CL • **Roți:** Merida Expert CC, Shimano Deore F15-R12 CL Boost • **Accesorii** (ghidon, pipă, șa, tijă șa): Merida Expert OS 720 Flat, Expert OS 5, Sport, Expert SB0 30.9 • **Pedale:** XC Pro alu • **Anvelope:** Continental X-King 29 2.2 fold • **Masa:** 17” (M): 11.5 kg



**BIG.NINE XT-EDITION**

Preț: 6 390 Lei



**Cadru:** Big 9 TFS BC-single • **Suspensie față:** Rock Shox 30 Gold RL R 29 Q SA100 DFBS 46T AIR Remote • **Transmisie** (sist.pedalier, pinioane, lanț): Shimano XT 34-24, M7000-11 11-42T, KMC X11 • **Schimbătoare** F/S: Shimano XT HD / XT GS Shadow+ • **Manetă schimbător** F/S: Shimano XT-i, 11 • **Frâne** F/S: Shimano M506 180/160 CL J • **Roți:** Merida Big Nine Comp CC, Shimano M4050 CL • **Accesorii** (ghidon, pipă, șa, tijă șa): Merida Expert OS 720 Flat, Expert OS 5, Sport, Expert SB0 27.2 • **Pedale:** XC Pro alu • **Anvelope:** Maxxis Ikon 29er 2.2 fold • **Masa:** 17" (M): 12.1 kg

**BIG.NINE 500**

Preț: 3 990 Lei



**Cadru:** Big 9 TFS BC • **Suspensie față:** Rock Shox 30 SA100 • **Transmisie** (sist.pedalier, pinioane, lanț): Shimano M627 36-22T, CS-HG50-10 11-36T, KMC Z10 • **Schimbătoare** F/S: Shimano Deore / SLX Shadow • **Manetă schimbător** F/S: Shimano Deore • **Frâne** F/S: Shimano M315 180/160 CL • **Roți:** Merida Big Nine Comp CC, Shimano CL • **Accesorii** (ghidon, pipă, șa, tijă șa): Merida Comp OS 700 R12, Comp OS 6, Merida Sport, Merida Comp SB0 27.2 • **Pedale:** XC Pro alu • **Anvelope:** Maxxis Ikon 29er 2.2 fold • **Masa:** 17" (M): 12.8 kg

**BIG.NINE 300**

Preț: 3 490 Lei



**Cadru:** Big 9 TFS BC • **Suspensie față:** SR 29 XCR air LOR 100 • **Transmisie** (sist.pedalier, pinioane, lanț): FSA Alfa drive 40-30-22, CS-HG50-10 11-36, KMC Z10 • **Schimbătoare** F/S: Shimano Deore triple, Deore Shadow • **Manetă schimbător** F/S: Shimano Deore • **Frâne** F/S: Shimano M315 180/160 CL • **Roți:** Merida Big Nine Comp CC, Shimano CL • **Accesorii** (ghidon, pipă, șa, tijă șa): Merida Comp OS 700 R12, Comp OS 6, Sport, Comp SB0 27.2 • **Pedale:** XC Pro alu • **Anvelope:** Maxxis Ikon 29er 2.2 fold • **Masa:** 17" (M): 13.2 kg

**BIG.NINE 100**

Preț: 2 990 Lei



**Cadru:** Big 9 TFS BC • **Suspensie față:** SR 29 XCM HLO 100 • **Transmisie** (sist.pedalier, pinioane, lanț): SR XCM 40-30-22 CG, Shimano CS-HG200-9 11-34, KMC M99 • **Schimbătoare** F/S: Shimano M3000 / Alivio • **Manetă schimbător** F/S: Shimano Altus Rapidfire • **Frâne** F/S: Shimano M315 180/160 CL • **Roți:** Merida Big Nine Comp CC, Shimano CL • **Accesorii** (ghidon, pipă, șa, tijă șa): Merida Comp OS 700 R12, Comp OS 6, Sport, Comp SB0 27.2 • **Pedale:** XC Pro alu • **Anvelope:** Maxxis Ikon 29er 2.2 fold • **Masa:** 17" (M): 13.8 kg





### BIG.NINE 40-D

Preț: 2 590 Lei



**Cadru:** Big 9 Speed OV • **Suspensie față:** SR 29 XCM HLO 100 • **Transmisie** (sist. pedaliar, pinioane, lanț): SR XCM 44-32-22T CG, Sunrace CS-9S 11-32T, 9S • **Schimbătoare** F/S: Shimano M370 / Altus 9 • **Manetă schimbător** F/S: Shimano Altus Rapidfire • **Frâne** F/S: Tektro MA hydraulic 160/160 • **Roți:** Merida Big Nine D, Alloy Disc • **Accesorii** (ghidon, pipă, șa, tijă șa): Merida Comp OS 680 R15, Comp OS 6, Sport, Speed 27.2 • **Pedale:** XC alu • **Anvelope:** Merida 29 2.2 • **Masa:** 17": 15.45 kg



### BIG.NINE 20-D

Preț: 2 290 Lei



**Cadru:** Big 9 Speed OV • **Suspensie față:** SR 29 XCM HLO 100 • **Transmisie** (sist. pedaliar, pinioane, lanț): Shimano TY301 42-34-24T CG, Sunrace CS8 11-32T, 8s • **Schimbătoare** F/S: Shimano TY 8s 42 / Acera 8 • **Manetă schimbător** F/S: Shimano Altus Rapidfire 3/8 • **Frâne** F/S: Tektro MA hydraulic 160/160 • **Roți:** Merida Big Nine D, Alloy Disc • **Accesorii** (ghidon, pipă, șa, tijă șa): Merida Comp OS 680 R15, Comp OS 6, Sport, Speed 27.2 • **Pedale:** XC alu • **Anvelope:** Merida 29 2.2 • **Masa:** 17": 15.2 kg



### BIG.NINE 20-MD

Preț: 2 190 Lei



**Cadru:** Big 9 Speed OV • **Suspensie față:** SR 29 XCM HLO 100 • **Transmisie** (sist. pedaliar, pinioane, lanț): Shimano TY301 42-34-24T CG, Sunrace CS8 11-32T, 8s • **Schimbătoare** F/S: Shimano TY 8s 42 / Acera 8 • **Manetă schimbător** F/S: Shimano EZ Fire 3/8 • **Frâne** F/S: Promax MTD Mechanical 160/160 • **Roți:** Merida Big Nine, Alloy D • **Accesorii** (ghidon, pipă, șa, tijă șa): Merida Comp OS 680 R15, Comp OS 6, Sport, Speed 27.2 • **Pedale:** XC alu • **Anvelope:** Merida 29 2.2 • **Masa:** 17": 15.25 kg





# BIG.SEVEN

## 27.5" CROSS-COUNTRY, MARATON, TURE

20

merida.com | bikefun.eu  
BIG SEVEN



**Ce înseamnă conceptul „specific pe mărime” la MERIDA, la modelele BIG.NINE/BIG.SEVEN? Înseamnă că bicicletele 29er nu sunt recomandate cicliștilor scunzi, iar bicicletele cu roți de 27,5 inch nu sunt recomandate cicliștilor înalți.** Ca urmare modelele XS-S se fabrică doar cu roți de 27,5, iar mărimile L-XL sunt echipate doar cu roți de 29, respectiv și denumirile sunt în conformitate. Desigur, tehnologia de ultima oră este prezentă și pe modelele mai mici! MERIDA se gândește și la cei care nu au în plan participarea la competiții: în 2017 sunt disponibile și modele din aluminiu, la prețuri accesibile.



### BIG.SEVEN 500

Preț: 3990 Lei



**Cadru:** Big 7 TFS BC • **Suspensie față:** Rock Shox 30STK27 SA 100 • **Transmisie** (sist.pedalier, pinioane, lanț): Shimano M627 38-24T, CS-HG50-10 11-36T, KMC Z10 • **Schimbătoare F/S:** Shimano Deore double / SLX Shadow • **Manetă schimbător F/S:** Shimano Deore • **Frâne:** Shimano M315 180/160 CL • **Roți:** Merida Big 7 Comp CC, Shimano CL • **Accesorii** (ghidon, pipă, șa, tijă șa): Merida Comp OS 700 R12, Comp OS 6, Merida Sport, Comp SB12 27.2 • **Pedale:** XC Pro alu  
**Anvelope:** Maxxis Ikon 27.5 2.2 fold • **Masa:** 15": 12.5 kg





**BIG.SEVEN 300**

Preț: 3 490 Lei



**Cadru:** Big 7 TFS BC • **Suspensie față:** SR 27 XCR air LOR 100 • **Transmisie** (sist.pedalier, pinioane, lanț): FSA Alfa Drive 40-30-22T, Shimano CS-HG50-10 11-36T, KMC Z10  
**Schimbătoare** F/S: Shimano Deore triple / Deore Shadow • **Manetă schimbător** F/S: Shimano Deore • **Frâne:** Shimano M315 180/160 CL • **Roți:** Merida Big 7 Comp CC, Shimano CL • **Accesorii** (ghidon, pipă, șa, tijă șa): Merida Comp OS 700 R12, Comp OS 6, Sport, Comp SB12 27.2 • **Pedale:** XC Pro alu • **Anvelope:** Maxxis Ikon 27 2.2 fold  
**Masa:** 15": 12.8 kg

**BIG.SEVEN 100**

Preț: 2 990 Lei



**Cadru:** Big 7 TFS BC • **Suspensie față:** SR 27 XCM HLO 100 • **Transmisie** (sist.pedalier, pinioane, lanț): SR XCM 40-30-22T CG, Shimano CS-HG200-9 11-34T, KMC M99  
**Schimbătoare** F/S: Shimano M3000 / Alivio • **Manetă schimbător** F/S: Shimano Altus Rapidfire • **Frâne:** Shimano M315 180/160 CL • **Roți:** Merida Big 7 Comp CC, Shimano CL  
**Accesorii** (ghidon, pipă, șa, tijă șa): Merida Comp OS 700 R12, Comp OS 6, Sport, Comp SB12 27.2 • **Pedale:** XC Pro alu • **Anvelope:** Maxxis Ikon 27 2.2 fold • **Masa:** 15": 13.4 kg

**BIG.SEVEN 40-D**

Preț: 2 590 Lei



**Cadru:** Big 7 Speed OV • **Suspensie față:** SR 27 XCM HLO 100 • **Transmisie** (sist.pedalier, pinioane, lanț): SR XCM 44-32-22T CG, Sunrace CS-9S 11-32T, 9S • **Schimbătoare** F/S: Shimano Altus 3/9 • **Manetă schimbător** F/S: Shimano Altus Rapidfire • **Frâne:** Tektro MA hydraulic 160/160 • **Roți:** Merida Big 7 D, Alloy Disc • **Accesorii** (ghidon, pipă, șa, tijă șa): Merida OS 680 R15, Comp OS 6, Sport, Speed 27.2 • **Pedale:** XC alu • **Anvelope:** Merida 27 2.1 • **Masa:** 15": 15.45 kg

**BIG.SEVEN 20-D**

Preț: 2 290 Lei



**Cadru:** Big 7 Speed OV • **Suspensie față:** SR 27 XCM HLO 100 • **Transmisie** (sist.pedalier, pinioane, lanț): Shimano TY301 42-34-24T CG, Sunrace CS-8S 11-32T, 8s • **Schimbătoare** F/S: Shimano TY 8s 42 / Acera 8 • **Manetă schimbător** F/S: Shimano Altus Rapidfire 3/8 • **Frâne:** Tektro MA hydraulic 160/160 • **Roți:** Merida Big 7 D, Alloy Disc • **Accesorii** (ghidon, pipă, șa, tijă șa): Merida OS 680 R15, Comp OS 6, Sport, Speed 27.2 • **Pedale:** XC alu • **Anvelope:** Merida 27 2.1 • **Masa:** 15": 15.2 kg

**BIG.SEVEN 20-MD**

Preț: 2 190 Lei



**Cadru:** Big 7 Speed OV • **Suspensie față:** SR 27 XCM HLO 100 • **Transmisie** (sist.pedalier, pinioane, lanț): Shimano TY301 42-34-24T CG, Sunrace CS-8S 11-32T, 8s • **Schimbătoare** F/S: Shimano TY 8s 42 / Acera 8 • **Manetă schimbător** F/S: Shimano EZ Fire 3/8  
**Frâne:** Promax MTD Mechanical 160 / 160 • **Roți:** Merida Big 7 D, Alloy Disc • **Accesorii** (ghidon, pipă, șa, tijă șa): Merida OS 680 R15, Comp OS 6, Sport, Speed 27.2 • **Pedale:** XC alu • **Anvelope:** Merida 27 2.1 • **Masa:** 15": 15.25 kg





Testabil!

### BIG.TRAIL 800

Preț: 7 890 Lei



**Cadru:** Big Trail Lite Boost • **Suspensie față:** Rock Shox YARI RC 29"/27.5"+ 130 Boost • **Transmisie** (sist.pedalier, pinioane, lanț): Shimano SLX 30 Boost, XT 11-46T, KMC X11 • **Schimbătoare** F/S: nu are / Shimano SLX Shadow • **Manetă schimbător** F/S: nu are / Shimano XT-i 11 • **Frâne** F/S: Shimano M506 180/180 Disc • **Roți:** Merida Expert TP, FoBearing Disc 15 Boost Torque • **Accesorii** (ghidon, pipă, șa, tijă șa): Merida Expert 35 760, Expert TR 35, Sport, Expert Dropper 30.9 • **Pedale:** nu sunt incluse • **Anvelope:** Maxxis Rekon 27.5+ 2.8 fold • **Masa:** M: 13.4 kg



### BIG.TRAIL 600

Preț: 6 390 Lei



**Cadru:** Big Trail Lite Boost • **Suspensie față:** RST FIRST 27.5+ 130 Boost • **Transmisie** (sist.pedalier, pinioane, lanț): Sram NX XSYNC 28, PG-1130 11-42T, KMC X11-1 • **Schimbătoare** F/S: nu are / Sram NX 11 • **Manetă schimbător** F/S: nu are / Sram NX 11 • **Frâne** F/S: Tektro Gemini hydraulic 180/180 • **Roți:** Merida Expert TP, FoBearing Disc 15 Boost • **Accesorii** (ghidon, pipă, șa, tijă șa): Merida Expert 35 760, Expert TR 35, Sport, Expert Dropper 30.9 • **Pedale:** nu sunt incluse • **Anvelope:** Maxxis Rekon 27.5+ 2.8 fold • **Masa:** M: 13.8 kg





# MATTS

26" SPORT, HOBBY



23

merida.com | bikefun.eu  
MATTS 26"

Atunci, când în anii 80 a început febra MTB, nimeni nu se preocupa de mărimea roților. Cauzele pot fi multiple: fie că oricum urmau multe inovații, fie că toată lumea știa că MTB-ul are roată de 26" și cu asta basta. Nu este de mirare că această mărime dăinuie și azi, chiar dacă au apărut și alte diametre între timp. Existând o tradiție de 40 de ani, este simplu și de încredere. **Este alegerea perfectă pentru utilizare zilnică, pentru a merge la cumpărături sau la serviciu. Se descurcă de minune și în excursiile de sfârșit de săptămână chiar dacă trebuie să se confrunte cu obstacolele moderate, atunci când mergi cu bicicleta pe offroad.** Familia MATTS este alegerea perfectă pentru tineri, pentru cei care nu doresc să cheltuiască sume mari pentru biciclete din carbon, cei care acum încep să cunoască ce înseamnă MTB și, probabil, în curând vor trece la o categorie superioară, sau oricum nu doresc să devină profesioniști. Pentru a ușura viața de zi zi, toate modelele sunt pregătite să fie echipate cu portbagaj și aripi de noroi.



MATTS 6.20-D

Preț: 2190 Lei



**Cadru:** Matts D • **Suspensie față:** SR 26 XCT-HLO 100 • **Transmisie** (sist.pedalier, pinioane, lanț): Shimano TY301 42-34-24T CG, Sunrace CS-8S 11-32T, 8s • **Schimbătoare** F/S: Shimano TY 8s 42 / Acera 8 • **Manetă schimbător** F/S: Shimano Altus Rapidfire 3/8 • **Frâne** F/S: Tektro MA hydraulic 160/160 • **Roți:** Merida Matts D, Alloy Disc • **Accesorii** (ghidon, pipă, șa, tijă șa): Merida OS 660 R15, Comp OS 6, Merida Sport, Speed 27.2 • **Pedale:** XC oțel • **Anvelope:** Merida 26 2.1 • **Masa:** 18": 14.8 kg



MATTS 6.15-MD

Preț: 1990 Lei



**Cadru:** Matts D • **Suspensie față:** SR 26 XCT 100 • **Transmisie** (sist.pedalier, pinioane, lanț): Shimano TY301 42-34-24T CG, Sunrace C-SS8 11-32T, 8s • **Schimbătoare** F/S: Shimano TY 8s 42 / Altus 8 • **Manetă schimbător** F/S: Shimano EZ Fire 3/8 • **Frâne** F/S: JACK Mechanical 160/160 • **Roți:** Merida Matts D, Alloy Disc • **Accesorii** (ghidon, pipă, șa, tijă șa): Merida OS 660 R15, Comp OS 6, Merida Sport, Speed 27.2 • **Pedale:** PP • **Anvelope:** Merida 26 2.1 • **Masa:** 18": 14.3 kg

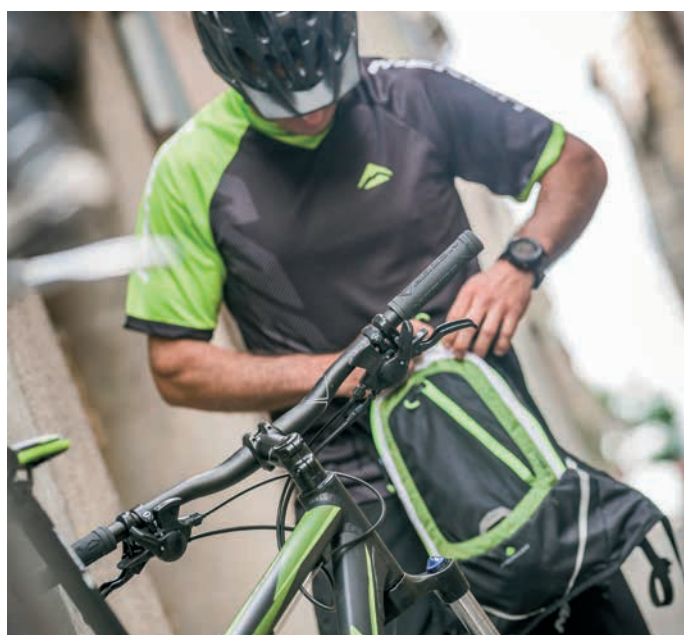

MATTS 6.10-V

Preț: 1750 Lei



**Cadru:** Matts V • **Suspensie față:** SR 26 XCT 100 • **Transmisie** (sist.pedalier, pinioane, lanț): Shimano TY301 42-34-24 CG, MF-TZ21 14-28, 7s • **Schimbătoare** F/S: Shimano TY 7s 42 / Altus 8 • **Manetă schimbător** F/S: Shimano EF41 Fire 3/7 • **Frâne** F/S: V-Brake Linear • **Roți:** Merida Matts V, OV alloy • **Accesorii** (ghidon, pipă, șa, tijă șa): Merida Steel 620 R30, Ahead alloy 15, Sport, Speed 27.2 • **Pedale:** PP • **Anvelope:** Merida 26 2.1 • **Masa:** 18": 14.4 kg



# MATTS JUNIOR

## PENTRU COPIII NOȘTRI



Probabil, prima bicicletă este cel mai ușor de ales. Copilul știe exact ce vrea. Întreaga familie intră în cel mai bine cotate magazin de biciclete și imediat se poate auzi: „pe aceea o vreau!”. Portmoneul magic se deschide și în cinci minute prima bicicletă a copilului a și fost cumpărată. La toamnă, copilului îi va trebui un cadru mai mare: toată lumea înapoi în magazin, se alege o bicicletă mai mare în culorile cele mai trendy. Și așa se va proceda câțiva ani la rând. Chiar dacă vi se pare că această mică povestioară este una imaginară, când răsfoiți catalogul, vă veți da seama că are un sămbure de adevăr. **Bicicletele MERIDA MATTS JUNIOR sunt produse într-o gamă largă de mărimi și culori, ceea ce face alegerea atât de simplă.** Bicicletele pentru copii și tineri sunt disponibile de la mărimea de 12" la 24", cu sau fără suspensie față.



### MATTS J.TEAM

Preț: 3 490 Lei



**Cadru:** Big 7 TFS Junior • **Suspensie față:** SR 27 XCR Air LOR 100 • **Transmisie** (sist. pedaliier, pinioane, lanț): Sram NX XSYNC 28, Sunrace CSMS8 11-42T, KMC X11-1  
**Schimbătoare** F/S: nu are / Sram NX 11 • **Manetă schimbător** F/S: nu are / Sram NX 11 • **Frâne** F/S: Tektro MA-kid hydraulic 160/160 • **Roți:** Merida Matts D, Alloy • **Accesorii** (ghidon, pipă, șa, tijă șa): Merida OS 620 Flat, Expert OS 5, Dakar kid 24, Expert SB15 27.2 • **Pedale:** XC alu • **Anvelope:** Merida 26 1.95 KV  
**Masa:** 26"×13": 14.0 kg



### MATTS J.CHAMPION

Preț: 2 690 Lei



**Cadru:** Big 7 TFS Junior • **Suspensie față:** SR 27 XCM HLO 100 • **Transmisie** (sist. pedaliier, pinioane, lanț): FSA Alpha Drive 32-22 165, Sunrace CS-9S 11-32, 9S • **Schimbătoare** F/S: Shimano Altus 2/9 • **Manetă schimbător** F/S: Shimano Altus ST Rapidfire 2/9  
**Frâne** F/S: Jack ER mechanical 160/160 • **Roți:** Merida Matts D, Alloy Disc • **Accesorii** (ghidon, pipă, șa, tijă șa): Merida Speed R30 620, Comp 15, Dakar kid 24, Speed 27.2  
**Pedale:** XC alu • **Anvelope:** Merida 26 2.1 • **Masa:** 26"×13": 12.6 kg





**MATTS J.24**

Preț: 1650 Lei



**Cadru:** M24 Alloy • **Suspensie față:** SR XCT 50 • **Transmisie** (sist.pedalier, pinioane, lanț): Double 32-22T L152 CG, Sunrace CS-8S 11-32T, 8s • **Schimbătoare** F/S: Shimano TY10 / Altus 8 • **Manetă schimbător** F/S: Shimano RS45 2/8 • **Frâne** F/S: V-Brake Linear • **Roți:** Alloy QR, Alloy cassette, Alloy Black • **Accesorii** (ghidon, pipă, șa, tijă șa): Merida CL Steel Rise 580, A-Head CL 15, Dakar kid 24, Alloy 27.2 • **Pedale:** Junior fit • **Anvelope:** MTB 24 1.95 • **Masa:** 11": 13.6 kg



**MATTS J.24 RACE**

Preț: 1590 Lei



**Cadru:** M24 Alloy • **Furca:** Rigidă din oțel • **Transmisie** (sist.pedalier, pinioane, lanț): Single 32T L152 DG, Sunrace CS-8S 11-32T, 8s • **Schimbătoare** F/S: nu are / Shimano Altus 8 • **Manetă schimbător** F/S: nu are / Shimano RS45-8 • **Frâne** F/S: V-Brake Linear • **Roți:** OV alloy, OV cassette, Merida Matts V [24H] • **Accesorii** (ghidon, pipă, șa, tijă șa): Merida CL Alloy Rise 580, A-Head CL 15, Dakar kid 24, Alloy 27.2 • **Pedale:** Junior fit • **Anvelope:** MTB 24 1.75 • **Masa:** 11": 11.1 kg



**MATTS J.20**

Preț: 1490 Lei



**Cadru:** M20-alloy • **Suspensie față:** SR M3010 50 • **Transmisie** (sist.pedalier, pinioane, lanț): Double 32-22 CG L115, Shimano MF-TZ21 14-28, 7s • **Schimbătoare** F/S: Shimano TZ / FT35 • **Manetă schimbător** F/S: Shimano RS35 2/7 • **Frâne** F/S: V-Brake Linear • **Roți:** Alloy QR, Alloy Black • **Accesorii** (ghidon, pipă, șa, tijă șa): Merida CL Steel Rise 540, A-Head CL 15, Dakar kid 20, Alloy 27.2 • **Pedale:** Junior fit • **Anvelope:** MTB 20 2.0 • **Masa:** 10": 12.2 kg



**MATTS J.20 RACE**

Preț: 1450 Lei



**Cadru:** M20-Alloy • **Furca:** Rigidă din oțel • **Transmisie** (sist.pedalier, pinioane, lanț): 32 DG L115, Shimano MF-TZ21 14-28, 7s • **Schimbătoare** F/S: nu are / Shimano FT35 • **Manetă schimbător** F/S: nu are / Shimano RS35-7 • **Frâne** F/S: V-Brake Linear • **Roți:** Alloy QR, Merida Matts V • **Accesorii** (ghidon, pipă, șa, tijă șa): Merida CL Alloy Rise 560, A-Head CL 15, Dakar kid 20, Alloy 27.2 • **Pedale:** Junior fit • **Anvelope:** MTB 20 1.75 • **Masa:** 10": 10.8 kg



**MATTS J.16**

Preț: 1090 Lei



**Cadru:** M16-Alloy-C • **Furca:** rigidă din oțel • **Transmisie** (sist.pedalier, pinioane, lanț): 28T L89, 16T, Z410 • **Schimbătoare** F/S: nu are • **Manetă schimbător** F/S: nu are • **Frâne** F/S: frână potcoavă alu /conțră în butuc • **Roți:** Steel NT, Steel Coaster, Alloy Black • **Accesorii** (ghidon, pipă, șa, tijă șa): Kid Alloy Rise 500, Kid Ahead, Dakar kid 16, Steel • **Pedale:** Kid PP • **Anvelope:** Kid smooth 16x2.1 • **Masa:** 9": 10.7 kg



**MATTS J.12**

Preț: 990 Lei



**Cadru:** M12-Alloy-C • **Furca:** rigidă din oțel • **Transmisie** (sist.pedalier, pinioane, lanț): 24T L76, 16T, Z410 • **Schimbătoare** F/S: nu are • **Manetă schimbător** F/S: nu are • **Frâne** F/S: frână potcoavă alu /conțră în butuc • **Roți:** Steel NT, Steel Coaster, Alloy Black • **Accesorii** (ghidon, pipă, șa, tijă șa): Kid Alloy Rise 440, Kid Queer, Dakar kid 12 • **Pedale:** Kid PP • **Anvelope:** Kid smooth 12x2.1 • **Masa:** 7": 8.35 kg



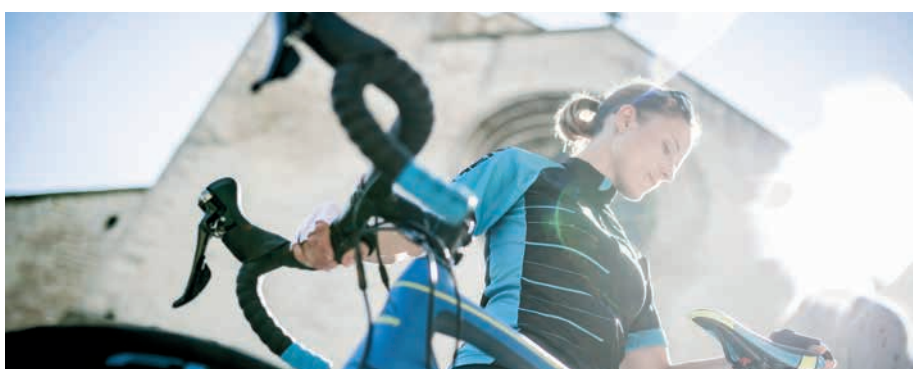

### MTB

#### Biciclete de teren

E foarte clar că oamenii responsabili cu designul de la MERIDA, au făcut și de această dată o treabă excelentă: ONE-TWENTY JULIET ar putea fi expus cu succes și într-o expoziție de artă modernă. **Din punct de vedere al geometriei și accesoriilor nu diferă de modelele bărbătești**, oricum, are o poziție joasă a tubului superior. În cazul modelelor hardtail JULIET, geometria a fost **gândită să ofere confort și specific anatomiei feminine**, atât la modelele de 26, cât și la cele de 27.5.

### SCULTURA

#### Competiții pe șosea

Desigur că MERIDA s-a gândit și la reprezentantele sexului frumos și a introdus pentru ele noutăți. Pentru 2017, pe lângă cadrele din carbon și aluminiu a modelelor SCULTURA JULIET, **au fost introduse și modelele cu frână pe disc**. Au o geometrie de damă, cadrul acceptă anvelope de până la 25 mm, și o tijă de șa cu offset de 15 mm pentru un confort maxim și absorbție optimă a vibrațiilor. **O bicicletă de concurs nici nu mai poate fi concepută fără profil aero și cabluri camuflate.**

### RIDE

#### Confort pe șosea

Modelele MERIDA RIDE fac trecerea de la categoria hobby la cea competițională. La prima vedere, aceste biciclete seamănă cu SCULTURA, însă, datorită unor mici diferențe de geometrie, **sunt mult mai confortabile**. Tub superior mai scurt, tub frontal mai lung și **anvelope până la 28 mm lățime**. **Toate** acestea au rolul prevenirii durerilor de spate, gât și umeri. Cadrul: atât din aluminiu cât și din carbon. Frâne model tradițional cît și pe disc.

### SPEEDER

#### Fitness / sport urban

Merida clasifica modelele SPEEDER la categoria „Fitness”, însă la noi, aceste biciclete sunt folosite mai degrabă de cei care merg la serviciu și pentru drumurile zilnice mai lungi. Cadrul elegant, perfect pentru asfalt, **poziție confortabilă**, ghidon drept și frână pe disc: toate acestea pentru ca SPEEDER să fie o **companie perfectă pentru utilizări zilnice**. Cadrul: carbon și aluminiu. Unele modele au suport de prindere pentru aripi și portbagaj.





### ONE-TWENTY 7.XT-EDITION JULIET

Preț: 9 490 Lei



**Cadru:** One-Twenty Lite-D-single [27] R12 • **Suspensie față:** Fox Rhythm 34 Float Sweep Adj, 27 Boost • **Suspensie spate:** Fox Float DPS Performance  
**Transmisie** (sist.pedalier, pinioane, lanț): Shimano XT 34-24, M7000-11 11-42, KMC X11 • **Schimbătoare F/S:** Shimano XT sideswing / XT GS Shadow+ • **Manetă schimbător F/S:** Shimano XT-i • **Frâne F/S:** Shimano M615 180 CL • **Roți:** Merida Expert CC, FoBearing F15/R12 CL Boost • **Accesorii** (ghidon, pipă, șa, tijă șa): Merida Expert OS 740 R12, Expert OS-2P 60, Prologo Kappa Dea, Merida Expert SB0 31.6 • **Pedale:** XC Pro alu • **Anvelope:** Maxxis Forekaster 27x2.35 fold  
**Masa:** 18" (M): 13.1 kg



### JULIET 7.500

Preț: 3 990 Lei



**Cadru:** Juliet Comp 7-Single • **Suspensie față:** RockShox FS 30STK27 SA 100 • **Transmisie** (sist.pedalier, pinioane, lanț): Shimano M627 36-22, CS-HG50-10 11-36, KMC Z10  
**Schimbătoare F/S:** Shimano Deore double / SLX Shadow • **Manetă schimbător F/S:** Shimano Deore • **Frâne F/S:** Shimano M315 180/160 CL • **Roți:** Merida Big 7 Comp CC, Shimano CL • **Accesorii** (ghidon, pipă, șa, tijă șa): Merida Comp OS 660 R25, Comp OS 15, Juliet Sport V, Comp SB12 27.2 • **Pedale:** Comfort triple alu • **Anvelope:** Maxxis Ikon 27 2.2 fold • **Masa:** 15": 12.4 kg



### JULIET 7.300

Preț: 3 490 Lei



**Cadru:** Juliet Comp 7-Single • **Suspensie față:** SR 27 XCR Air LOR 100 • **Transmisie** (sist.pedalier, pinioane, lanț): FSA Alfa Drive 40-30-22, Shimano CS-HG50-10 11-36, KMC Z10  
**Schimbătoare F/S:** Shimano Deore triple / Deore Shadow • **Manetă schimbător F/S:** Shimano Deore • **Frâne F/S:** Shimano M315 180/160 CL • **Roți:** Merida Big 7 Comp CC, Shimano CL • **Accesorii** (ghidon, pipă, șa, tijă șa): Merida Comp OS 660 R25, Comp OS 15, Juliet Sport V, Comp SB12 27.2 • **Pedale:** Comfort triple alu • **Anvelope:** Maxxis Ikon 27 2.2 fold • **Masa:** 15": 12.9 kg



**JULIET 7.100**

Preț: 2 990 Lei



**Cadru:** Juliet Comp 7-Single • **Suspensie față:** SR 27 XCM HLO 100 • **Transmisie** (sist. pedaliar, pinioane, lanț): SR XCM 40-30-22T CG, Shimano CS-HG200-9 11-34T, KMC M99 • **Schimbătoare F/S:** Shimano M3000 / Alivio • **Manetă schimbător F/S:** Shimano Altus Rapidfire • **Frâne F/S:** Shimano M315 180/160 CL • **Roți:** Merida Big 7 Comp CC, Shimano CL • **Accesorii** (ghidon, pipă, șa, tijă șa): Merida Comp OS 660 R25, Comp OS 15, Juliet Sport V, Comp SB12 27.2 • **Pedale:** Comfort triple alu • **Anvelope:** Maxxis Ikon 27 2.2 fold • **Masa:** 15": 13.5 kg

**JULIET 7.40-D**

Preț: 2 590 Lei



**Cadru:** Juliet Speed 7 • **Suspensie față:** SR 27 XCM HLO 100 • **Transmisie** (sist. pedaliar, pinioane, lanț): SR XCM 44-32-22T CG, Sunrace CS-9S 11-32T, 9S • **Schimbătoare F/S:** Shimano M370/Altus 9 • **Manetă schimbător F/S:** Shimano Altus Rapidfire • **Frâne F/S:** Tektro MA-lady hydraulic 160/160 • **Roți:** Merida Big 7 D, Alloy • **Accesorii** (ghidon, pipă, șa, tijă șa): Merida Speed R30 640, Comp OS 15, Juliet Sport, Speed 27.2 • **Pedale:** Comfort double • **Anvelope:** Merida 27 2.1 • **Masa:** 17": 14.5 kg

**JULIET 7.20-D / 6.20-D**

Preț: 2 290 / 2 290 Lei



**Cadru:** Juliet Speed 7 v. 6 • **Suspensie față:** SR 27 v. 26 XCM HLO 100 • **Transmisie** (sist. pedaliar, pinioane, lanț): Shimano TY301 42-34-24T CG, Sunrace CS-8S 11-32T, 8s • **Schimbătoare F/S:** Shimano TY 8s 42/Acera-X 8 • **Manetă schimbător F/S:** Shimano Altus Rapidfire, 8 • **Frâne F/S:** Tektro MA-lady hydraulic 160/160 • **Roți:** Merida Big 7 D v. Merida Juliet D, Alloy • **Accesorii** (ghidon, pipă, șa, tijă șa): Merida Speed R30 640 v. 620, Comp OS 15, Juliet Sport, Speed 27.2 • **Pedale:** Comfort double • **Anvelope:** Merida 27 2.1 v. 26 1.95 • **Masa:** 17": 14.4 kg v. 15": 14.2 kg

**JULIET 6.20-MD**

Preț: 2 090 Lei



**Cadru:** Juliet Speed 6 • **Suspensie față:** SR 26 XCT-HLO 100 • **Transmisie** (sist. pedaliar, pinioane, lanț): Shimano TY301 42-34-24T CG, Sunrace CS-8S 11-32T, 8s • **Schimbătoare F/S:** Shimano TY 8s 42/Acera-X 8 • **Manetă schimbător F/S:** Shimano EZ Fire 3/8 • **Frâne F/S:** Promax MTD Mechanical 160/160 • **Roți:** Merida Juliet D, Alloy • **Accesorii** (ghidon, pipă, șa, tijă șa): Merida Speed R30 620, Comp 15, Juliet Sport, Speed 27.2 • **Pedale:** Comfort double • **Anvelope:** Merida 26 1.95 • **Masa:** 15": 13.9 kg

**JULIET 6.10-V**

Preț: 1 750 Lei



**Cadru:** Juliet Speed 6 V • **Suspensie față:** SR 26 XCT 100 • **Transmisie** (sist. pedaliar, pinioane, lanț): Shimano TY301 42-34-24T CG, MF-TZ21 14-28T, 7s • **Schimbătoare F/S:** Shimano TY 7s 42/Altus 8 • **Manetă schimbător F/S:** Shimano EF41 Fire, 3/8 • **Frâne F/S:** V-Brake Linear • **Roți:** Merida Juliet V, OV alloy • **Accesorii** (ghidon, pipă, șa, tijă șa): Merida Steel 620 R30, Ahead alloy 15, Juliet Sport, Speed 27.2 • **Pedale:** PP • **Anvelope:** Merida 26 1.95 • **Masa:** 15": 13.9 kg



**SCULTURA 400 JULIET**

Preț: 5 190 Lei



**Cadru:** Scultura Lite-single • **Furca:** Road Carbon Race • **Transmisie** (sist.pedalier, pinioane, lanț): Shimano 105 50-34T, CS-5800-11 11-28T, KMC X11 • **Schimbătoare** F/S: Shimano 105 D / 105 SS • **Manetă schimbător** F/S: Shimano 105 • **Frâne** F/S: Merida Road Pro • **Roți:** Merida Comp SL 24, Road seal Bearing • **Accesorii** (ghidon, pipă, șa, tijă șa): Merida Expert Compact Road OS, Expert OS -5, Juliet Sport, Carbon Expert SB15 27.2 • **Pedale:** nu sunt incluse • **Anvelope:** Maxxis Dolomites 25 fold • **Masa:** S (50 cm): 8.58 kg

**SCULTURA 100 JULIET**

Preț: 3 390 Lei



**Cadru:** Scultura Lite-single • **Furca:** Road Carbon Race • **Transmisie** (sist.pedalier, pinioane, lanț): FSA Tempo 50-34T, Sunrace CS-8S 11-28T, 8s • **Schimbătoare** F/S: Shimano Claris D / Sora SS • **Manetă schimbător** F/S: Shimano Claris • **Frâne** F/S: Road Dual Pivot • **Roți:** Merida Comp SL 20, Road seal Bearing • **Accesorii** (ghidon, pipă, șa, tijă șa): Merida Expert Compact Road OS, Comp OS -6, Juliet Sport, Road Comp SB12 27.2 • **Pedale:** nu sunt incluse • **Anvelope:** Maxxis Dolomites 25 fold • **Masa:** S (50 cm): 9.31 kg

**RIDE 300 JULIET**

Preț: 4 490 Lei



**Cadru:** Ride Lite-Single • **Furca:** Road Carbon Race • **Transmisie** (sist.pedalier, pinioane, lanț): Shimano Tiagra 50-34T, CS-HG500-10 11-32T, KMC X10 • **Schimbătoare** F/S: Shimano Tiagra D / Tiagra GS • **Manetă schimbător** F/S: Shimano Tiagra Dual control • **Frâne** F/S: Merida Road Comp • **Roți:** Merida Comp SL 24, Road seal Bearing • **Accesorii** (ghidon, pipă, șa, tijă șa): Merida Expert Compact Road OS lady, Expert OS -5 lady, Juliet Sport, Carbon Expert SB0 27.2 • **Pedale:** nu sunt incluse • **Anvelope:** Maxxis Detonator 25 fold • **Masa:** S (50 cm): 8.99 kg

**RIDE 100 JULIET**

Preț: 3 390 Lei



**Cadru:** Ride Lite-Single • **Furca:** Road Carbon Race • **Transmisie** (sist.pedalier, pinioane, lanț): FSA Tempo 50-34T, Sunrace CS-8S 11-32T, 8s • **Schimbătoare** F/S: Shimano Claris D / Sora SS • **Manetă schimbător** F/S: Shimano Claris • **Frâne** F/S: Road Dual Pivot • **Roți:** Merida Comp SL 20, Road seal Bearing • **Accesorii** (ghidon, pipă, șa, tijă șa): Merida Expert Compact Road OS lady, Comp OS -6 lady, Juliet Sport, Road Comp SB12 27.2 • **Pedale:** nu sunt incluse • **Anvelope:** Maxxis Detonator 25 fold • **Masa:** S (50 cm): 9.39 kg

**SPEEDER 300 JULIET**

Preț: 3 490 Lei



**Cadru:** Speeder Ride BC-D-Single • **Furca:** Speeder BC Alloy straight Disc • **Transmisie** (sist.pedalier, pinioane, lanț): FSA Omega 50-34T Mega, Shimano CS-HG500-10 12-28T, KMC X10 • **Schimbătoare** F/S: Shimano Tiagra D / Tiagra SS • **Manetă schimbător** F/S: Shimano SL-4700 2/10 • **Frâne** F/S: Shimano M315 160/160 CL • **Roți:** Merida Comp 22 Disc, Shimano CL • **Accesorii** (ghidon, pipă, șa, tijă șa): Merida Pro OS 600 Flat, Expert OS 5, Juliet Sport, Expert SB15 31.6 • **Pedale:** XC Pro alu • **Anvelope:** Maxxis Detonator 32 • **Masa:** 47 cm: 10.4 kg

**SPEEDER 100 JULIET**

Preț: 2 690 Lei



**Cadru:** Speeder Ride BC-D-Single • **Furca:** Speeder BC Alloy straight Disc • **Transmisie** (sist.pedalier, pinioane, lanț): Shimano M131 48-38-28T CG, Sunrace CS-8S 11-28T, 8s Schim-bătoare F/S: Shimano M191 / Claris GS • **Manetă schimbător** F/S: Shimano EZ Fire 3/8 • **Frâne** F/S: Promax MTD Mechanical 160/160 • **Roți:** Merida Comp 22 disc, Alloy • **Accesorii** (ghidon, pipă, șa, tijă șa): Merida Comp OS 600 Flat, Comp OS 6, Juliet Sport, Road Comp SB12 31.6 • **Pedale:** XC Pro alu • **Anvelope:** Maxxis Detonator 32 • **Masa:** 47 cm: 10.6 kg





# CROSSWAY

## TREKKING & CITY

30

merida.com | bikefun.eu  
CROSSWAY



CROSSWAY este o denumire inspirată pentru a descrie categoria trekking de la MERIDA. **Această familie de biciclete combină confortul maxim cu versatilitatea maximă atât în mediul urban, cât și în natură.** Dacă cineva intră într-un magazin de biciclete și nu are dorințe speciale, cum ar fi aplicații extreme sau competiții, vânzătorul îi va prezenta prima dată un CROSSWAY. **Nici nu este nevoie să cauți mai departe: această categorie de biciclete este echipată cu tot ce are nevoie un ciclist când caută o bicicletă normală, dar de bună calitate. CROSSWAY oferă o poziție ridicată, confortabilă,** care poate fi și mai mult înălțată cu ajutorul pipei reglabile. Există evident și suspensie față, iar la unele modele găsim și tijă de șa cu suspensie. Fiecare model poate fi echipat cu aripi, portbagaj și cric. **Astăzi este un lucru obișnuit ca la unele biciclete proaspăt cumpărate să fie nevoie ca pedalele să le cumperi separat. Dar nu și la CROSSWAY: indiferent de model, pedalele sunt incluse.**



### CROSSWAY 900

Preț: 6 390 Lei



**Cadru:** Crossway TFS-D-Single • **Suspensie față:** Rock Shox Paragon SA 65 onelock • **Transmisie** (sist.pedalier, pinioane, lanț): Shimano XT 48-36-26 CG, CS-HG81-10 11-34, KMC X10 • **Schimbătoare F/S:** Shimano XT / XT-T • **Manetă schimbător F/S:** Shimano XT-i • **Frâne F/S:** Shimano T615 160/160 CL • **Roți:** Mavic XM119D, Shimano XT CL • **Accesorii** (ghidon, pipă, șa, tijă șa): Merida Expert OS 660 R12, Expert OS 5, Crossway Comfort, Expert SB15 27.2 • **Pedale:** Comfort triple alu • **Anvelope:** Maxxis Overdrive II 40 kevlar ref. • **Masa:** 52 cm: 11.9 kg

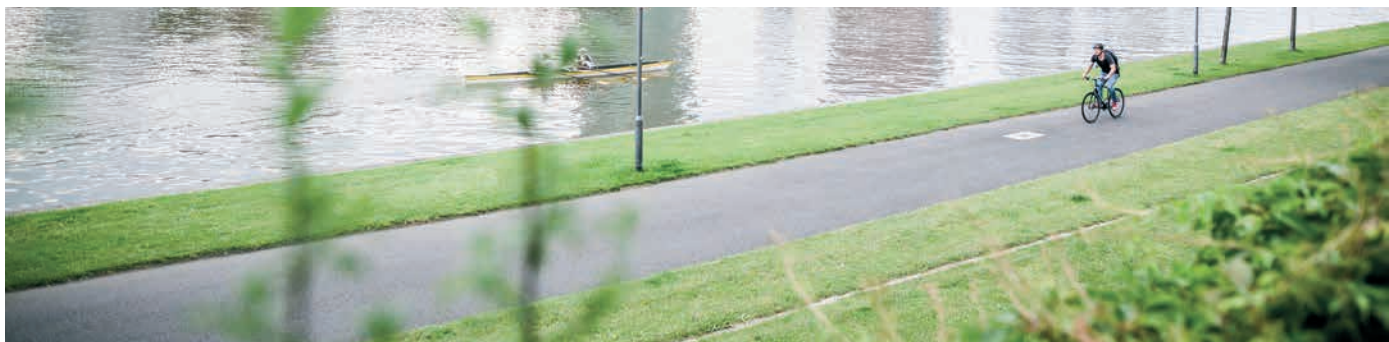



**CROSSWAY XT-EDITION**

Preț: 5 390 Lei



**Cadru:** Crossway TFS-D-Single • **Suspensie față:** SR NCX E-RL air 63 • **Transmisie** (sist. pedaliier, pinioane, lanț): Shimano XT 48-36-26T CG, CS-HG500-10 11-34T, KMC X10 • **Schimbătoare** F/S: Shimano XT / XT-T • **Manetă schimbător** F/S: Shimano XT • **Frâne** F/S: Shimano T445 160/160 CL • **Roți:** Merida Comp D, Shimano M4050 CL • **Accesorii** (ghidon, pipă, șa, tijă șa): Merida Expert OS 660 R12, Expert OS 5, Crossway Comfort, Expert SB15 27.2 • **Pedale:** Comfort triple alu • **Anvelope:** Maxxis Overdrive II 40 kevlar ref. • **Masa:** 52 cm: 11.9 kg

**CROSSWAY XT-EDITION, DAMĂ**

Preț: 5 390 Lei



**Cadru:** Crossway TFS-D-Single-lady • **Suspensie față:** SR NCX E-RL Air 63 • **Transmisie** (sist. pedaliier, pinioane, lanț): Shimano XT 48-36-26T CG, CS-HG500-10 11-34T, KMC X10 • **Schimbătoare** F/S: Shimano XT / XT-T • **Manetă schimbător** F/S: Shimano XT • **Frâne** F/S: Shimano T445 160/160 CL • **Roți:** Merida Comp D, Shimano M4050 CL • **Accesorii** (ghidon, pipă, șa, tijă șa): Merida Expert OS 660 R12, Expert OS 17 lady, Crossway Comfort lady, Expert SB15 27.2 • **Pedale:** Comfort triple alu • **Anvelope:** Maxxis Overdrive II 40 kevlar ref. • **Masa:** 46 cm (L): 11.9 kg

**CROSSWAY 600**

Preț: 3 990 Lei



**Cadru:** Crossway TFS-D-Single • **Suspensie față:** SR NCX D-RL 63 • **Transmisie** (sist. pedaliier, pinioane, lanț): Shimano T611 48-36-26T CG, CS-HG500-10 11-34T, KMC X10 • **Schimbătoare** F/S: Shimano Deore / XT-T • **Manetă schimbător** F/S: Shimano Deore • **Frâne** F/S: Shimano M315 160/160 CL • **Roți:** Merida Comp D, Shimano CL • **Accesorii** (ghidon, pipă, șa, tijă șa): Merida Expert OS 660 R12, Expert OS 5, Crossway Comfort, Expert SB15 27.2 • **Pedale:** Comfort triple alu • **Anvelope:** Maxxis Overdrive II 40 kevlar ref. • **Masa:** 52 cm: 12.3 kg

**CROSSWAY 500**

Preț: 3 690 Lei



**Cadru:** Crossway TFS-D-Single • **Suspensie față:** SR NCX D-RL 63 • **Transmisie** (sist. pedaliier, pinioane, lanț): FSA Alfa Drive 48-36-26T CG, Shimano CS-HG500-10 11-34T, KMC Z10 • **Schimbătoare** F/S: Shimano Deore / XT-T • **Manetă schimbător** F/S: Shimano Deore • **Frâne** F/S: Shimano M315 160/160 CL • **Roți:** Merida Comp D, Shimano CL • **Accesorii** (ghidon, pipă, șa, tijă șa): Merida Comp OS 660 R25, Expert OS 5, Crossway Comfort, Expert SB15 27.2 • **Pedale:** Comfort triple alu • **Anvelope:** Maxxis Overdrive II 40 kevlar ref. • **Masa:** 52 cm: 12.8 kg

**CROSSWAY 500 DAMĂ**

Preț: 3 690 Lei



**Cadru:** Crossway TFS-D-Single-lady • **Suspensie față:** SR NCX D-RL 63 • **Transmisie** (sist. pedaliier, pinioane, lanț): FSA Alfa Drive 48-36-26T CG, Shimano CS-HG500-10 11-34T, KMC Z10 • **Schimbătoare** F/S: Shimano Deore / XT-T • **Manetă schimbător** F/S: Shimano Deore • **Frâne** F/S: Shimano M315 160/160 CL • **Roți:** Merida Comp D, Shimano CL • **Accesorii** (ghidon, pipă, șa, tijă șa): Merida Comp OS 660 R25, Expert OS 17 lady, Crossway Comfort lady, Expert SB15 27.2 • **Pedale:** Comfort triple alu • **Anvelope:** Maxxis Overdrive II 40 kevlar ref. • **Masa:** 46 cm (L): 12.7 kg



**CROSSWAY 300**

Preț: 3390 Lei



**Cadru:** Crossway TFS-D • **Suspensie față:** SR NCX-D LO 63 • **Transmisie** (sist.pedalier, pinioane, lanț): FSA Dynadriv 48-36-26T CG, Shimano CS-HG500-10 11-34T, KMC Z10  
**Schimbătoare** F/S: Shimano Deore triple / Deore • **Manetă schimbător** F/S: Shimano Deore • **Frâne** F/S: Shimano M315 160/160 CL • **Roți:** Merida Comp D, Shimano CL • **Accesorii** (ghidon, pipă, șa, tijă șa): Merida Comp OS 660 R25, Adjustable Pro OS A-Head, Cross Sport, Suspension One D 27.2 • **Pedale:** Comfort Alloy triple • **Anvelope:** Merida Speed 40 ref. • **Masa:** 52 cm: 12.7 kg • **Ambele culori disponibile atât pentru varianta de damă, cât și pentru cea de bărbați**

**CROSSWAY 100**

Preț: 2990 Lei



**Cadru:** Crossway TFS-D • **Suspensie față:** SR NEX HLO 63 • **Transmisie** (sist.pedalier, pinioane, lanț): SR XCR 48-36-26T CG, Shimano CS-HG200-9 11-34T, KMC M99  
**Schimbătoare** F/S: Shimano M370, Alivio • **Manetă schimbător** F/S: Shimano Altus Rapidfire • **Frâne** F/S: Shimano M315 160 / 160 CL • **Roți:** Merida Comp D, Shimano CL • **Accesorii** (ghidon, pipă, șa, tijă șa): Merida Comp OS 660 R25, Adjustable Pro OS A-Head, Cross Sport, Suspension One D 27.2 • **Pedale:** Comfort triple alu • **Anvelope:** Merida Speed 40 ref. • **Masa:** 52 cm: 13.7 kg • **Ambele culori disponibile atât pentru varianta de damă, cât și pentru cea de bărbați**

**CROSSWAY 40-D**

Preț: 2590 Lei



**Cadru:** Crossway Speed-D • **Suspensie față:** SR NEX HLO 63 • **Transmisie** (sist.pedalier, pinioane, lanț): SR XCM 48-36-26 CG, Sunrace CS-9S 11-32, 9S • **Schimbătoare** F/S: Shimano M371 48 / Altus 9 • **Manetă schimbător** F/S: Shimano Altus Rapidfire  
**Frâne** F/S: Tektro TA hydraulic 160/160 • **Roți:** Merida D, Alloy • **Accesorii** (ghidon, pipă, șa, tijă șa): Merida Comp 660 R25, Adjustable Quill stem, Cross Sport, Suspension 27.2  
**Pedale:** Comfort double • **Anvelope:** Cross 700 40C • **Masa:** 52 cm: 14.3 kg • **Ambele culori disponibile atât pentru varianta de damă, cât și pentru cea de bărbați**

**CROSSWAY 20-D**

Preț: 2290 Lei



**Cadru:** Crossway Speed-D • **Suspensie față:** SR NEX HLO 63 • **Transmisie** (sist.pedalier, pinioane, lanț): Shimano TY301 48-38-28T CG, Sunrace CS-8S 11-32T, 8s • **Schimbătoare** F/S: Shimano TY 8s, Acera 8 • **Manetă schimbător** F/S: Shimano Altus Rapidfire 3/8  
**Frâne** F/S: Tektro TA hydraulic 160/160 • **Roți:** Merida D, Alloy • **Accesorii** (ghidon, pipă, șa, tijă șa): Merida Comp 660 R25, Adjustable Quill stem, Cross Sport, Suspension 27.2 • **Pedale:** Comfort double • **Anvelope:** Cross 700 40C • **Masa:** 52 cm: 14.8 kg • **Ambele culori sunt disponibile atât pentru varianta de damă, cât și pentru cea de bărbați**

**CROSSWAY 20-MD**

Preț: 2190 Lei



**Cadru:** Crossway Speed-D • **Suspensie față:** SR NEX HLO 63 • **Transmisie** (sist.pedalier, pinioane, lanț): Shimano TY301 48-38-28T CG, Sunrace CS-8S 11-32T, 8s • **Schimbătoare** F/S: Shimano TY8s 48 / Acera 8 • **Manetă schimbător** F/S: Shimano EZ Fire 3/8  
**Frâne** F/S: Promax MTD Mechanical 160/160 • **Roți:** Merida D, Alloy • **Accesorii** (ghidon, pipă, șa, tijă șa): Merida Comp 660 R25, Adjustable Quill stem, Cross Sport, Suspension 27.2 • **Pedale:** Comfort double • **Anvelope:** Cross 700 40C • **Masa:** 52 cm: 14.8 kg • **Ambele culori sunt disponibile atât pentru varianta de damă, cât și pentru cea de bărbați**



**CROSSWAY 20-V DAMĂ**

Preț: 2050 Lei



**Cadru:** Crossway Speed-V • **Suspensie față:** SR NEX HLO 63 • **Transmisie** (sist.pedalier, pinioane, lanț): Shimano TY301 48-38-28 CG, Sunrace CS8 11-32, 8s • **Schimbătoare** F/S: Shimano TY8s 48 / Acera-X 8 • **Manetă schimbător** F/S: Shimano EZ Fire 3/8 • **Frâne** F/S: V-Brake Linear • **Roți:** Merida V, OV alloy • **Accesorii** (ghidon, pipă, șa, tijă șa): Merida Comp 660 R25, Adjustable Quill stem, Cross Sport, Suspension 27.2 • **Pedale:** Comfort double • **Anvelope:** Cross 700 40C • **Masa:** 52 cm: 14.2 kg

**CROSSWAY 15-MD**

Preț: 1990 Lei



**Cadru:** Crossway DT-D • **Suspensie față:** SR NEX 63 • **Transmisie** (sist.pedalier, pinioane, lanț): Shimano TY301 48-38-28 CG, Sunrace CS8 11-32, 8s • **Schimbătoare** F/S: Shimano TY8s 48 / Altus 8 • **Manetă schimbător** F/S: Shimano EZ Fire 3/8 • **Frâne** F/S: Jack Mechanical 160/160 • **Roți:** Merida D, Alloy • **Accesorii** (ghidon, pipă, șa, tijă șa): Merida Comp 660 R25, Adjustable Quill stem, Cross Sport, Suspension 27.2 • **Pedale:** PP • **Anvelope:** Cross 700 40C • **Masa:** 52 cm: 14.8 kg • **Ambele culori disponibile atât pentru varianta de damă, cât și pentru cea de bărbăți**

**CROSSWAY 15-V**

Preț: 1890 Lei



**Cadru:** Crossway DT-V • **Suspensie față:** SR NEX 63 • **Transmisie** (sist.pedalier, pinioane, lanț): Shimano TY301 48-38-28 CG, Sunrace CS8 11-32, 8s • **Schimbătoare** F/S: Shimano TY8s 48 / Altus 8 • **Manetă schimbător** F/S: Shimano EZ Fire 3/8 • **Frâne** F/S: V-Brake Linear • **Roți:** Merida V, OV alloy • **Accesorii** (ghidon, pipă, șa, tijă șa): Merida Comp 660 R25, Adjustable Quill stem, Cross Sport, Suspension 27.2 • **Pedale:** PP • **Anvelope:** Cross 700 40C • **Masa:** 52 cm: 14.3 kg • **Ambele culori sunt disponibile atât pentru varianta de damă, cât și pentru cea de bărbăți**

**CROSSWAY 10-V**

Preț: 1750 Lei



**Cadru:** Crossway DT-V • **Suspensie față:** SR NEX 63 • **Transmisie** (sist.pedalier, pinioane, lanț): Shimano TY301 48-38-28 CG, MF-TZ21 14-28, 7s • **Schimbătoare** F/S: Shimano TY 7s 48 / Altus 8 • **Manetă schimbător** F/S: Shimano EF41 Fire 3/7 • **Frâne** F/S: V-Brake Linear • **Roți:** Merida V, OV alloy • **Accesorii** (ghidon, pipă, șa, tijă șa): Merida Steel 660 R30, Adjustable Quill stem, Cross Sport, Suspension 27.2 • **Pedale:** PP • **Anvelope:** Cross 700 40C • **Masa:** 52 cm: 14.4 kg • **Ambele culori sunt disponibile atât pentru varianta de damă, cât și pentru cea de bărbăți**

**CROSSWAY 05-V**

Preț: 1650 Lei



**Cadru:** Crossway DT-V • **Suspensie față:** SR M3010A 63 • **Transmisie** (sist.pedalier, pinioane, lanț): Shimano TY301 48-38-28 CG, MF-TZ21 14-28, 7s • **Schimbătoare** F/S: Shimano Tourney / TX35 • **Manetă schimbător** F/S: Shimano RS35 3/7 • **Frâne** F/S: V-Brake Linear • **Roți:** Merida V, OV alloy • **Accesorii** (ghidon, pipă, șa, tijă șa): Merida Steel 620 R30, Ahead Stem, Cross Sport, MERIDA speed 27.2 • **Pedale:** PP • **Anvelope:** Cross 700 40C • **Masa:** 52 cm: 14.4 kg





Cine n-ar vrea o bicicletă urbană modernă și totodată de încredere, **din start echipată cu aripi și cric?** Cum să nu? Chiar din acest motiv, pentru 2017, MERIDA și-a diversificat și mai mult paleta de biciclete CROSSWAY URBAN. **Noile modele sunt mai colorate și mai strălucitoare.** În acest an majoritatea modelelor sunt disponibile gata echipate, pregătite pentru utilizare imediată. **Așa cum îi stă bine unei biciclete de oraș, cadrul este rigid, ghidonul confortabil iar frânele sunt pe disc.** Anvelopele sunt de 35-38 pentru atenuarea vibrațiilor de pe drum. Roțile au fixarea cu piuliță tradițională pentru protecție mai bună împotriva furtului.



**CROSSWAY URBAN 500**

Preț: 4 390 Lei



**Cadru:** Crossway Urban TFS-D-Single • **Furca:** CC Carbon disc 15 • **Transmisie** (sist.pedalier, pinoane, lanț): Shimano M627 38-24T, Shimano CS-HG500-10 11-34T, KMC X10 • **Schimbătoare** F/S: Shimano Deore / Deore Shadow • **Manetă schimbător** F/S: Shimano Deore • **Frâne** F/S: Shimano M315 160/160 CL • **Roți:** Merida Urban, Ax cu fixare prin cheie imbus, FI5 CL cassette • **Accesorii** (ghidon, pipă, șa, tijă șa): Merida Comp OS 660 R25, Expert OS 17, Crossway Comfort, Expert SB15 27.2 • **Pedale:** Comfort triple alu • **Anvelope:** Maxxis Overdrive 35 ref. • **Masa:** 52 cm: 11.9 kg





**CROSSWAY URBAN 300**

Preț: 3 390 Lei



**Cadru:** Crossway Urban TFS-D-Single • **Furca:** Urban BC Rigid Alloy straight Disc  
**Transmisie** (sist.pedalier, pinioane, lanț): FSA Alfa drive 36-24T, Shimano CS-HG500-10 11-34T, KMC Z10 • **Schimbătoare** F/S: Shimano Deore • **Manetă schimbător** F/S: Shimano Deore • **Frâne** F/S: Shimano M315 160/160 CL • **Roți:** Merida Urban, Ax cu fixare prin cheie imbus, CL • **Accesorii** (ghidon, pipă, șa, tijă șa): Merida Comp OS 660 R25, Expert OS 17, Crossway Comfort, Expert SB15 27.2 • **Pedale:** Comfort triple alu • **Anvelope:** Maxxis Overdrive 35 ref. • **Masa:** 52 cm: 11.9 kg

**CROSSWAY URBAN 100**

Preț: 3 090 Lei



**Cadru:** Crossway Urban TFS-D-Single • **Furca:** Urban BC Rigid Alloy straight Disc  
**Transmisie** (sist.pedalier, pinioane, lanț): Shimano M3000 40-30-22T, CS-HG200-9 11-34T, KMC M99 • **Schimbătoare** F/S: Shimano M3000 / Alivio • **Manetă schimbător** F/S: Shimano Altus Rapidfire • **Frâne** F/S: Shimano M315 160/160 CL • **Roți:** Merida Urban, Ax cu fixare prin cheie imbus, CL • **Accesorii** (ghidon, pipă, șa, tijă șa): Merida Comp OS 660 R25, Expert OS 17, Crossway Comfort, Expert SB15 27.2 • **Pedale:** Comfort triple alu • **Anvelope:** Maxxis Overdrive 35 ref. • **Masa:** 52 cm: 12.1 kg

**CROSSWAY URBAN 100-LADY**

Preț: 3 090 Lei



**Cadru:** Crossway Urban TFS-D-Single-lady • **Furca:** Urban BC Rigid Alloy straight Disc  
**Transmisie** (sist.pedalier, pinioane, lanț): Shimano M3000 40-30-22T, CS-HG200-9 11-34T, KMC M99 • **Schimbătoare** F/S: Shimano M3000 / Alivio • **Manetă schimbător** F/S: Shimano Altus rapidfire • **Frâne** F/S: Shimano M315 160/160 CL • **Roți:** Merida D, Ax cu fixare prin cheie imbus, CL • **Accesorii** (ghidon, pipă, șa, tijă șa): Merida Comp OS 660 R25, Expert OS 17 lady, Crossway Comfort lady, Expert SB15 27.2 • **Pedale:** Comfort triple alu • **Anvelope:** Maxxis Overdrive 35 ref. • **Masa:** 53 cm (L): 12.0 kg

**CROSSWAY URBAN 40-D**

Preț: 2 590 Lei



**Cadru:** Crossway Speed-D • **Furca:** Urban Rigid Alloy straight Disc • **Transmisie** (sist.pedalier, pinioane, lanț): SR XCM 48-36-26T CG, Sunrace CS-9S 11-32T, 9S • **Schimbătoare** F/S: Shimano M371 48 / Altus 9 • **Manetă schimbător** F/S: Shimano Altus Rapidfire • **Frâne** F/S: Tektro TA hydraulic 160/160 • **Roți:** Merida D, Ax cu fixare prin cheie imbus, CL • **Accesorii** (ghidon, pipă, șa, tijă șa): Merida Comp 660 R25, Comp 15, Cross Sport, Speed 27.2 • **Pedale:** Comfort double • **Anvelope:** Cross 700 38C • **Masa:** 52 cm: 12.8 kg

**CROSSWAY URBAN 20-D**

Preț: 2 450 Lei



**Cadru:** Crossway Speed-D • **Furca:** Urban Rigid Alloy straight Disc • **Transmisie** (sist.pedalier, pinioane, lanț): Shimano TY301 48-38-28T CG, Sunrace CS8 11-32T, 8s • **Schimbătoare** F/S: Shimano TY8s / Acera 8 • **Manetă schimbător** F/S: Shimano Altus rapidfire 3/8 • **Frâne** F/S: Tektro TA hydraulic 160/160 • **Roți:** Merida D, Ax cu fixare prin cheie imbus, CL • **Accesorii** (ghidon, pipă, șa, tijă șa): Merida Speed 660 R25, Comp 15, Cross Sport, Speed 27.2 • **Pedale:** Comfort double • **Anvelope:** Cross 700 38C • **Masa:** 52 cm: 12.4 kg  
**Ambele culori disponibile atât pentru varianta de damă, cât și pentru cea de bărbăți**



# SECȚIUNEA DE ȘOSEA

## BICICLETE DE ȘOSEA ȘI FITNES



### SCULTURA

#### Competiții clasice

Bicicletele competiționale **MERIDA SCULTURA** sunt în prim-plan de mai mulți ani în clasamentul de șosea. **În 2017, sunt deja disponibile și modele cu frână pe disc, echipate cu cea mai nouă tehnologie „Disc Cooler”.** În ofertă există biciclete atât cu cadru din aluminiu cât și carbon. Pentru nivelul mediu și entry, asigurarea confortului a fost prioritar. Pentru cadrele mai ușoare, de nivel CF4, **țelul a fost utilizarea lor la concursuri.**

### RIDE

#### Sport/ture/confort

Desigur, și la bicicletele competiționale confortul trebuie luat în calcul, chiar dacă într-o măsură mai mică. Motivul este simplu: ciclistul nu poate să suporte mai multe sute de kilometri stând pe o coadă de mătură, asta dacă nu e vorba de Harry Potter. La proiectarea modelelor **RIDE**, atât cele din carbon, cât și cele din aluminiu, **confortul este prioritar. Poziția mai înaltă a corpului menajează gâtul, umerii și șoldul fără să afecteze mult aerodinamica, în comparație cu modelul SCULTURA.**

### REACTO

#### Aero/triatlon

Dacă pentru tine fiecare zecime de secundă, fiecare watt contează, atunci **REACTO** este pentru tine. **Profilul aero îți economisește maximum de energie pentru evadările lungi, iar rigiditatea extremă îți va aduce beneficii la sprinturile finale.** **REACTO** și-a dovedit de nenumărate ori calitățile superioare în ciclismul profesionist, iar din 2017 este în arsenalul echipei **BAHRAIN MERIDA PRO CYCLING.**

### REACTO TRACK

#### Velodrom

Proiectarea unei biciclete noi este o treabă deosebit de complicată, însă totodată și simplă, deoarece pornind de la zero **poți visa la orice.** Așa s-a născut **REACTO TRACK**, la proiectarea căreia visul nostru a fost **realizarea unei biciclete de top pentru velodrom.** Iar visul nostru s-a realizat. Noul stil este completat de binecunoscuta **geometrie aero** de la **REACTO.**

### SPEEDER

#### Fitness urban

Cursieră cu ghidon drept? Pentru ce? În primul rând nu „pentru ce” ci **„pentru cine”:** pentru acei cicliști care caută **o soluție confortabilă pentru asfalt**, pentru drumurile zilnice până la serviciu sau, pentru ciclism din categoria hobby. Se pot instala: scaun pentru copil, aripi sau portbagaj. Pentru ca alegerea să fie și mai ușoară, fiecare model este echipat cu frâne pe disc. În ofertă se găsesc modele cu cadru **CF3** din carbon sau din aluminiu.

### CYCLO CROSS

#### Teren/competiții CX

Mulți cicliști spun că apelează iarna la biciclete **CYCLO CROSS** în locul cursierelor fiindcă „este o bicicletă rezistentă și nu este afectată de condițiile vitrege de iarnă”. Însă cauza reală este alta: **are anvelope mai late = aderență mai bună, frână pe disc = de încredere și când este apă sau noroi.** Pentru cei care nu doresc ca această bicicletă să fie doar „o bicicletă de iarnă”, ci doresc să participe și la competițiile de profil din ce în ce mai populare, **MERIDA** are în ofertă și modele cu cadru din carbon.







În 2016 modelul de succes Merida a fost super-ușorul SCULTURA LTD. 2017 este anul frânelor pe disc. La bicicletele MTB aproape că nici nu se mai aude de frânele clasice V-brake. De ceva vreme și modele RIDE au frâne pe disc. În 2017 doar cursierile REACTO vor mai avea frâne clasice întrucât și SCULTURA s-a alăturat mării familii a cursierelor cu frâne pe disc. Frânele pe disc sunt disponibile la modelele SCULTURA DISC de la cadrul CF4 până la modelele LITE. Discurile sunt de 160 mm, iar la cadrele din carbon avem prinderi cu ax bolt-on pentru roți. Mulțumită utilizării frânelor pe disc cadrul poate acum accepta anvelope de 28 mm. Cablurile care ar fi putut afecta aerodinamica sunt acum interioare, atât la modelele cu frâne mecanice cât și hidraulice și chiar cablurile electrice ale sistemelor electronice de schimbare a vitezei. Noile frâne pe disc dispun de tehnologia „Disc Cooler”, un radiator ce folosește vântul din timpul mersului pentru a răci discul de frână protejând astfel cadrul bicicletei și măbind randamentul frânării.



### SCULTURA SPECIAL EDITION

Preț: 13 500 Lei



**Cadru:** Scultura CF2 • **Furca:** Road Carbon Race • **Transmisie** (sist. pedaliier, pinioane, lanț): Shimano Ultegra 50–34T, CS–5800–11 11–28T, KMC X11EL  
**Schimbătoare** F/S: Shimano Ultegra D / SS • **Manetă schimbător** F/S: Shimano Ultegra • **Frâne** F/S: Shimano Ultegra • **Roți:** Fulcrum Racing Quattro Carbon • **Accesorii** (ghidon, pipă, șa, tijă șa): Merida Expert Compact Road OS, Expert Carbon OS –5, Prologo Kappa 3, Merida Carbon Expert SB15 27.2  
**Pedale:** nu sunt incluse • **Anvelope:** Continental Grand Sport Race 25 fold • **Masa:** M–L (54 cm): 7.89 kg





**SCULTURA 6000**

Preț: 9 490 Lei



**Cadru:** Scultura CF2 • **Furcă:** Road Carbon Race • **Transmisie** (sist.pedalier, pinioane, lanț): Shimano Ultegra 50-34T, CS-6800-11 11-28T, KMC X11EL • **Schimbătoare** F/S: Shimano Ultegra D / Ultegra SS • **Manetă schimbător** F/S: Shimano Ultegra • **Frâne** F/S: Shimano Ultegra • **Roți:** Fulcrum Racing Expert • **Accesorii** (ghidon, pipă, șa, tijă șa): Merida Expert Compact Road OS, Expert Carbon OS -5, Prologo Kappa 3, Merida Carbon Expert SB15 27.2 • **Pedale:** nu sunt incluse • **Anvelope:** Continental Grand Sport Race 25 fold  
**Masa:** M-L (54 cm): 7.89 kg

**SCULTURA 5000**

Preț: 7 690 Lei



**Cadru:** Scultura CF2 • **Furcă:** Road Carbon Race • **Transmisie** (sist.pedalier, pinioane, lanț): Shimano RS500 50-34T, CS-5800-11 11-28T, KMC X11 • **Schimbătoare** F/S: Shimano Ultegra D / Ultegra SS • **Manetă schimbător** F/S: Shimano Ultegra • **Frâne** F/S: Shimano R561  
**Roți:** Merida Expert SL, Road seal Bearing • **Accesorii** (ghidon, pipă, șa, tijă șa): Merida Expert Compact Road OS, Expert Carbon OS -5, Merida Sport, Carbon Expert SB15 27.2 • **Pedale:** nu sunt incluse • **Anvelope:** Continental Ultra Sport II 25 fold • **Masa:** M-L (54 cm): 8.02 kg

**SCULTURA 4000**

Preț: 6 990 Lei, Cadru: 5 390 Lei



**Cadru:** Scultura CF2 • **Furcă:** Road Carbon Race • **Transmisie** (sist.pedalier, pinioane, lanț): Shimano 105 50-34T, CS-5800-11 11-28T, KMC X11 • **Schimbătoare** F/S: Shimano 105 D / 105 SS • **Manetă schimbător** F/S: Shimano 105 • **Frâne** F/S: Merida Road Pro  
**Roți:** Merida Comp SL 24, Road seal Bearing • **Accesorii** (ghidon, pipă, șa, tijă șa): Merida Expert Compact Road OS, Expert Carbon OS -5, Merida Sport, Carbon Expert SB15 27.2 • **Pedale:** nu sunt incluse • **Anvelope:** Continental Ultra Sport II 25 fold  
**Masa:** M-L (54 cm): 8.21 kg

**SCULTURA 4000 TEAM REPLICA**

Preț: 6 990 Lei



**Cadru:** Scultura CF2 • **Furcă:** Road Carbon Race • **Transmisie** (sist.pedalier, pinioane, lanț): Shimano 105 50-34T, CS-5800-11 11-28T, KMC X11 • **Schimbătoare** F/S: Shimano 105 D / 105 SS • **Manetă schimbător** F/S: Shimano 105 • **Frâne** F/S: Merida Road Pro  
**Roți:** Merida Comp SL 24, Road seal Bearing • **Accesorii** (ghidon, pipă, șa, tijă șa): Merida Expert Compact Road OS, Expert Carbon OS -5, Merida Sport, Carbon Expert SB15 27.2 • **Pedale:** nu sunt incluse • **Anvelope:** Continental Ultra Sport II 25 fold  
**Masa:** M-L (54 cm): 8.21 kg



**SCULTURA 400**

Preț: 5190 Lei



**Cadru:** Scultura Lite-single • **Furcă:** Road Carbon Race • **Transmisie** (sist.pedalier, pinioane, lanț): Shimano 105 50-34T, CS-5800-1111-28T, KMC X11 • **Schimbătoare** F/S: Shimano 105 D / 105 SS • **Manetă schimbător** F/S: Shimano 105 • **Frâne** F/S: Merida Road Pro **Roți:** Merida Comp SL 24, Road seal Bearing • **Accesorii** (ghidon, pipă, șa, tijă șa): Merida Expert Compact Road OS, Expert OS -5, Merida Sport, Carbon Expert SB15 27.2 • **Pedale:** nu sunt incluse • **Anvelope:** Maxxis Dolomites 25 fold • **Masa:** M-L (54 cm): 8.65 kg

**SCULTURA 300**

Preț: 4490 Lei



**Cadru:** Scultura Lite-single • **Furcă:** Road Carbon Race • **Transmisie** (sist.pedalier, pinioane, lanț): Shimano Tiagra 50-34T, CS-HG500-1012-28T, KMC X10 • **Schimbătoare** F/S: Shimano Tiagra D / Tiagra SS • **Manetă schimbător** F/S: Shimano Tiagra Dual control **Frâne** F/S: Merida Road Comp • **Roți:** Merida Comp SL 24, Road seal Bearing • **Accesorii** (ghidon, pipă, șa, tijă șa): Merida Expert Compact Road OS, Expert OS -5, Merida Sport, Carbon Expert SB15 27.2 • **Pedale:** nu sunt incluse • **Anvelope:** Maxxis Dolomites 25 fold **Masa:** M-L (54 cm): 9.02 kg

**SCULTURA 200**

Preț: 3790 Lei, Cadru: 1990 Lei



**Cadru:** Scultura Lite-single • **Furcă:** Road Carbon Race • **Transmisie** (sist.pedalier, pinioane, lanț): Shimano R345 50-34T [octa], Sunrace CS-9S 11-28T, KMC M99 • **Schimbătoare** F/S: Shimano Sora D / Sora SS • **Manetă schimbător** F/S: Shimano Sora • **Frâne** F/S: Road Dual Pivot • **Roți:** Merida Comp SL 20, Road seal Bearing • **Accesorii** (ghidon, pipă, șa, tijă șa): Merida Expert Compact Road OS, Comp OS -6, Merida Sport, Road Comp SB12 27.2 **Pedale:** nu sunt incluse • **Anvelope:** Maxxis Dolomites 25 fold • **Masa:** M-L (54 cm): 9.17 kg

**SCULTURA 100**

Preț: 3390 Lei, Cadru: 1990 Lei



**Cadru:** Scultura Lite-single • **Furcă:** Road Carbon Race • **Transmisie** (sist.pedalier, pinioane, lanț): FSA Tempo 50-34T, Sunrace CS8 11-28T, 8s • **Schimbătoare** F/S: Shimano Claris D / Sora SS • **Manetă schimbător** F/S: Shimano Claris • **Frâne** F/S: Road Dual Pivot • **Roți:** Merida Comp SL 20, Road seal Bearing • **Accesorii** (ghidon, pipă, șa, tijă șa): Merida Expert Compact Road OS, Comp OS -6, Merida Sport, Road Comp SB12 27.2 **Pedale:** nu sunt incluse • **Anvelope:** Maxxis Dolomites 25 fold • **Masa:** M-L (54 cm): 9.43 kg





**SCULTURA DISC 6000**

Preț: 10 800 Lei



**Cadru:** Scultura CF2 Disc 12 • **Furcă:** Scultura Carbon CF2 Disc 12 • **Transmisie** (sist. pedaliere, pinioane, lanț): Shimano Ultegra 50-34T, CS-6800-11 11-28T, KMC X11EL • **Schimbătoare** F/S: Shimano Ultegra D / Ultegra SS • **Manetă schimbător** F/S: Shimano Ultegra Disc • **Frâne** F/S: Shimano RS805 160/160 • **Roți:** Fulcrum Racing Expert Disc • **Accesorii** (ghidon, pipă, șa, tijă șa): Merida Expert Compact Road OS, Expert Carbon OS -5, Prologo Kappa 3, Merida Carbon Expert SB15 27.2 • **Pedale:** nu sunt incluse • **Anvelope:** Continental Grand Sport Race 25 fold • **Masa:** M-L (54 cm): 8.41 kg

**SCULTURA DISC 5000**

Preț: 9 490 Lei



**Cadru:** Scultura CF2 Disc 12 • **Furcă:** Scultura Carbon CF2 Disc 12 • **Transmisie** (sist. pedaliere, pinioane, lanț): Shimano RS500 50-34T, CS-5800-11 11-28T, KMC X11 • **Schimbătoare** F/S: Shimano Ultegra D / Ultegra SS • **Manetă schimbător** F/S: Shimano Ultegra Disc • **Frâne** F/S: Shimano RS805 160/160 • **Roți:** Merida Expert 22 SL Disc, Bearing CL-12 • **Accesorii** (ghidon, pipă, șa, tijă șa): Merida Expert Compact Road OS, Expert Carbon OS -5, Sport, Carbon Expert SB15 27.2 • **Pedale:** nu sunt incluse • **Anvelope:** Continental Ultra Sport II 25 fold • **Masa:** M-L (54 cm): 8.52 kg

**SCULTURA DISC 4000**

Preț: 8 490 Lei



**Cadru:** Scultura CF2 Disc 12 • **Furcă:** Scultura Carbon CF2 Disc 12 • **Transmisie** (sist. pedaliere, pinioane, lanț): Shimano 105 50-34T, CS-5800-11 11-28T, KMC X11 • **Schimbătoare** F/S: Shimano 105 D / 105 SS • **Manetă schimbător** F/S: Shimano 105 Disc • **Frâne** F/S: Shimano RS505 160/160 • **Roți:** Merida Comp 22 Disc, Bearing CL-12 • **Accesorii** (ghidon, pipă, șa, tijă șa): Merida Expert Compact Road OS, Expert Carbon OS -5, Merida Sport, Carbon Expert SB15 27.2 • **Pedale:** nu sunt incluse • **Anvelope:** Continental Ultra Sport II 25 fold • **Masa:** M-L (54 cm): 8.75 kg

**SCULTURA DISC 400**

Preț: 6 790 Lei



**Cadru:** Scultura lite Disc 12 • **Furcă:** Scultura Carbon CF2 Disc 12 • **Transmisie** (sist. pedaliere, pinioane, lanț): Shimano 105 50-34T, CS-5800-11 11-28T, KMC X11 • **Schimbătoare** F/S: Shimano 105 D / 105 SS • **Manetă schimbător** F/S: Shimano 105 Disc • **Frâne** F/S: Shimano RS505 160/160 • **Roți:** Merida Comp 22 Disc, Bearing CL-12 • **Accesorii** (ghidon, pipă, șa, tijă șa): Merida Expert Compact Road OS, Expert OS -5, Sport, Carbon Expert SB15 27.2 • **Pedale:** nu sunt incluse • **Anvelope:** Maxxis Dolomites 25 fold • **Masa:** M-L (54 cm): 9.24 kg



# RIDE DISC

## ȘOSEA SPORT, TURE, MARATON



41

merida.com | bikefun.eu  
RIDE DISC



### RIDE DISC 5000

Preț: 10 500 Lei



**Cadru:** Ride Disc CF2 • **Furcă:** Race Carbon Disc 15 • **Transmisie** (sist.pedalier, pinioane, lanț): Shimano RS500 50-34T, CS-5800-11 11-32T, KMC X11  
**Schimbătoare** F/S: Shimano Ultegra D / Ultegra GS • **Manetă schimbător** F/S: Shimano Ultegra Disc • **Frâne** F/S: Shimano RS785 160/160 • **Roți:** Fulcrum Racing Expert Disc • **Accesorii** (ghidon, pipă, șa, tijă șa): Merida Expert Compact Road OS, Expert Carbon OS -5, Prologo Kappa 3, Merida Carbon Expert SB15 27.2 • **Pedale:** nu sunt incluse • **Anvelope:** Maxxis Detonator 25 fold • **Masa:** M-L (54 cm): 8.75 kg



### RIDE DISC 500

Preț: 7 290 Lei



**Cadru:** Ride Disc-single • **Furcă:** Race Carbon Disc 15 • **Transmisie** (sist.pedalier, pinioane, lanț): Shimano RS500 50-34T, CS-5800-11 11-32T, KMC X11 • **Schimbătoare** F/S: Shimano Ultegra D / Ultegra GS • **Manetă schimbător** F/S: Shimano Ultegra Disc • **Frâne** F/S: Shimano RS785 160/160 • **Roți:** Fulcrum Racing Comp Disc • **Accesorii** (ghidon, pipă, șa, tijă șa): Merida Expert Compact Road OS, Expert OS -5, Merida Race, Carbon Expert SB15 27.2 • **Pedale:** nu sunt incluse • **Anvelope:** Maxxis Detonator 25 fold • **Masa:** M-L (54 cm): 9.31 kg



### RIDE DISC ADVENTURE

Preț: 6 790 Lei



**Cadru:** Ride Disc-single • **Furcă:** Race Carbon Disc 15 • **Transmisie** (sist.pedalier, pinioane, lanț): Sram Rival 42T, PG-1130 11-42, KMC X11-1 • **Schimbătoare** F/S: ninc / Sram Rival  
**Manetă schimbător** F/S: Sram Rival HRD • **Frâne** F/S: Sram rotor 160/160 • **Roți:** Merida Comp 22 Disc, Bearing Disc-15 Road Axle • **Accesorii** (ghidon, pipă, șa, tijă șa): Merida Expert Compact Road OS, Expert OS -5, Merida Race, Carbon Expert SB15 27.2 • **Anvelope:** Continental Grand Sport Race 28 fold • **Masa:** M-L (54 cm): 9.59 kg





**RIDE 5000**

Preț: 8 490 Lei



**Cadru:** Ride CF2 • **Furcă:** Road Carbon Race • **Transmisie** (sist.pedalier, pinioane, lanț): Shimano RS500 50–34T, CS–5800–11 11–32T, KMC X11 • **Schimbătoare** F/S: Shimano Ultegra D / Ultegra GS • **Manetă schimbător** F/S: Shimano Ultegra • **Frâne** F/S: Shimano R561  
**Roți:** Fulcrum Racing Expert • **Accesorii** (ghidon, pipă, șa, tijă șa): Merida Expert Compact Road OS, Expert Carbon OS –5, Prologo Kappa 3, Merida Carbon Expert SB15 27.2 • **Pedale:** nu sunt incluse • **Anvelope:** Continental Grand Sport Race 25 fold  
**Masa:** M–L (54 cm): 8.31 kg

**RIDE 5000**

Preț: 8 490 Lei



**Cadru:** Ride CF2 • **Furcă:** Road Carbon Race • **Transmisie** (sist.pedalier, pinioane, lanț): Shimano RS500 50–34T, CS–5800–11 11–32T, KMC X11 • **Schimbătoare** F/S: Shimano Ultegra D / Ultegra GS • **Manetă schimbător** F/S: Shimano Ultegra • **Frâne** F/S: Shimano R561  
**Roți:** Fulcrum Racing Expert • **Accesorii** (ghidon, pipă, șa, tijă șa): Merida Expert Compact Road OS, Expert Carbon OS –5, Prologo Kappa 3, Merida Carbon Expert SB15 27.2 • **Pedale:** nu sunt incluse • **Anvelope:** Continental Grand Sport Race 25 fold • **Masa:** M–L (54 cm): 8.31 kg

**RIDE 4000**

Preț: 7 490 Lei



**Cadru:** Ride CF2 • **Furcă:** Road Carbon Race • **Transmisie** (sist.pedalier, pinioane, lanț): Shimano 105 50–34T, CS–5800–11 11–32T, KMC X11 • **Schimbătoare** F/S: Shimano 105 D / 105 GS • **Manetă schimbător** F/S: Shimano 105 • **Frâne** F/S: Merida Road Pro • **Roți:** Shimano RS10 • **Accesorii** (ghidon, pipă, șa, tijă șa): Merida Expert Compact Road OS, Expert Carbon OS –5, Merida Race, Carbon Expert SB15 27.2 • **Anvelope:** Continental Ultra Sport II 25 fold • **Pedale:** nu sunt incluse • **Masa:** M–L (54 cm): 8.45 kg

**RIDE 400**

Preț: 5 390 Lei



**Cadru:** Ride Lite–Single • **Furcă:** Road Carbon Race • **Transmisie** (sist.pedalier, pinioane, lanț): Shimano 105 50–34T, CS–5800–11 11–32T, KMC X11 • **Schimbătoare** F/S: Shimano 105 D / 105 GS • **Manetă schimbător** F/S: Shimano 105 • **Frâne** F/S: Merida Road Pro • **Roți:** Fulcrum Racing comp • **Accesorii** (ghidon, pipă, șa, tijă șa): Merida Expert Compact Road OS, Expert OS –5, Merida Race, Carbon Expert SB15 27.2 • **Pedale:** nu sunt incluse • **Anvelope:** Maxxis Detonator 25 fold • **Masa:** M–L (54 cm): 8.73 kg





### RIDE 300

Preț: 4 490 Lei



**Cadru:** Ride Lite-Single • **Furcă:** Road Carbon Race • **Transmisie** (sist.pedalier, pinioane, lanț): Shimano Tiagra 50-34T, CS-HG500-10 11-32T, KMC X10 • **Schimbătoare** F/S: Shimano Tiagra D / Tiagra GS • **Manetă schimbător** F/S: Shimano Tiagra Dual Control • **Frâne** F/S: Merida Road Comp • **Roți:** Merida Comp SL 24, Road seal Bearing • **Accesorii** (ghidon, pipă, șa, tijă șa): Merida Expert Compact Road OS, Expert OS -5, Merida Race, Carbon Expert SB15 27.2 • **Pedale:** nu sunt incluse • **Anvelope:** Maxxis Detonator 25 fold • **Masa:** M-L (54 cm): 9.18 kg



### RIDE 200

Preț: 3 790 Lei



**Cadru:** Ride Lite-Single • **Furcă:** Road Carbon Race • **Transmisie** (sist.pedalier, pinioane, lanț): Shimano R345 50-34T [octa], Sunrace CS-9S 11-32T, KMC M99 • **Schimbătoare** F/S: Shimano Sora D / Sora SS • **Manetă schimbător** F/S: Shimano Sora • **Frâne** F/S: Merida Road Comp • **Roți:** Road seal Bearing, Merida Comp SL 20 • **Accesorii** (ghidon, pipă, șa, tijă șa): Merida Expert Compact Road OS, Comp OS -6, Merida Race, Road Comp SB12 27.2 • **Pedale:** nu sunt incluse • **Anvelope:** Maxxis Detonator 25 fold • **Masa:** M-L (54 cm): 9.18 kg



### RIDE 100

Preț: 3 390 Lei



**Cadru:** Ride Lite-Single • **Furcă:** Road Carbon Race • **Transmisie** (sist.pedalier, pinioane, lanț): FSA Tempo 50-34T, Sunrace CS8 11-32T, 8s • **Schimbătoare** F/S: Shimano Claris D / Sora SS • **Manetă schimbător** F/S: Shimano Claris • **Frâne** F/S: Road Dual Pivot • **Roți:** Road seal Bearing, Merida Comp SL 20 • **Accesorii** (ghidon, pipă, șa, tijă șa): Merida Expert Compact Road OS, Comp OS -6, Merida Race, Road Comp SB12 27.2 • **Pedale:** nu sunt incluse • **Anvelope:** Maxxis Detonator 25 fold • **Masa:** M-L (54 cm): 9.53 kg



# REACTO

## COMPETIȚII ȘOSEA, TRIATLON



Nu am făcut o statistică, însă credem că locul întâi într-o competiție se decide de cele mai multe ori pe ultimii metri și nu în acele sute de kilometri pe care le are traseul. Din acest motiv este esențial să-ți rămână energie suficientă pentru sprintul decisiv, și, dacă ai ajuns la această fază esențială, atunci energia pe care o mai ai, trebuie să ajungă acolo unde este nevoie de ea. După nenumărate ore de teste în tunelul aerodinamic **profilul 'NACA Fastback' adoptat de REACTO** (sistem preluat de la planoare) **aproape că a atins perfecțiunea bicicletelor de contratimp WARP**. Se economisește astfel multă energie pe porțiunile lungi ale traseului. Un element suplimentar de confort pentru REACTO este anvelopa de 25 mm, folosită în 2017 pentru prima oară. Aceasta poate atenua mare parte din vibrațiile venite de la șosea, permițând mușchilor să depună mai puțin efort. Este util acest lucru, pentru a avea la finiş energia necesară pentru maximum de randament. Cadrul REACTO, și așa rigid, a fost suplimentar întărit în zona butucului pedeliei. Cu atâtea specificații de top nu este nicio surpriză că echipa BAHRAIN MERIDA PRO CYCLING TEAM a ales MERIDA REACTO.



### REACTO DA LTD

Preț: 15 900 Lei, Cadrul: 6 490 Lei



**Cadru:** Reacto CF3 Direct • **Furcă:** Reacto Carbon Pro-Direct • **Transmisie** (sist.pedalier, pinioane, lanț): Rotor 2D noQ 52-36T, Shimano CS-6800-11 11-28T, KMC X11EL • **Schimbătoare** F/S: Shimano Dura Ace • **Manetă schimbător** F/S: Shimano Dura Ace • **Frâne** F/S: Shimano Ultegra-Direct • **Roți:** Vision Metron 55 • **Accesorii** (ghidon, pipă, șa, tijă șa): FSA Gossamer compact OS, FSA Gossamer Pro -6, Prologo new Nago Evo T2.0, Reacto Carbon Race [Di2 ready] • **Pedale:** nu sunt incluse • **Anvelope:** Continental Grand Sport Race 25 fold • **Masa:** M-L (54 cm): 7.89 kg



### REACTO 6000

Preț: 10 500 Lei



**Cadru:** Reacto CF3 Direct • **Furcă:** Reacto Carbon Pro-Direct • **Transmisie** (sist.pedalier, pinioane, lanț): Shimano Ultegra 52-36T, CS-5800-11 11-28T, KMC X11 • **Schimbătoare** F/S: Shimano Ultegra D / Ultegra SS • **Manetă schimbător** F/S: Shimano Ultegra • **Frâne** F/S: Shimano 105-Direct • **Roți:** Fulcrum Quattro 35 special edition • **Accesorii** (ghidon, pipă, șa, tijă șa): Merida Expert Compact Road OS, Expert Carbon OS -5, Prologo new Nago Evo T2.0, Reacto Carbon Race [Di2 ready] • **Pedale:** nu sunt incluse • **Anvelope:** Continental Grand Sport Race 25 fold • **Masa:** M-L (54 cm): 8.12 kg





**REACTO 5000**

Preț: 8 790 Lei



**Cadru:** Reacto CF3 Direct • **Furcă:** Reacto Carbon Pro-Direct • **Transmisie (sist.pedalier, pinioane, lanț):** FSA Gossamer Pro 52-36T, Shimano CS-5800-11 11-28T, KMC X11  
**Schimbătoare F/S:** Shimano Ultegra D / Ultegra SS • **Manetă schimbător F/S:** Shimano Ultegra • **Frâne F/S:** Shimano 105-Direct • **Roți:** Merida Expert 35 CW, Road seal Bearing  
**Accesorii** (ghidon, pipă, șa, tijă șa): Merida Expert Compact Road OS, Expert Carbon OS -5, Merida Race, Reacto Carbon Race [Di2 ready] • **Pedale:** nu sunt incluse • **Anvelope:** Continental Grand Sport Race 25 fold • **Masa:** M-L (54 cm): 8.48 kg



**REACTO 4000**

Preț: 7 990 Lei



**Cadru:** Reacto CF3 Direct • **Furcă:** Reacto Carbon Pro-Direct • **Transmisie (sist.pedalier, pinioane, lanț):** FSA Gossamer Pro 52-36T, Shimano CS-5800-11 11-28T, KMC X11  
**Schimbătoare F/S:** Shimano 105 D / 105 SS • **Manetă schimbător F/S:** Shimano 105  
**Frâne F/S:** Shimano 105-Direct • **Roți:** Merida Expert 35 CW, Road seal Bearing  
**Accesorii** (ghidon, pipă, șa, tijă șa): Merida Expert Compact Road OS, Expert Carbon OS -5, Merida Race, Reacto Carbon Race [Di2 ready] • **Pedale:** nu sunt incluse • **Anvelope:** Continental Ultra Sport II 25 fold • **Masa:** M-L (54 cm): 8.49 kg



**REACTO 400**

Preț: 5 390 Lei



**Cadru:** Reacto direct-super • **Furcă:** Reacto Carbon Race • **Transmisie (sist.pedalier, pinioane, lanț):** FSA Gossamer 52-36T Mega, Shimano CS-5800-11 11-28T, KMC X11  
**Schimbătoare F/S:** Shimano 105 D, 105 SS • **Manetă schimbător F/S:** Shimano 105  
**Frâne F/S:** Merida Road Pro, Merida Reacto direct • **Roți:** Merida Comp 30 CW, Road seal Bearing • **Accesorii** (ghidon, pipă, șa, tijă șa): Merida Expert Compact Road OS, Expert OS -5, Merida Race, Reacto Carbon • **Pedale:** nu sunt incluse • **Anvelope:** Maxxis Dolemites 25 fold • **Masa:** M-L (54 cm): 9.28 kg



**REACTO 300**

Preț: 4 990 Lei



**Cadru:** Reacto Direct-Super • **Furcă:** Reacto Carbon Race • **Transmisie (sist.pedalier, pinioane, lanț):** FSA Omega 52-36T Mega, Shimano CS-HG500-10 12-28T, KMC X10  
**Schimbătoare F/S:** Shimano Tiagra D / Tiagra SS • **Manetă schimbător F/S:** Shimano Tiagra Dual Control • **Frâne F/S:** Merida Road Comp, Merida Reacto Direct • **Roți:** Merida Comp 30 CW, Road seal Bearing • **Accesorii** (ghidon, pipă, șa, tijă șa): Merida Expert Compact Road OS, Expert OS -5, Merida Race, Reacto Carbon • **Pedale:** nu sunt incluse • **Anvelope:** Maxxis Dolemites 25 fold • **Masa:** M-L (54 cm): 9.64 kg



**REACTO TRACK 500**

Preț: 3 990 Lei, Cadru: 2 690 Lei



**Cadru:** Reacto Track Direct-Super BSA • **Furcă:** Reacto Carbon Track • **Transmisie (sist.pedalier, pinioane, lanț):** FSA Vero Track 46T, 15T, KMC XI • **Schimbătoare F/S:** nu are  
**Manetă schimbător F/S:** nu are • **Frâne F/S:** nu are • **Roți:** Merida Expert 35 CW, Road Track  
**Accesorii** (ghidon, pipă, șa, tijă șa): Merida Track Expert OS, Expert OS -5, Merida Race, Reacto Carbon • **Pedale:** nu sunt incluse • **Anvelope:** Maxxis Dolemites 23 fold • **Masa:** M-L (54 cm): 7.59 kg





# SPEEDER

ORAȘ, SERVICIU, FITNES

46

merida.com | bikefun.eu  
SPEEDER



I se poate spune „cursieră cu ghidon drept” dar SPEEDER este în stare de mult mai mult. De-a lungul anilor am văzut utilizări variate pentru această bicicletă, despre care am crezut că sunt greșite, însă SPEEDER și a îndeplinit datoria cu brio tot timpul. Cu siguranță însă pentru următoarele activități putem să vi-o recomandăm cu încredere: **drumurile zilnice până la serviciu, cumpărături, rezolvarea diferitelor treburi administrative, sport de agrement.** De ce ai pierde timp în blocajele din trafic, de ce ai plăti taxe mari de parcare în centrul orașului dacă poți ajunge rapid oriunde în oraș cu o astfel de bicicletă? Este elegantă, rapidă, confortabilă și la îndemână. Unele modele permit inclusiv montarea portbagajului și a aripilor de ploaie și, în acest fel, poți evita folosirea mașinii, chiar dacă asfaltul este umed sau ai bagaje. Scaunul de copil se poate monta pe țeava seat-tube a cadrului sau pe portbagaj (depinde de model). Astfel drumul până la grădiniță este rezolvat cu **SPEEDER, bicicleta polivalentă de la MERIDA.**



## SPEEDER 4000

Preț: 8990 Lei



**Cadru:** Race Disc CF3 R12 • **Furcă:** Race Carbon Disc 15 • **Transmisie** (sist.pedalier, pinioane, lanț): Shimano 105 50-34T, CS-5800-11 11-28T, KMC X11  
**Schimbătoare** F/S: Shimano 105 / Ultegra SS • **Manetă schimbător** F/S: Shimano SL-RS700-11 • **Frâne** F/S: Shimano M506 160/160 CL J • **Roți:** Merida Expert 22 SL Disc, F15/R12 CL • **Accesorii** (ghidon, pipă, șa, tijă șa): Merida Pro OS 600 Flat, Expert Carbon OS 5, Prologo Kappa 3, Merida Carbon Expert SB15 27.2  
**Pedale:** nu sunt incluse • **Anvelope:** Continental Ultra Sport II 28 fold • **Masa:** 53 cm: 8.24 kg

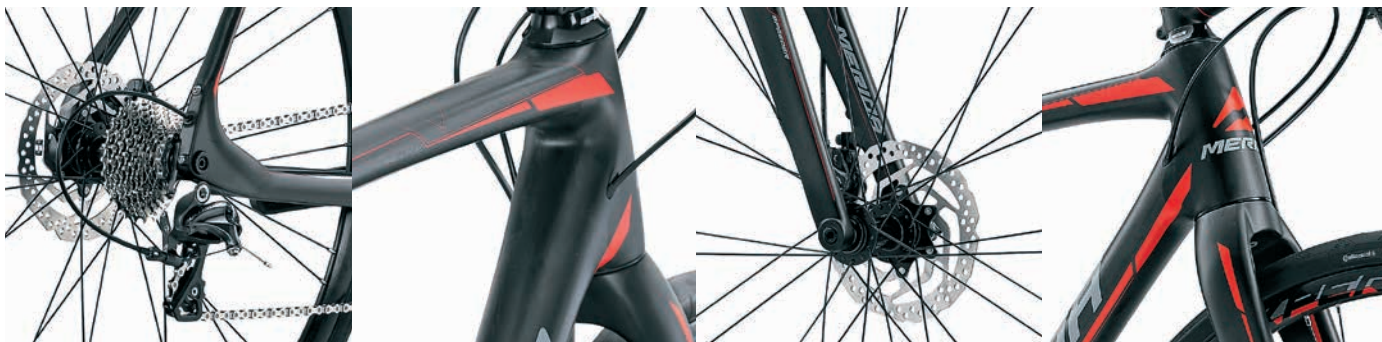



**SPEEDER 500**

Preț: 4 890 Lei



**Cadru:** Speeder Ride BC-D-Single • **Furcă:** Speeder BC carbon straight Disc • **Transmisie** (sist.pedalier, pinioane, lant): FSA Gossamer 50-34T Mega, Shimano CS-5800-11 11-28T, KMC X11 • **Schimbătoare** F/S: Shimano Ultegra D / Ultegra SS • **Manetă schimbător** F/S: Shimano SL-RS700-11 • **Frâne** F/S: Shimano T445 160/160 CL • **Roți:** Merida Comp 22 Disc, Bearing CL • **Accesorii** (ghidon, pipă, șa, tijă șa): Merida Pro OS 600 Flat, Expert Carbon OS 5, Merida Sport, Carbon Expert SB15 31.6 • **Pedale:** XC Pro alu • **Anvelope:** Maxxis Detonator 28 60 fold • **Masa:** 52 cm: 9.52 kg

**SPEEDER 400**

Preț: 4 490 Lei



**Cadru:** Speeder Ride BC-D-Single • **Furcă:** Speeder BC Alloy straight Disc • **Transmisie** (sist.pedalier, pinioane, lant): Shimano 105 50-34T, CS-5800-11 11-28T, KMC X11 • **Schimbătoare** F/S: Shimano 105 D / 105 SS • **Manetă schimbător** F/S: Shimano SL-RS700-11 • **Frâne** F/S: Shimano M315 160/160 CL • **Roți:** Merida Comp 22 Disc, Bearing CL • **Accesorii** (ghidon, pipă, șa, tijă șa): Merida Pro OS 600 Flat, Expert Carbon OS 5, Sport, Expert SB15 31.6 • **Pedale:** XC Pro alu • **Anvelope:** Maxxis Detonator 28 60 fold • **Masa:** 52 cm: 9.83 kg

**SPEEDER 300**

Preț: 3 490 Lei



**Cadru:** Speeder Ride BC-D-Single • **Furcă:** Speeder BC Alloy straight Disc • **Transmisie** (sist.pedalier, pinioane, lant): FSA Omega 50-34T Mega, Shimano CS-HG500-10 12-28T, KMC X10 • **Schimbătoare** F/S: Shimano Tiagra D / Tiagra SS • **Manetă schimbător** F/S: Shimano SL-4700-10 • **Frâne** F/S: Shimano M315 160/160 CL • **Roți:** Merida Comp 22 Disc, Shimano CL • **Accesorii** (ghidon, pipă, șa, tijă șa): Merida Pro OS 600 Flat, Expert OS 5, Sport, Expert SB15 31.6 • **Pedale:** XC Pro alu • **Anvelope:** Maxxis Detonator 32 60 • **Masa:** 52 cm: 10.5 kg

**SPEEDER 200**

Preț: 3 290 Lei



**Cadru:** Speeder Ride BC-D-Single • **Furcă:** Speeder BC Alloy straight Disc • **Transmisie** (sist.pedalier, pinioane, lant): FSA Tempo 50-34T, Sunrace CS-9S 11-28T, KMC M99 • **Schimbătoare** F/S: Shimano Sora D / Sora SS • **Manetă schimbător** F/S: Shimano Sora rapidfire • **Frâne** F/S: Tektro TA hydraulic 160/160 • **Roți:** Merida Comp 22 Disc, Alloy Disc, cassette • **Accesorii** (ghidon, pipă, șa, tijă șa): Merida Comp OS 600 Flat, Comp OS 6, Merida Sport, Road Comp SB12 31.6 • **Pedale:** XC Pro alu • **Anvelope:** Maxxis Detonator 32 62 • **Masa:** 52 cm: 10.6 kg

**SPEEDER 100**

Preț: 2 690 Lei



**Cadru:** Speeder Ride BC-D-Single • **Furcă:** Speeder BC Alloy straight Disc • **Transmisie** (sist.pedalier, pinioane, lant): Shimano M131 48-38-28T CG, Sunrace CS-8S 11-28T, 8s • **Schimbătoare** F/S: Shimano M191 / Claris GS • **Manetă schimbător** F/S: Shimano EZ Fire 3/8 • **Frâne** F/S: Promax MTD Mechanical 160/160 • **Roți:** Merida Comp 22 Disc, Alloy Disc, cassette • **Accesorii** (ghidon, pipă, șa, tijă șa): Merida Comp OS 600 Flat, Comp OS 6, Merida Sport, Road Comp SB12 31.6 • **Pedale:** XC Pro alu • **Anvelope:** Maxxis Detonator 32 • **Masa:** 52 cm: 10.8 kg





Te pregătești deja din septembrie pentru sezonul de ciclocros, însă vara nu se mai termină odată? Ai dori să te tăvălești în noroi, dar ploaia nu vrea să apară? Știm cum e, însă până când începe sezonul specific, poți pune anvelopele înguste de 23 și pedala pe șosea. **Cu o singură foaie sau cu două foi, în funcție de model, familia de modele CYCLO CROSS îți oferă o gamă de viteze cu care poți aborda aproape orice teren**, în așa fel încât după ce te-ai săturat de plat, să pornești spre dealuri. Pentru cei care nu iubesc atât de mult concursurile și carbonul de ultimă generație, MERIDA oferă mai multe modele LITE. Polivalența familiei CYCLO CROSS este extinsă de posibilitatea instalării, cu ajutorul unor șuruburi ascunse, a aripilor. Bicicleta se transformă dintr-una de concurs într-una numai bună de navetă.



### CYCLO CROSS 6000

Preț: 11500 Lei



**Cadru:** Race Disc CF3 R12 • **Furcă:** CC Carbon Disc 15 • **Transmisie** (sist.pedalier, pinioane, lanț): Shimano RS500 46-36T, CS-5800-11 11-28T, KMC X11EL  
**Schimbătoare** F/S: Shimano Ultegra D / Ultegra SS • **Manetă schimbător** F/S: Shimano ST-RS685 • **Frâne** F/S: Shimano RS685 160/160 J • **Roți:** DT Swiss R24 Spline F15/R12 CL Disc • **Accesorii** (ghidon, pipă, șa, tijă șa): Merida Road Expert Classic OS, Pro Carbon OS -5, Merida Expert, Carbon Expert SB15 27.2  
**Pedale:** nu sunt incluse • **Anvelope:** Maxxis Mud Wrestler 33 fold • **Masa:** 53 cm: 8.75 kg





**CYCLO CROSS 5000**

Preț: 9 490 Lei



**Cadru:** Race disc CF3 R12 • **Furcă:** CC Carbon Disc 15 • **Transmisie** (sist.pedalier, pinioane, lanț): Sram Apex 1, Sram PG-1130 11-42T, KMC X11-1 • **Schimbătoare** F/S: nu are / Sram Apex 1 **Manetă schimbător** F/S: Sram APEX 1 Disc 160/160 • **Frâne** F/S: Sram rotor 160/160 **Roți:** Merida Expert CC, Bearing Disc-15 Road Axle, FoBearing Disc 12 • **Accesorii** (ghidon, pipă, șa, tijă șa): Merida Road Expert Classic OS, Pro OS -5, Merida Expert, Carbon Expert SB15 27.2 • **Anvelope:** Maxxis Mud Wrestler 33 fold • **Masa:** 53 cm: 8.9 kg

**CYCLO CROSS 700**

Preț: 7 690 Lei, Cadru: 2 290 Lei



**Cadru:** CC Lite BC-D-Single • **Furcă:** CC Carbon Disc 15 • **Transmisie** (sist.pedalier, pinioane, lanț): Shimano RS500 46-36T, CS-5800-11 11-28T, KMC X11 • **Schimbătoare** F/S: Shimano Ultegra D / Ultegra SS • **Manetă schimbător** F/S: Shimano ST-RS685 **Frâne** F/S: Shimano RS685 160/160 J • **Roți:** Fulcrum Racing Expert Disc • **Accesorii** (ghidon, pipă, șa, tijă șa): Merida Road Expert Classic OS, Pro Carbon OS -5, Merida Expert, Expert SB15 27.2 • **Anvelope:** Maxxis Mud Wrestler 33 fold • **Masa:** 52 cm: 9.45 kg

**CYCLO CROSS 600**

Preț: 6 390 Lei



**Cadru:** CC Lite BC-D-Single BSA • **Furcă:** CC Carbon Disc 15 • **Transmisie** (sist.pedalier, pinioane, lanț): Sram Apex 1, PG-1130 11-42T, KMC X11-1 • **Schimbătoare** F/S: nu are / Sram Apex 1 • **Manetă schimbător** F/S: Sram APEX 1 Disc • **Frâne** F/S: Sram Rotor 160/160 **Roți:** Merida Expert CC, Bearing Disc-15 Road Axle, Bearing Disc • **Accesorii** (ghidon, pipă, șa, tijă șa): Merida Road Expert Classic OS, Pro OS -5, Merida Expert, Expert SB15 27.2 **Pedale:** nu sunt incluse • **Anvelope:** Maxxis Mud Wrestler 33 fold • **Masa:** 52 cm: 9.38 kg

**CYCLO CROSS 500**

Preț: 5 390 Lei



**Cadru:** CC Lite BC-D-Single • **Furcă:** CC Carbon Disc 15 • **Transmisie** (sist.pedalier, pinioane, lanț): Shimano RS500 46-36T, CS-5800-11 11-28T, KMC X11 • **Schimbătoare** F/S: Shimano 105 D / 105 SS • **Manetă schimbător** F/S: Shimano 105 • **Frâne** F/S: Tektro Spyre 160/160 • **Roți:** Merida Comp 22 Disc cross, Bearing Disc-15 Road Axle, Bearing Disc **Accesorii** (ghidon, pipă, șa, tijă șa): Merida Road Expert Classic OS, Pro OS -5, Sport, Expert SB15 27.2 • **Pedale:** nu sunt incluse • **Anvelope:** Maxxis Mud Wrestler 33 fold **Masa:** 52 cm: 9.71 kg

**CYCLO CROSS 300**

Preț: 4 290 Lei



**Cadru:** CC Lite BC-D-Single • **Furcă:** CC BC straight Disc • **Transmisie** (sist.pedalier, pinioane, lanț): FSA Omega 50-34T Mega, Shimano CS-HG500-10 12-28T, KMC X10 **Schimbătoare** F/S: Shimano Tiagra D / Tiagra SS • **Manetă schimbător** F/S: Shimano Tiagra Dual Control • **Frâne** F/S: Tektro Spyre 160/160 • **Roți:** Merida Comp 22 Disc cross, Bearing Disc • **Accesorii** (ghidon, pipă, șa, tijă șa): Merida Road Expert Classic OS, Pro OS -5, Sport, Expert SB15 27.2 • **Pedale:** nu sunt incluse • **Anvelope:** Maxxis Mud Wrestler 33 fold • **Masa:** 52 cm: 10.4 kg



# BICICLETE ELECTRICE

## TRECERE ÎN REVISTĂ



Ciclismul este unul dintre cele mai populare sporturi, aproape fiecare persoană are cel puțin o bicicletă. În cele mai fericite cazuri fiecare persoană deține o bicicletă. Însă din ce în ce mai des întâlnim situația când o singură persoană deține mai mult de o singură bicicletă. Acolo unde încă nu există bicicletă, cea mai des invocată scuză este: „...aaa, nici 5 km nu auș reuși să pedalez...”. (Și) pentru această scuză, răspunsul potrivit este: e-bike! **O invenție magică pentru cei care ar avea nevoie „de încă puțin” și ar pedala bucuroși, însă nici sportivii nu spun „nu”** la e-bike, când vine vorba de o cățărare de 2000 metri. După cele câteva modele de familiarizare prezentate în 2016, pentru 2017, MERIDA a diversificat oferta bicicletelor electrice de tip urban, iar oferta în categoria MTB se bucură de o diversificare semnificativă. **În noua ofertă sunt incluse nu doar modele noi, ci și noi tehnologii** dintre care cea mai importantă este noul motor puternic Shimano E8000, conceput pentru MTB extrem.



### ACTIVE

Ți s-a întâmplat să te trezești dimineața, iar afară să fie un soare superb? Evident că da. Ai vrea să iei bicicleta până la serviciu, dar nu vrei să ajungi transpirat și nici să cari haine de schimb cu tine. Aceste probleme se rezolvă de la sine dacă ai un e-bike! Pedalează lejer și deplasează-te de parcă ai lua parte la o competiție! **Motorul Shimano E6000 este capabil să asigure un ajutor de aproape 300%**. Astfel, fără să te forțezi, poți depăși blocajele rutiere de la orele de vârf, iar în câteva minute să ajungi la destinație.



### PERFORMANCE

Categoria performance din oferta bicicletelor electrice Merida este, fără doar și poate, categoria Tesla a cicliștilor. Modelele **eBIG.TRAIL**, **eONE-TWENTY** și **eONE-SIXTY** sunt de top și, în consecință, sunt echipate cu motorul cel mai puternic care face posibilă o rază de acțiune și o accelerație nemiintâlnită până acum. Uriașul japonez, Shimano, cu **noul sistem E8000** oferă un super ajutor, astfel încât aceste biciclete să genereze o putere care poate eclipsa chiar și performanțele sportivilor.



### SPORT

Este importantă performanța, este importantă autonomia, dar dacă nu este vorba de sportivi profesioniști, apare întrebarea cât trebuie plătit pentru astfel de biciclete. **La categoria sport vorbim de o contopire a două sisteme Shimano (E6000 și E8000)**, la care există un acumulator mai mare, împreună cu un motor mai economic. Această opțiune oferă un cuplu suficient chiar și pe un teren mai greu, iar datorită motorului mai mic, în comparație cu categoria performance, obții o autonomie mai mare.





# SITEME DE TRANSMISII SHIMANO STEPS

## TRECERE ÎN REVISTĂ

Probabil nu există niciun ciclist care să nu fi auzit de Shimano, și asta nu este de mirare, deoarece jumătate din piața internațională de biciclete le aparține. **Producătorul nipon a pus dintotdeauna accent mare pe dezvoltare**, a pus la punct tehnologii care au revoluționat piața bicicletelor. Biopace, Dyna Drive, SLR, SPD și încă multe alte inovații sunt pietre de hotar, fără de care, azi, ciclismul nu ar fi acolo unde este. În acest șir de inovații se înscrie și asistența electrică de la Shimano: sistemul StePS.

### SHIMANO 8000

Asistența electrică nu este o noutate totală, însă despre sistemul Shimano E8000 merită să vorbim. Față de modelele anterioare, **timpul de reacție s-a scurtat considerabil**, un lucru foarte important când vorbim de biciclete de munte. Pe un viraj extrem nu ai nevoie de putere, însă când ieși din viraj, motorul E8000 poate accelera cu randament maxim. Bicicletele electrice au fost dintotdeauna mai grele, datorită motorului și acumulatorului. Nici Merida nu este excepție. Însă modelul E8000 oferă în plus opțiunea „Power Walk Assist”. Când o activezi bicicleta va merge singură, cu aceeași viteză cu care tu mergi pe lângă ea.



### SHIMANO 6000

Shimano nu s-a grăbit să intre pe piața bicicletelor tip pedelec. Ani întregi a studiat pentru a oferi din start ceva bun. Cei care cunosc cum lucrează Shimano, știu că ei nu lansează niciun model până ce nu este testat suficient. Succesul japonezilor pentru 2017 cu sistemul StePS este dovedit de procentul mare de preluare a pieței inițial dominată de Bosch. **Sistemul produs de Shimano este mai compact, mai ușor și mai ieftin** decât al germanilor. Aceste trei caracteristici sunt suficiente pentru ca producătorii de biciclete să construiască noi cadre optimizate pentru sistemul Shimano. 2017 este anul în care Merida echipează un număr fără precedent de mare de biciclete cu motorul electric Shimano E6000.







# ACTIVE EBIKES

## SPORT / TURE

52

merida.com | bikefun.eu  
ACTIVE E-BIKES



Se mai întâmplă ca și atunci când este frumos afară, să nu ai chef să ieși la o tură de bicicletă, din varii motive. Însă scuze se găsesc tot timpul. Totuși, dacă ai în casă o bicicletă electrică, aria de acoperire se va mări acum cu câțiva zeci buni de kilometri. Asistența electrică este funcțională doar până la 25 km/h, însă pentru cei care oricum nu ar depăși această viteză, este un ajutor enorm pentru a economisi energie, iar această energie poate fi un mare avantaj când ai de acoperit o distanță mai mare. **Cele mai multe modele din categoria activ de la MERIDA vin în mod implicit** cu aripi de noroi, portbagaj, lumini și toate cele care sunt necesare pentru a putea pedala legal pe drumurile publice. Aceste biciclete vin reglate și aranjate direct din fabrică. Așa că poți pleca din magazin direct pe ele. Nu trebuie uitat că periodic și aceste biciclete electrice au nevoie de mentenanță. Oferta 2017 include modelele de bicicletă cu geometrie tradițională și înălțime moderată a țevii top-tube a cadrului. Desigur, asistența electrică E6000 este inclusă.



**eSPRESSO 800 EQ**

Preț: 12 200 Lei



**Cadru:** eSpresso Internal • **Suspensie față:** Suntour NEX-D-DS-700C 50 • **Transmisie** (sist.pedalier, pinioane, lanț): Shimano 38 DCG, KMC X8 • **Schimbătoare F/S:** nu are / Shimano Alfine Di2 • **Manetă schimbător F/S:** nu are / Shimano Alfine Shift Switch [Di2] • **Frâne F/S:** Shimano T445, T445 • **Roți:** Merida 7 Comp CC, Shimano M4050 CL, Shimano Alfine 8s [Di2] • **Accesorii** (ghidon, pipă, șa, tijă șa): Merida Expert OS 660 R15, Merida Expert OS 17, Merida Comfort, Merida Expert H SB15 30.9 • **Pedale:** Comfort triple alu • **Anvelope:** Continental Tour Ride 42 Ref. • **Motor:** Shimano STePS DU-E6001 • **Acumulator:** Shimano STePS Battery E6010 418 Wh • **Afișaj:** Shimano Cyclo display SC-E6010 • **Culori:** negru-gri-albastru, model de bărbați și damă, alb-gri-albastru, disponibil doar cu cadru de damă





**eSPRESSO 800 EQ**

Preț: 12 200 Lei



**Cadru:** eSpresso Internal • **Suspensie față:** Suntour NEX-D-DS-700C 50 • **Transmisie** (sist. pedaliere, pinioane, lanț): Shimano 38 DCG, KMC X8 • **Schimbătoare F/S:** nu are / Shimano Alfine Di2 • **Manetă schimbător F/S:** nu are / Shimano Alfine Shift Switch [Di2] • **Frâne F/S:** Shimano T445, T445 • **Roți:** Merida 7 Comp CC, Shimano M4050 CL, Shimano Alfine 8s [Di2] • **Accesorii** (ghidon, pipă, șa, tijă șa): Merida Expert OS 660 R15, Merida Expert OS 17, Merida Comfort, Merida Expert H SB15 30.9 • **Pedale:** Comfort triple alu • **Anvelope:** Continental Tour Ride 42 Ref. • **Motor:** Shimano StEps DU-E6001 • **Acumulator:** Shimano StEps Battery E6010 418 Wh • **Afișaj:** Shimano Cyclo display SC-E6010

**Culori:** negru-gri-albastru, model de bărbați și damă, alb-gri-albastru, disponibil doar cu cadru de damă

**eSPRESSO 600 EQ**

Preț: 10 800 Lei



**Cadru:** eSpresso • **Suspensie față:** Suntour NEX-D-DS-700C 50 • **Transmisie** (sist. pedaliere, pinioane, lanț): Shimano 38 DCG, KMC X9 • **Schimbătoare F/S:** nu are / Shimano Deore-9 • **Manetă schimbător F/S:** nu are / Shimano Alivio Rapidfire • **Frâne F/S:** Shimano M315 • **Roți:** Merida 7 Comp CC, Shimano M4050 CL • **Accesorii** (ghidon, pipă, șa, tijă șa): Merida Expert OS 660 R15, Merida Expert OS 17, Merida Comfort, Merida Expert H SB15 30.9 • **Pedale:** Comfort Triple alu • **Anvelope:** Continental Tour Ride 42 Ref. • **Motor:** Shimano StEps DU-E6001 • **Acumulator:** Shimano StEps Battery E6010 418 Wh • **Afișaj:** Shimano Cyclo display SC-E6010 • **Culori:** gri-negru-verde și roșu-gri-negru, disponibile atât în varianta de bărbați, cât și de damă

**eSPRESSO 600**

Preț: 9 990 Lei



**Cadru:** eSpresso • **Suspensie față:** Suntour NEX-D-DS-700C 50 • **Transmisie** (sist. pedaliere, pinioane, lanț): Shimano 38 DCG, KMC X9 • **Schimbătoare F/S:** nu are / Shimano Deore-9 • **Manetă schimbător F/S:** nu are / Shimano Alivio Rapidfire • **Frâne F/S:** Shimano M315 • **Roți:** Merida 7 Comp CC, Shimano M4050 CL • **Accesorii** (ghidon, pipă, șa, tijă șa): Merida Expert OS 660 R15, Merida Expert OS 17, Merida Comfort, Merida Expert H SB15 30.9 • **Pedale:** Comfort Triple alu • **Anvelope:** Continental Tour Ride 42 Ref. • **Motor:** Shimano StEps DU-E6001 • **Acumulator:** Shimano StEps Battery E6010 418 Wh • **Afișaj:** Shimano Cyclo display SC-E6010 • Disponibil atât cu cadru de bărbați, cât și de damă



Testabil!

**eSPRESSO CITY 600 EQ**

Preț: 11 900 Lei



**Cadru:** eSpresso City • **Suspensie față:** Suntour NEX-D-DS-700C 50 • **Transmisie** (sist. pedaliere, pinioane, lanț): Shimano 38 DCG, KMC X9 • **Schimbătoare F/S:** nu are / Shimano Deore-9 • **Manetă schimbător F/S:** nu are / Shimano Alivio Rapidfire • **Frâne F/S:** Shimano M315 • **Roți:** Merida 7 Comp CC, Shimano M4050 CL • **Accesorii** (ghidon, pipă, șa, tijă șa): JD-TR25A 640 R35, Merida Expert OS 17, Merida Comfort, Suspension One D 27.2 • **Pedale:** Comfort Triple alu • **Anvelope:** Continental Tour Ride 42 Ref. • **Motor:** Shimano StEps DU-E6001 • **Acumulator:** Shimano StEps Battery E6001 500 Wh • **Afișaj:** Shimano Cyclo display SC-E6010





A devenit deja tradiție ca înainte cu cel puțin 6 luni înainte de lansarea producției de serie, Merida să ofere la test câteva din bicicletele prototip. Cu această ocazie, sunt invitați câțiva dintre cei mai mari dealeri din lume, și ziaristi, pentru a testa până la epuizare aceste biciclete. Motivul este simplu - să se afle toate detaliile și limitele acestor noi biciclete. La aceste evenimente aglomerația este ceva obișnuit. Toată lumea dorește să testeze cele mai performante modele. La fel a fost și la ultima ediție când toată lumea dorea să testeze bicicleta electrică **eONE-SIXTY**. Nu erau rare situațiile când se renunța la testarea cursierelor din carbon de mii de euro, pentru a pune mâna pe o electrică. Desigur, ulterior se revenea asupra deciziei, iar cursierele erau testate cu pasiune. Însă înțelegem dorința de a vedea cum este pe un mtb electric. **Motorul Shimano E8000 are capacitatea de a-i surprinde până și pe cei mai vechi din branșă, atât cu puterea dezvoltată, timpul de reacție foarte mic și cu designul elegant.** Și dacă totuși ziaristii profesioniști aveau nevoie de și mai mult pentru a fi impresionați, atunci asistența electrică adăugată la schimbătorul de viteze, cu siguranță le oferea cireașa de pe tort.



**eONE-SIXTY 800**

Preț: 18 300 Lei



**Cadru:** eOne Sixty • **Suspensie față:** Rock Shox YARI RC 29"/27.5"+ Boost • **Suspensie spate:** Rock Shox Super Deluxe R • **Transmisie** (sist.pedalier, pinioane, lanț): Shimano CRE80-B 34T, Shimano XT 11-46T 11s, KMC X11 • **Schimbătoare F/S:** nu are / Shimano XT GS Shadow+ • **Manetă schimbător F/S:** nu are / Shimano SLX 11 • **Frâne F/S:** Shimano SLX ice • **Roți:** Merida Expert TP, Shimano Deore Boost CL • **Accesorii** (ghidon, pipă, șa, tijă șa): Merida Expert 35 760, Merida Expert SS 35, Merida Sport 5, Merida Expert Dropper 30.9 • **Pedale:** XC Pro alu • **Anvelope:** Maxxis DHR II 27.5x2.8 • **Motor:** Shimano STEPS DU-E8000  
**Acumulator:** Shimano STEPS Battery E8010 500 Wh • **Afișaj:** Shimano Cyclo display SC-E8000







**eONE-TWENTY 800**

Preț: 18 300 Lei



**Cadru:** eOne Twenty • **Suspensie față:** Rock Shox YARI RC 29"/27.5" + Boost • **Suspensie spate:** Rock Shox Super Deluxe RT • **Transmisie** (sist.pedalier, pinioane, lanț): Shimano CRE80-B 34T, Shimano XT 11-46T 11s, KMC X11 • **Schimbătoare F/S:** nu are / Shimano XT GS Shadow+ • **Manetă schimbător F/S:** nu are / Shimano SLX 11 • **Frâne F/S:** Shimano SLX ice • **Roți:** Merida Expert TP, Shimano Deore Boost CL • **Accesorii** (ghidon, pipă, șa, tijă șa): Merida Expert 35 760, Merida Expert SS 55, Merida Sport 5, Merida Expert Dropper 30.9 • **Pedale:** XC Pro alu • **Anvelope:** Maxxis Rekon 27.5+ 2.8 fold, Maxxis DHR 27.5+ 2.8 fold • **Motor:** Shimano STePS DU-E8000 • **Accumulator:** Shimano STePS Battery E8010 500 Wh • **Afișaj:** Shimano Cyclo display SC-E8000



**eONE-TWENTY 500**

Preț: 16 900 Lei



**Cadru:** eOne Twenty • **Suspensie față:** FOX Rhythm 34 Float B+ 130 Boost Remote • **Suspensie spate:** Rock Shox Super Deluxe R • **Transmisie** (sist.pedalier, pinioane, lanț): Shimano CRE80-B 34T, Shimano CS-HG50-10 11-36T, KMC X10 • **Schimbătoare F/S:** nu are / Shimano Deore Shadow+ • **Manetă schimbător F/S:** nu are / Shimano Deore • **Frâne F/S:** Shimano M506, Shimano M506 • **Roți:** Merida Expert TP, Shimano Deore Boost CL • **Accesorii** (ghidon, pipă, șa, tijă șa): Merida Expert 35 760, Merida Expert SS 55, Merida Sport 5, Merida Expert Dropper 30.9 • **Pedale:** XC Pro alu • **Anvelope:** Maxxis Rekon 27.5+ 2.8 fold, Maxxis DHR 27.5+ 2.8 fold • **Motor:** Shimano STePS DU-E8000 • **Accumulator:** Shimano STePS Battery E8010 500 Wh • **Afișaj:** Shimano Cyclo display SC-E8000



**ONE-TWENTY**, care și până acum era renumit mulțumită versatilității, a primit anul acesta un **motor Shimano STePS E8000** propulsat de un **accumulator de 500 Wh**. Toată lumea știe cum este să prinzi viteză la coborâre însă, cu această bicicletă, poți să-ți faci o idee și despre cum se simțea Mary Poppins când se ridică spre nori. Așa cum îi stă bine, bicicleta **eONE-TWENTY trail** este echipată cu **roți „Boost” de 27.5+**. Iar ca să poți pedala toată ziua fără să te deranjeze nimic, a primit și o ghidare internă a cablurilor tip „Smart Entry”.



**eBIG.TRAIL** nu împrumută doar numele de la **BIG.TRAIL**, ci și toate caracteristicile care îl fac să fie un partener ideal atunci când „din întâmplare” ai ajunge pe un teren cu dificultate ridicată. Echipat cu **anvelope 27.5+ și o cursă a suspensiei de 130 mm**, **bicicleta trece peste orice obstacol** care îi apare în cale. Din fericire, **mulțumită motorului Shimano STePS E8000**, aceste provocări pot fi experimentate și de cei care nu sunt mari fani ai urcușurilor abrupte. Poți avea asistență electrică de 250W cu o singură apăsare de buton.



**eBIG.TRAIL 800**

Preț: 16 900 Lei



**Cadru:** eBig Trail • **Suspensie față:** FOX 34 Float Performance 130 B+ Boost remote • **Transmisie** (sist.pedalier, pinioane, lanț): Shimano CRE80-B 34T, Shimano XT 11-46T 11s, KMC X11 • **Schimbătoare F/S:** nu are / Shimano XT GS Shadow+ • **Manetă schimbător F/S:** nu are / Shimano SLX 11 • **Frâne F/S:** Shimano SLX ice • **Roți:** Merida Expert TP, Shimano Deore Boost CL • **Accesorii** (ghidon, pipă, șa, tijă șa): Merida Expert 35 760, Merida Expert SS 35, Merida Sport 5, Merida Expert Dropper 30.9 • **Pedale:** XC Pro alu • **Anvelope:** Maxxis Rekon 27.5+ 2.8 fold • **Motor:** Shimano STePS DU-E8000 • **Accumulator:** Shimano STePS Battery E8010 500 Wh • **Afișaj:** Shimano Cyclo display SC-E8000



**eBIG.TRAIL 500**

Preț: 15 300 Lei



**Cadru:** eBig Trail • **Suspensie față:** FOX Rhythm 34 Float B+ 130 Boost Remote • **Transmisie** (sist.pedalier, pinioane, lanț): Shimano CRE80-B 34T, Shimano CS-HG50-10 11-36T, KMC X10 • **Schimbătoare F/S:** nu are / Shimano Deore Shadow+ • **Manetă schimbător F/S:** nu are / Shimano Deore • **Frâne F/S:** Shimano M615 • **Roți:** Merida Expert TP, Shimano Deore Boost CL • **Accesorii** (ghidon, pipă, șa, tijă șa): Merida Expert 35 760, Merida Expert SS 35, Merida Sport 5, Merida Expert Dropper 30.9 • **Pedale:** XC Pro alu • **Anvelope:** Maxxis Rekon 27.5+ 2.8 fold • **Motor:** Shimano STePS DU-E8000 • **Accumulator:** Shimano STePS Battery E8010 500 Wh • **Afișaj:** Shimano Cyclo display SC-E8000





**Combinarea a două sisteme**, care până acum erau concepute pentru două funcții diferite, are ca rezultat direct lărgirea gamei de utilizatori, și asta pentru că chiar dacă parțial, cele două tabere de acum trebuie să se unească. Cu cât aceeași bicicletă va fi folosită de cicliști din domenii diferite, cu atât bicicleta respectivă va trebui să „știe mai multe”. Din acest motiv, modelele **BIG.NINE/BIG.SEVEN** ce se încadrează la categoria MERIDA SPORT, se descurcă foarte bine și în jungla urbană, pe lângă a fi parteneri perfecte la turele de sfârșit de săptămână, pe teren accidentat: se pot monta cu ușurință aripi de noroi și portbagaj.



**eNINETY-NINE XT-EDITION**

Preț: 15 900 Lei



**Cadru:** eNinety-Nine Lite • **Suspensie față:** Rock Shox Reba RL Boost 100 Onelock • **Suspensie spate:** Rock Shox Monarch RT-D2 • **Transmisie** (sist. pedaliere, pinioane, lanț): FSA Vero, Shimano XT 11-46T 11s, KMC X11 • **Schimbătoare** F/S: nu are / Shimano XT GS Shadow+ • **Manetă schimbător** F/S: nu are / Shimano XT 11 • **Frâne** F/S: Shimano SLX ice • **Roți:** Merida Expert CC, Shimano Deore Boost CL • **Accesorii** (ghidon, pipă, șa, tijă șa): Merida Expert OS 720 R10, Merida Expert OS +6, Merida Sport 5, Merida Expert H SB15 30.9 • **Pedale:** XC Pro alu • **Anvelope:** Maxxis Ikon 29 2.25 fold + EXO Protection • **Motor:** Shimano STEPS DU-E6001 • **Acumulator:** Shimano STEPS Battery E8010 500 Wh • **Afișaj:** Shimano Cyclo display SC-E6010



**eBIG.NINE XT-EDITION**

Preț: 13 500 Lei



**Cadru:** eBig.Nine • **Suspensie față:** Rock Shox Recon Gold RL 29 15 100 • **Transmisie** (sist. pedaliere, pinioane, lanț): FSA Vero, Shimano XT 11-46T 11s, KMC X11 • **Schimbătoare** F/S: nu are / Shimano XT GS Shadow+ • **Manetă schimbător** F/S: nu are / Shimano XT 11 • **Frâne** F/S: Shimano SLX ice • **Roți:** MERIDA Expert CC, Shimano Deore 15 CL, Shimano Deore Boost CL • **Accesorii** (ghidon, pipă, șa, tijă șa): Merida Expert OS 720 R10, Merida Expert OS +6, Merida Sport 5, Merida Expert H SB15 30.9 • **Pedale:** XC Pro alu • **Anvelope:** Maxxis Ardent 29 2.25 fold + EXO Protection • **Motor:** Shimano STEPS DU-E6001 • **Acumulator:** Shimano STEPS Battery E8010 500 Wh • **Afișaj:** Shimano Cyclo display SC-E6010



**eBIG.NINE 500**

Preț: 11 900 Lei



**Cadru:** eBig.Nine • **Suspensie față:** Manitou Marvel Comp 29 15 100 air • **Transmisie** (sist. pedaliere, pinioane, lanț): FSA Vero, Shimano CS-HG50-10 11-36, KMC Z10 • **Schimbătoare** F/S: nu are / Shimano Deore Shadow+ • **Manetă schimbător** F/S: nu are / Shimano Deore • **Frâne** F/S: Shimano M506 • **Roți:** Merida Big Nine Comp CC, Shimano Deore 15 CL, Shimano Deore boost CL • **Accesorii** (ghidon, pipă, șa, tijă șa): Merida Expert OS 720 R10, Merida Expert OS +6, Merida Sport 5, Merida Expert H SB15 30.9 • **Pedale:** XC Pro alu • **Anvelope:** Maxxis Ardent 29 2.25 fold + EXO Protection • **Motor:** Shimano STEPS DU-E6001 • **Acumulator:** Shimano STEPS Battery E8010 500 Wh • **Afișaj:** Shimano Cyclo display SC-E6010



# HAINESPORT

## PROIECTATE LA COMANDĂ



Îmbrăcămintea special proiectată și realizată pentru Merida arată bine, este modernă și confortabilă pentru utilizare pe teren sau în sală, la spinning, fiind în pas cu moda. Noua colecție are un design estetic, ciclistul fiind în măsură să-și asorteze îmbrăcămintea cu designul bicicletei. Îmbrăcămintea este produsă de firma italiană **Tex-Market**, aceeași companie care realizează de câțiva ani și echipamentul echipei internaționale Merida. Dacă ai o bicicletă MERIDA care este cool, atunci trebuie doar să-ți asortezi și hainele pentru ca întreaga imagine să fie perfectă. Ești norocos, pentru că niciodată nu am avut așa o colecție variată ca în 2017. Poți alege dintr-o sumedenie de tricouri, pantaloni și haine de stradă. Indiferent de ramura de ciclism pe care o practici, sigur vei găsi hainele MERIDA care ți se potrivesc cel mai bine. La fel ca la bicicletele noastre, și la hainele MERIDA **calitatea și funcționalitatea** este pe primul plan. Cu acest echipament nu doar că vei arăta ca un profesionist, ci chiar te vei simți ca unul.



NOU

### FREERIDE TRICOU CICLISM CU MÂNECĂ SCURTĂ

Pret: 169 Lei

Cod 740802-F196GN verde, 740802-F196R roșu

Material: tehnic Timor, cu aerisire excelentă • Mărimi: S-XXL



NOU

### FREERIDE TRICOU CICLISM CU MÂNECĂ LUNGĂ

Pret: 249 Lei

Cod 740810-F196GN verde

Material: tehnic Timor, cu aerisire excelentă • Mărimi: M-XXL



NOU

### FREERIDE PANTALONI

Pret: 329 Lei

Cod 740835-F196GN verde, 740835-F196R roșu

Material: tehnic, cu aerisire excelentă, două buzunare la spate, în lateral buzunar cu fermoar

Mărimi: S-XL





**TRICOU CICLISM CU MÂNECĂ LUNGĂ ȘI SCURTĂ**
**Preț: 229 / 309 Lei**

Cod 740122-376GN / 740226-376GN

**Material:** tehnic cu aerisire bună **Coolmax Fire** (scurt), material tehnic thermo **Nortex Warm** 200 g/m<sup>2</sup> (lung), fermoar lung **Camlock**, aplicații din silicon, în spate trei buzunare, pe un buzunar bandă reflectorizantă • **Mărimi:** XS-3XL (scurt), S-XXL (lung)

**PANTALONI SCURȚI**
**Preț: 255 Lei**

Cod 740565-376GN

**Material:** tehnic elastic **Lykra Power** 210 g/m<sup>2</sup>, bazon burete **New Lucky Pad**, aplicații din silicon • **Mărimi:** XS-XXL

**PANTALONI SCURȚI CU BRETELE**
**Preț: 279 Lei**

Cod 740566-376GN

**Material:** tehnic elastic **Lykra Power** 210 g/m<sup>2</sup>, bretele, bazon burete **New Lucky Pad**, aplicații din silicon • **Mărimi:** XS-3XL

**NOU**
**TRICOU CICLISM CU MÂNECĂ SCURTĂ**
**Preț: 279 Lei**

Cod 740122-193WH

**Material:** tehnic cu aerisire bună **Interlock**, fermoar lung **Camlock**, aplicații din silicon, în spate trei buzunare, pe un buzunar fermoar și bandă reflectorizantă • **Mărimi:** S-XXL

**NOU**
**PANTALONI SCURȚI**
**Preț: 255 Lei**

Cod 740565-193WH

**Material:** tehnic elastic **Lykra Power** 210 g/m<sup>2</sup>, bazon din burete **New Lucky Pad**, aplicații din silicon • **Mărimi:** XS-XXL

**NOU**
**PANTALONI SCURȚI CU BRETELE**
**Preț: 279 Lei**

Cod 740566-193WH

**Material:** tehnic elastic **Lykra Power** 210 g/m<sup>2</sup>, bretele, bazon din burete **New Lucky Pad**, aplicații din silicon • **Mărimi:** XS-3XL

**NOU**
**TRICOU CICLISM CU MÂNECĂ SCURTĂ**
**Preț: 255 Lei**

Cod 740122-191GN

**Material:** tehnic cu aerisire bună **Interlock**, fermoar lung **Camlock**, aplicații din silicon, în spate trei buzunare și bandă reflectorizantă • **Mărimi:** S-XXL

**NOU**
**PANTALONI SCURȚI CU BRETELE**
**Preț: 279 Lei**

Cod 740566-191GN

**Material:** tehnic elastic **Lykra Power** 210 g/m<sup>2</sup>, bretele, bazon din burete **New Lucky Pad**, aplicații din silicon • **Mărimi:** M-2XL

**PANTALONI LUNGI CU BRETELE**
**Preț: 339 Lei**

Cod 740568-376GN

**Material:** tehnic elastic thermo **Superroubaix** 245 g/m<sup>2</sup>, bretele, bazon din burete **New Lucky Pad**, aplicații din silicon • **Mărimi:** S-XXL





NOU

### TRICOU CU MÂNECĂ SCURTĂ DAMĂ

Preț: 229 Lei

Cod 740266-190TQ

**Material:** tehnic cu aerisire bună Interlock, fermoar lung Camlock, aplicații din silikon, în spate trei buzunare și bandă reflectorizantă • **Mărimi:** XS-L



NOU

### PANTALONI SCURȚI DAMĂ

Preț: 255 Lei

Cod 740555-190TQ

**Material:** tehnic elastic Lycra Power 210 g/m<sup>2</sup>, bazon din burete New Lucky Pad, aplicații din silikon • **Mărimi:** XS-L



### ÎNCĂLZITOARE MĂINI ȘI PICIOARE

Preț: 119 / 149 Lei

Cod: PMERRO10-302 / PMERRO10-303

**Material:** Superroubaix 245 g/m<sup>2</sup> • **Mărimi:** M-XL



### ȘOSETE

Preț: 25 Lei

Cod: 2317001141 (S), 2317001152 (M), 2317001163 (L)

**Material:** tehnic din microfibră, care respiră și este antibacterian. Zona vârfului și a călcâielor întărită • **Mărimi:** S-L



NOU

### TRICOU CICLIȘM CU MÂNECĂ SCURTĂ DAMĂ

Preț: 229 Lei

Cod 740266-190PK

**Material:** tehnic cu aerisire bună Interlock, fermoar lung Camlock, aplicații din silikon, în spate trei buzunare și bandă reflectorizantă • **Mărimi:** XS-L



NOU

### PANTALONI SCURȚI DAMĂ

Preț: 255 Lei

Cod 740555-190PK

**Material:** tehnic elastic Lycra Power 210 g/m<sup>2</sup>, bazon din burete New Lucky Pad, aplicații din silikon • **Mărimi:** XS-L



### TĂLPICI

Preț: 23 Lei

Cod: 2317001312 (S), 2317001323 (M)

**Material:** tehnic din microfibră, antibacterian. Zona vârfului și a călcâielor întărită • **Mărimi:** S-M



# CĂȘTI ȘI OCHELARI

## SIGURANȚA ÎNAINTE DE TOATE!

### COZOROC MERIDA VIZOR DETAȘABIL:

Cozoroc cu fante de aerisire direcționale care îmbunătățesc ventilația căștii, oferă protecție fizică, spre exemplu împotriva crengilor joase. Funcțional și împotriva soarelui sau a ploii.

### CURELUȘĂ MERIDA ÎN Y, REGLABILĂ:

Lungimea curelei se reglează perfect pentru o purtare confortabilă și sigură.



### TEHNOLOGIE MERIDA IN-MOLD:

Carcasă de calitate superioară termoformată de 0.7 mm, duritate excelentă, care prin tehnologia de termofuziune devine o singură bucată. Interior EPS.

### INTERIOR MERIDA EPS:

Material cu optimizare pentru densitate, Merida EPS oferă rezistență maximă împotriva șocurilor și loviturilor, având o greutate minimă.

### REGLAJUL MĂRIMII MERIDA 2D CU ROLĂ:

Sistemul cu microclicheți Merida oferă o potrivire perfectă și o greutate minimă.



NOU

### TEAM RACE

Preț: 339 Lei

Cod 2277006872 M - 2277006883 L negru/verde,  
2277006894 M - 2277006902 L alb/gri,  
2277006913 M - 2277006924 L negru/roșu

**Tehnologie** Single In-Mold • **Aerisire:** 12 fante • **Burete:** Cool Comfort • **Fixare:** 2D Micro Dial Fit închidere cu clichet • **Mărimi:** S (52-56 cm) / L (56-59 cm) • **Masa:** 260 g.



NOU

### TEAM MTB

Preț: 369 Lei

Cod 2277006935 M - 2277006946 L negru/verde,  
2277006957 M - 2277006968 L alb/verde,  
2277006979 M - 2277006980 L negru/gri

**Tehnologie** Double In-Mold, cozoroc detașabil • **Aerisire:** 19 fante • **Burete:** Cool Comfort • **Fixare:** 2D Micro Dial Fit închidere cu clichet • **Mărimi:** S (50-56 cm) / L (55-59 cm) • **Masa:** 270 g



### CHARGER

Preț: 239 Lei

Cod 2277006582 M - 2277006593 L negru,  
2277006601 M - 2277006612 L verde,  
2277006623 M - 2277006634 L alb

**Tehnologie** Single In-Mold, cozoroc detașabil • **Burete:** Cool Comfort • **Aerisire:** 21 fante • **Fixare:** 2D Micro Dial Fit închidere cu clichet • **Mărimi:** M (54-58 cm), L (58-62 cm)



NOU

### FREERIDE

Preț: 249 Lei

Cod 2277006991 M - 2277007107 L verde,  
2277007000 M - 2277007011 L negru

**Tehnologie** Single In-Mold, cozoroc detașabil • **Aerisire:** 18 fante • **Burete:** Ultrasonic Comfort • **Fixare:** 2D Micro Dial Fit închidere cu clichet • **Mărimi:** M (52-57 cm) / L (58-61 cm) • **Masa:** 250 g





NOU

### SLIDER 2

Preț: 175 Lei

Cod 2277007022 M - 2277007033 L verde,  
2277007044 M - 2277007055 L negru

**Tehnologie** Single In-Mold, cozoroc detașabil • **Aerisire:** 25 fante • **Burete:** Ultrasonic Comfort • **Fixare:** 2D Micro Dial Fit închidere cu clichet • **Mărimi:** M (54-58 cm) / L (58-63 cm) • **Masa:** 255 g



NOU

### MATTS

Preț: 199 Lei

Cod 2277007077 negru/albastru/alb

**Tehnologie** Single In-Mold, cozoroc detașabil • **Aerisire:** 21 fante • **Burete:** Ultrasonic Comfort • **Fixare:** 2D Micro Dial Fit închidere cu clichet • **Mărimi:** Unisize 51-56 cm • **Masa:** 250 g



NOU

### JULIET

Preț: 199 Lei

Cod 2277007066 negru/roz/alb

**Tehnologie** Single In-Mold, cozoroc detașabil • **Aerisire:** 21 fante • **Burete:** Ultrasonic Comfort • **Fixare:** 2D Micro Dial Fit închidere cu clichet • **Mărimi:** Unisize 51-56 cm • **Masa:** 250 g



NOU

### MATTS KIDS

Preț: 169 Lei

Cod 2277007356 roșu, 2277007088 albastru/galben, 2277007099 roz/albastru

**Tehnologie** Single In-Mold, în spate stop LED • **Aerisire:** 21 fante • **Burete:** Ultrasonic Comfort • **Fixare:** 2D Micro Dial Fit închidere cu clichet • **Mărimi:** Unisize 51-56 cm • **Masa:** 250 g



NOU

### SPORT PHOTOCROMATIC

Preț: 199 Lei

Cod 2313001077

**Ochelari sport.** Lentile policarbonat **fotocromatice** (se întunecă la lumină) interschimbabile în funcție de condițiile de lumină • **ramă** lucioasă negru/alb, tamponane de nas reglabile • **toc rezistent, lavetă de șters** • Filtrare 100% UV A, B • **lentile interschimbabile** (galben sau transparent)



NOU

### SPORT

Preț: 115 Lei

Cod 2313001066

**Ochelari sport.** Lentile policarbonat interschimbabile în funcție de condițiile de lumină • **ramă** lucioasă negru/verde, tamponane de nas reglabile • **toc rezistent, lavetă de șters** • Filtrare 100% UV A, B • **lentile interschimbabile** (galben sau transparent)



NOU

### SPORT

Preț: 115 Lei

Cod 2313001088

**Ochelari sport.** Lentile policarbonat interschimbabile în funcție de condițiile de lumină • **ramă** lucioasă negru/roșu, tamponane de nas reglabile • **toc rezistent, lavetă de șters** • Filtrare 100% UV A, B • **lentile interschimbabile** (galben sau transparent)



NOU

### RACE

Preț: 115 Lei

Cod 2313001099

**Ochelari sport.** Lentile policarbonat interschimbabile în funcție de condițiile de lumină • **ramă** lucioasă negru/verde, tamponane de nas reglabile • **toc rezistent, lavetă de șters** • Filtrare 100% UV A, B • **Lentile interschimbabile** (galben sau transparent)



NOU

### CASUAL

Preț: 55 Lei

Cod 2313001141

**Ochelari de stradă.** Lentilă policarbonat • **ramă** mat negru, lentilă gri lucioasă • Săculețul de transport este și lavetă pentru ștergere • Filtrare 100% UV A, B



**SEVEN SL**

Preț: 219 Lei

Cod 2276003487 - negru/verde

**Rucsac ture** • compatibil cu rezervor pentru apă, construcție cu aerisire excelentă, buzunar interior pentru obiecte de valoare, curea torace reglabilă, inserții reflectorizante, suport pentru stop și scule • **Capacitate:** 7 l



PROMOȚIE

**TEN +3**

Preț: 229 Lei

 Cod 2276003506 - negru/verde,  
2276003498 - negru/gri

**Rucsac ture** • compatibil cu rezervor pentru apă, construcție realizare cu aerisire excelentă, curea talie cu buzunar, buzunar interior pentru obiecte de valoare, curea torace reglabilă, suport cască, inserții reflectorizante, suport pentru stop, buzunare laterale cu plasă, suport scule • **Capacitate:** 10+3 l



PROMOȚIE

**FIFTEEN**

Preț: 269 Lei

 Cod 2276003528 - negru/verde,  
2276003517 - negru/gri

**Rucsac ture** • compatibil cu rezervor apă, sistem de aerisire 3D, curea talie cu buzunar, buzunar interior pentru obiecte de valoare, curea torace reglabilă, suport cască, inserții reflectorizante, suport pentru lampă stop, buzunare laterale cu meșă, suport scule, port-hart • **Capacitate:** 15 l



PROMOȚIE

**FIVE-TWENTY**

Preț: 365 Lei

Cod 2276003540 - negru/verde

**Rucsac ture** • compatibil cu rezervor pentru apă sistem de aerisire 3D, curea talie cu buzunar, buzunar interior pentru valori, curea torace reglabilă, suport cască, inserții reflectorizante, suport pentru stop, buzunare laterale cu plasă, suport scule, husă ploaie • **Capacitate:** 25 l

**BORSETĂ ȘA S**

Preț: 85 Lei

Cod 2276003799 verde, 2276003807 gri

Curea reglabilă pentru o fixare perfectă, posibilitate de instalare lampă stop, inserții reflectorizante, interior partiționat, rezistent la apă • **Mărim:** 11.5x5.7x8.3 cm • **Masa:** 75 g

**BORSETĂ ȘA M**

Preț: 85 Lei

Cod 2276003830 verde, 2276003841 gri

Curea reglabilă pentru o fixare perfectă, posibilitate de instalare lampă stop, inserții reflectorizante, interior partiționat, rezistent la apă • **Mărim:** 11.5x7.6x9 cm • **Masa:** 80 g

**BORSETĂ ȘA L**

Preț: 85 Lei

Cod 2276003874 verde, 2276003885 gri

Curea reglabilă pentru o fixare perfectă, posibilitate de instalare lampă stop, inserții reflectorizante, interior partiționat, rezistent la apă • **Mărim:** 19x8.3x9.5 cm • **Masa:** 105 g

**BORSETĂ CADRU M**

Preț: 85 Lei

 Cod 2276003410 - negru/verde,  
2276003421 - negru/gri

Model cu mai multe straturi de material rezistent la apă, interior partiționat, compatibil cu majoritatea telefoanelor smart, ecranul tactil funcționează și prin fereastra de plastic • **Mărim:** 15.3x7x9 cm

**BORSETĂ CADRU L**

Preț: 85 Lei

Cod 2276003584 - negru/gri

Model cu mai multe straturi de material rezistent la apă, interior partiționat, compatibil cu majoritatea telefoanelor smart, ecranul tactil funcționează și prin fereastra de plastic • **Mărim:** 15.3x8x9 cm

**BORSETĂ CADRU XL**

Preț: 95 Lei

Cod 2276003432 - negru/verde

Model cu mai multe straturi de material rezistent la apă, interior partiționat, compatibil cu majoritatea telefoanelor smart, ecranul tactil funcționează și prin fereastra de plastic • **Mărim:** 16.5x9x7.6 cm





### SMART TOUCH

Preț: 85 Lei

Cod BG-MD074

**Borsetă cadru** • Model cu mai multe straturi de material rezistent la apă, interior partiționat, compatibil cu majoritatea telefoanelor smart, ecranul tactil funcționează și prin fereastra de plastic. Fantă de acces pentru cască și acumulator suplimentar • **Mărire:** 16×8,5×7,5 cm



NOU

### TRIANGLE BORSETĂ CADRU

Preț: 69 Lei

Cod 2276003692 (negru/gri),  
2276003700 (negru/verde)

**Borsetă cadru**, curea de fixare reglabilă, un compartiment mare, bandă reflectorizantă, rezistent la apă



### BORSETĂ GHIDON

Preț: 179 Lei

Cod 2276002925

**Gentuță multifuncțională pentru ghidon, cu porthart**, sistem rapid de fixare buzunare separate în interior, curea de umăr, buzunare pe lateral și în față, inserții reflectorizante, husă de ploaie • **Mărire:** 24×20×13 cm



### COBURI PENTRU TURE

Preț: 299 Lei

Cod BG-MD067

**Geantă mare pentru ture, alcătuită din trei părți.** Părțile laterale au mai multe compartimente • Partea superioară este extensibilă și detașabilă • Inserții și benzi reflectorizante pentru siguranță ridicată • **Capacitate totală:** 78 l



NOU

### COBURI PENTRU TURE

Preț: 299 Lei

Cod BG-MD087

**Geantă pentru ture, alcătuită din două părți.** Rezistență la apă 100%, construcție din material SuperDry. Sistem de fixare rapidă Lock&Roll, **Capacitate totală** 60 l



### GEANTĂ „TEAM” PENTRU TRANSPORT BICICLETE

Preț: 1890 Lei

Cod 2276002969

**Geantă pentru transportul cursierelor sau mtb-urilor**, construcție din material rezistent la apă, poliester 800D. Material de protecție din spumă poliuretanică pe întreaga suprafață internă a geții, cadru reglabil de fixare din aluminiu. Se pot transporta inclusiv roți de 29-er într-un compartiment captușit. Protecție suplimentară în zona butucilor • **Masa:** 6,5 kg • **Mărire:** 140×84×35 cm



### GEANTĂ TRANSPORT BICICLETE

Preț: 990 Lei

Cod 2276002958

**Poate fi folosită la transportul bicicletelor cu roți de la 26 până la 29.** Realizat din Polyester 600D. Material de protecție: spumă poliuretanică pe întreaga suprafață internă a geții. 2-2 buzunare interioare pentru transportul roților și a componentelor, parte inferioară ranforsată, patru roți, plăci de ranforsare demontabile, curea de umăr, protecție pentru lanț inclusă • **Masa:** 9 kg • **Mărire:** 130×85×30,5 cm





### KIDS

Preț: 55 Lei

Cod 2280007984 S, -7995 M,  
-8004 L

Palma din material rezistent Amara, parte superioară confortabilă și elastică din lycra, cu aerisire bună, inserții din burete contra vibrațiilor, degetul mare cu ștergar moale, velcro reglabil.



### SHORT COMFORT GEL

Preț: 79 Lei

Cod 2280008071 XS, -8082 S, -8093 M,  
-8101 L, -8112 XL, -8123 XXL verde  
Cod 2280008134 XS, -8145 S, -8156 M,  
-8167 L, -8178 XL, -8189 XXL roșu  
Cod 2280008190 XS, -8208 S, -8219 M,  
-8220 L, -8231 XL, -8242 XXL negru

Palma din material rezistent Amara, parte superioară din Wicking Stretch confortabil, care respiră, inserții din GEL, între degete găici pentru detașare ușoară aplicații din silicon, ștergar transpirație, velcro reglabil.



### SHORT LADY COMFORT GEL

Preț: 79 Lei

Cod 2280008297 XS, -8305 S,  
-8316 M, -8327 L roz  
Cod 2280008338 XS, -8349 S,  
-8350 M, -8361 L alb

Palma din material rezistent Amara, parte superioară din Wicking Stretch confortabil, care respiră, inserții din GEL, între degete găici pentru detașare ușoară aplicații din silicon, ștergar transpirație, velcro reglabil.



### SHORT LIGHT SPORT

Preț: 95 Lei

Cod 2280008372 XS, -8383 S,  
-8394 M, -8402 L,  
-8413 XL, -8424 XXL

Palma din material Amara, parte superioară din plasă care respiră, inserții din GEL contra vibrațiilor, între degete găici pentru detașare ușoară aplicații din silicon, ștergar transpirație velcro reglabil.



### LONG LIGHT SPORT

Preț: 119 Lei

Cod 2280008554 XS, -8565 S,  
-8576 M, -8587 L,  
-8598 XL, -8606 XXL

Palma și degetele cu inserții aderente din silicon, parte superioară cu drenare bună a transpirației și perforații pentru ventilație optimă ștergar transpirație, velcro reglabil, compatibil touchscreen.



### LONG LIGHT GEL

Preț: 135 Lei

Cod 2280008736 XS, -8747 S, -8758 M,  
-8769 L, -8770 XL, -8781 XXL verde  
Cod 2280008792 XS, -8800 S, -8811 M,  
-8822 L, -8833 XL, -8844 XXL roșu

Palma și degetele cu inserții aderente din silicon, inserții din GEL contra vibrațiilor, parte superioară din plasă cu o bună drenare a transpirației, ștergar transpirație, velcro reglabil, compatibil touchscreen.



### LONG WIND STOP

Preț: 165 Lei

Cod 2280008918 XS, -8929 S,  
-8930 M, -8941 L,  
-8952 XL, -8963 XXL

Palma cu inserții aderente din silicon, inserții din GEL contra vibrațiilor, parte superioară softshell, cu protecție anti vânt, compatibil touchscreen, manșetă din neopren, rezistent la apă, dungi reflectorizante.



### LONG WARM WATERPROOF

Preț: 175 Lei

Cod 2280009038 XS, -9049 S,  
-9050 M, -9061 L,  
-9072 XL, -9083 XXL

Palma cu inserții aderente din silicon, inserții din GEL contra vibrațiilor, parte superioară softshell, cu protecție anti vânt, compatibil touchscreen, manșetă din neopren, rezistent la apă, dungi reflectorizante. Tehnologie Thinsulate.



**PROMOTIE**
**FAR**
**Preț: 135 Lei**

Cod 2127003239

**LED CREE de mare putere 1 Watt, 40 LUX** putere luminoasă, 3 nivele de afișare a încărcării, montare cu prindere rapidă, rezistent la apă, exterior din aluminiu, două funcții: 3/27 ore de funcționare, sunt incluse baterii 4×AAA

**NOU**
**FAR**
**Preț: 89 Lei**

Cod 2127003392

**LED CREE de mare putere 1 Watt (180 Lumen)**, cu vizibilitate și din lateral, montare cu prindere rapidă, rezistent la apă, **două funcții**, baterii incluse 3×AAA

**FAR**
**Preț: 39 Lei**

Cod HL-MD054

**LED 3 Watt**, cu vizibilitate bună și din lateral, montare cu prindere rapidă, rezistent la apă, **3 funcții**, incluse baterii 3×AAA

**FAR USB**
**Preț: 79 Lei**

Cod HL-MD024 alb, HL-MD025 negru

**Far cu încărcare USB** • 2 LED-uri superluminoase, **3 funcții**, alimentare prin USB (afișare nivel încărcare) • **Acumulator:** 3.7 V Li-ion 300 mAh • Rezistent la apă

**NOU**
**FAR USB**
**Preț: 79 Lei**

Cod HL-MD056

**2 LED-uri superputernice**, cu bună vizibilitate și din lateral (35 lumen, 30,8 LUX), **încărcabil de pe USB, trei funcții**, afișare nivel încărcare

**USB LUMINĂ SPATE**
**Preț: 79 Lei**

Cod HL-MD052

LED deosebit și lung montare cu prindere rapidă, rezistent la apă, **trei funcții**

**NOU**
**LUMINĂ SPATE**
**Preț: 39 Lei**

Cod HL-MD057

Lumină spate cu rotire 360 grade, **3 LED** (4 lumen, 2 LUX), **trei funcții**, inclus baterie 1×AAA.

**SET LUMINI**
**Preț: 69 Lei**

Cod HL-MD053

**Far:** LED 3 Watt, cu vizibilitate bună și din lateral, montare cu prindere rapidă, rezistent la apă, **trei funcții**, incluse baterii 3×AAA • **Stop spate:** 5 LED-uri puternice, incluse baterii 2×AAA, montare cu prindere rapidă, 2 funcții

**LUMINI FAȚĂ ȘI SPATE - SAFETY**
**Preț: 55 Lei / buc**

Cod 2127003251 față, 2128001715 spate

**LED 1 Watt**, montare cu prindere rapidă, rezistent la apă, funcție lumină continuă/intermitentă cu 30/90 ore funcționare

**SET LUMINI**
**Preț: 45 Lei**

Cod HL-MD029

**Silicon** • **Far:** 2 LED-uri puternice, baterii: 2×CR2032  
**Lumină spate:** 2 LED-uri, baterii: 2×CR2032 • **trei funcții**

**SET LUMINI**
**Preț: 35 Lei**

Cod HL-MD028

**Silicon** • **Far:** 1 LED puternic, baterii: 2×CR2032 • **Lumină spate:** 1 LED puternic, baterii: 2×CR2032 • **două funcții**



**NOU**
**POMPĂ ATELIER**
**Preț: 269 Lei**

Cod 2274001645

Inclusiv pentru roți **29 & 650B+**.  
**Specificații:** Corp aluminiu 6063, talpă din oțel cauciucată, compatibil cu ventil auto (AV) și presta (FV), manometru cu diametru de 2.5" • **Înălțime:** 68.5 cm • **Presiune:** 260 psi/18 bar

**NOU**
**POMPĂ ATELIER**
**Preț: 165 Lei**

Cod 2274001623

Corp din oțel și talpă din oțel cauciucată, compatibil cu ventil auto (AV) și presta (FV), manometru cu diametru de 2.5" • **Înălțime:** 63 cm • **Diametru piston:** 31 mm • **Presiune:** 160 psi/11 bar • **Masa:** 1600 g

**NOU**
**POMPĂ ATELIER**
**Preț: 109 Lei**

Cod 2274001667

Corp din oțel, talpă din plastic, ventil reglabil (AV/FV), manometru cu diametru de 2.5" • **Înălțime:** 61 cm • **Diametru piston:** 31 mm • **Presiune:** 160 psi/11 bar • **Masa:** 1400 g

**NOU**
**MINI POMPĂ ATELIER CU TALPĂ**
**Preț: 79 Lei**

Cod 2274001612

Compatibil cu ventil auto (AV) și presta (FV), model cu talpă, furtun lung  
**Lungime:** 27.4 cm • **Diametru piston:** 21.5 mm • **Presiune:** 120 psi/8.5 bar

**NOU**
**POMPĂ SUSPENSIE (ECO)**
**Preț: 115 Lei**

Cod 2274001601

Compatibil cu ventil auto (AV) și presta (FV), ventil cu reglaj fin, furtun flexibil fixare sigură a ventilului, mâner ergonomic, afișarea presiunii, capac anti praf • **Presiune:** 300 psi/20 bar

**NOU**
**MINI POMPĂ MTB CNC**
**Preț: 99 Lei**

Cod 2274001571

Corp din aluminiu realizat prin CNC, compatibil cu ventil auto (AV) și presta (FV), capac anti praf • **Presiune:** 80 psi/5.5 bar

**NOU**
**MINI POMPĂ ROAD CNC**
**Preț: 99 Lei**

Cod 2274001559

Corp din aluminiu realizat prin CNC, compatibil cu ventil auto (AV) și presta (FV), capac anti praf • **Presiune:** 120 psi/8.5 bar

**NOU**
**MINI POMPĂ ECO ROAD**
**Preț: 49 Lei**

Cod 2274001537

Corp din plastic, furtun elastic, compatibil cu ventil auto (AV) și presta (FV), capac anti praf • **Presiune:** 100 psi/7 bar

**BIDON SCULE**
**Preț: 15 Lei**

Cod 2309003651

Se potrivește în suportul de bidon. Are în interior burete împotriva zgomotului. **Mărimi:** 140x74 mm • **Masa:** 52 g

**NOU**
**LEVIERE**
**Preț: 15 Lei**

Cod 2137004443

Set universal din trei bucăți, prin click se assemblează pentru transport. **Lungime:** 110 mm • **Masa:** 33.5 g

**NOU**
**20 IN 1 SCULE DE MÂNĂ**
**Preț: 135 Lei**

Cod 2137004335

**Funcții:** 2/2.5/3/4/5/6/8 imbus, +/- șurubelniță, T10/T25, levier, presă lanț, presă plăcuțe de frână, calibrator SAG pentru reglaj suspensii, 4 buc. cheie spiță, toc neopren • **Mărimi:** 74x53 mm  
**Masa:** 150 g

**NOU**
**15 IN 1 SCULE DE MÂNĂ**
**Preț: 129 Lei**

Cod 2137004517

**Funcții:** 15mm cheie pedală, 3/4/5/6/8 imbus, + șurubelniță, T25, presă lanț, presă plăcuțe frână, cheie stea 10, 3 buc chei de spiță, desfăcător bere • **Lungime:** 73 mm • **Masa:** 156 g

**NOU**
**17 IN 1 SCULE DE MÂNĂ**
**Preț: 115 Lei**

Cod 2137004324

**Funcții:** 2/2.5/3/4/5/6/8 imbus, +/- șurubelniță, T10/T25, levier, presă plăcuțe de frână, calibrator SAG pentru reglaj suspensii, 4 buc. cheie spiță, toc neopren • **Mărimi:** 74x47 mm • **Masa:** 125 g

**NOU**
**10 IN 1 SCULE DE MÂNĂ**
**Preț: 79 Lei**

Cod 2137004302

**Funcții:** 2/2.5/3/4/5/6/8 imbus, + șurubelniță, T10/T25, calibrator SAG pentru reglaj suspensii, 4 buc. cheie spiță • **Mărimi:** 74x41 mm • **Masa:** 100 g





### SET MARE SCULE „WORKSHOP”

Preț: 1250 Lei

Cod 2137004205

**Scule:** presă pedaliier, curățător lanț, presă lanț, patent pentru zale, tăietor cablu frână, set levier, 3 tipuri chei spiță, cârlig lanț, lără măsurare uzură lanț, scule demontare pinioane, cheie pedale, scule Hollowtech II/BB-9000/BBR60, set torx 0/T15/T20/T25/T27/T30/T40/T45/T50, presă pedaliier, presă capac anti praf, șurubelnițe -/+ , set imbus 2/2.5/3/4/5/6/8, scule press fit BB



### SET SCULE „PROFESSIONAL”

Preț: 335 Lei

Cod 2137004216

**Scule:** presă pedaliier, presă lanț, set levier, 3 tipuri chei spiță, scule demontare pinioane, cheie pedale, set torx T9/T10/T15/T20/T25/T27/T30/T40, desfăcător sistem pedaliier, presă capac anti praf, șurubelnițe -/+ , set imbus 2/2.5/3/4/5/6/8, set reparare pană, set chei conice 2x(13/14/15/16)



NOU

### PRESĂ LANȚ

Preț: 45 Lei

Cod 2137004421

**Lungime:** 120 mm • **Masa:** 110 g  
pin de presiune de rezervă



### SUPORT BICICLETĂ

Preț: 185 Lei

Cod 2271000360

**Rastel pliabil pentru depozitare bicicletelor de 20"-29"**, mărime anvelopa: până la 2.4"



NOU

### SUPORT BICICLETĂ

Preț: 149 Lei

Cod 2271000371 negru

**Suport stabil pentru bicicletă (20"-29")**, pentru acasă sau magazin



### STAND DE LUCRU

Preț: 539 Lei

Cod 2137004186

Suport pliabil pentru atelier sau acasă, construcție ușoară din aluminiu, înălțime reglabilă, cap de prindere 360°



### ANTIFURT CU LANȚ

Preț: 109 Lei

Cod 2134002059

**Închidere:** cifru cu patru cifre  
**Lungime:** 90 cm



### ANTIFURT U

Preț: 89 Lei

Cod 2134002048

**Închidere:** cheie • **Mărimi:** 28x11 cm



### ANTIFURT SPIRALAT CU CIFRU

Preț: 45 Lei / 49 Lei

Cod 2134002015 120 cm,  
2134001984 180 cm

**Închidere:** cifru cu patru cifre. ø10 mm



### ANTIFURT SPIRALAT CU CHEIE

Preț: 45 Lei / 85 Lei

Cod 2134002123 90 cm, 2134002037 120 cm

**Închidere:** cheie. ø10 mm (90 cm) sau ø15 mm (120 cm)

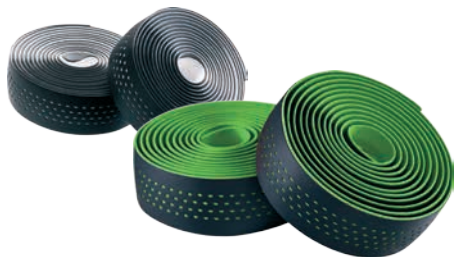

### GHIDOLINĂ

Preț: 55 Lei

Cod 2057006317 negru, 2057006340 negru/verde  
Microfibră Shockproof, autoaderent, dop capăt ghidon



### MANȘON „TEAM” FOARTE UȘOR DIN BURETE

Preț: 55 Lei

Cod 2058034084

Material 3D High-Density, model extra ușor, dop din plastic. **Lungime:** 135 mm • **Masa:** 26 g/perechea



### MANȘOANE

Preț: 29 Lei

Cod 2058033920 negru, 2058033931 verde,  
2058033942 albastru, 2058033953 roșu

Manșon ergonomic din burete, material 3D High-Density, model extra ușor, dop din plastic. **Lungime:** 125 mm • **Masa:** 50 g/perechea





NOU

**M10W**

Preț: 149 Lei

 Cod 2133001075 verde,  
 2133001064 negru

**10 funcții, computer fără fir** cu măsurare calorii și funcții de comparație.

NOU

**M8/M8W**

Preț: 79 Lei / 135 Lei

 Cod 2133001116 cu fir, verde,  
 2133001105 cu fir, negru,  
 2133001138 fără fir, verde,  
 2133001127 fără fir, negru

**8 funcții**, computer entry level cu funcții de comparație. **Disponibil atât în variantă cu fir cât și fără.**

NOU

**M5**

Preț: 69 Lei

 Cod 2133001097 verde,  
 2133001086 negru

**5 funcții**, entry level, cu fir, avertizare de baterie slabă.

**COMPUTERE**

 Viteză actuală  
 Viteză medie  
 Distanță actuală (km/zi)  
 Distanță totală  
 12/24 ceas  
 Viteză maximă  
 Timp petrecut pe bicicletă  
 Viteză comparată (act./medie)  
 Contor calorii  
 Timp total antrenament  
 Avertizare de baterie slabă  
 Fără fir

	M5	M8/M8W	M10W
Viteză actuală	•	•	•
Viteză medie	•	•	•
Distanță actuală (km/zi)	•	•	•
Distanță totală	•	•	•
12/24 ceas	•	•	•
Viteză maximă	•	•	•
Timp petrecut pe bicicletă	•	•	•
Viteză comparată (act./medie)	•	•	•
Contor calorii	•	•	•
Timp total antrenament	•	•	•
Avertizare de baterie slabă	•	•	•
Fără fir	•	•	•



NOU

**SUPORT CARBON PENTRU BIDON**

Preț: 165 Lei

Cod 2124003182 negru

**Carbon ușor**, acces simplu la bidon • Masa: 16 g

PROMOȚIE

**SUPORT CARBON PENTRU BIDON**

Preț: 139 Lei

 Cod 2124002437 team negru/verde/roz,  
 2124002415 negru

**Carbon ușor**, acces simplu la bidon • Masa: 29 g

**SUPORT PLASTIC PENTRU BIDON**

Preț: 45 Lei

 Cod 2124002567 negru/verde/alb,  
 2124002589 negru/roșu/gri

Susținere prin compresie pentru o fixare bună, șuruburi din oțel • Masa: 30 g

**SUPORT ALUMINIU PENTRU BIDON**

Preț: 39 Lei

 Cod 2124003160 negru/roșu 2124002686 negru/alb/verde,  
 2124003171 alb/negru

Conceput pentru utilizare din lateral, util și la cadre mai mici • Masa: 33 g

**BIDON**

Preț: 15 Lei / 29 Lei Thermo

 Cod 2123002595 verde, 2123002670 negru/verde,  
 2123002711 transparent, 2123002777 alb,  
 thermo: 2123002993 450 ml, 2123003002 600 ml

Capacitate: 700 ml • Masa: 69 g

**SUPORT BIDON**

Preț: 25 Lei

Cod 2124002545 negru

Model curbat, design plăcut, diametrul materialului este de 4 mm • Masa: 29 g

**SUPORT BIDON**

Preț: 19 Lei

Cod 2124002493 negru, 2124003126 alb

Model tradițional, rezistent • Masa: 66 g



NOU

**SET PANĂ DE CAUCIUC**

Preț: 22 Lei

Cod 2137004432

**Set universal pentru reparat pană de cauciuc** (cameră). **Setul conține:** 2 buc. levier, 6 buc. petice, lipici, șmirghel • Lungime: 105 mm • Masa: 44.5 g





NOU

**EXPERT**

Preț: 95 Lei

Cod 2051074511 420 mm, 2051074522 440 mm

**Ghidon cursieră.** 6061 Double Butted alu, **diametru prindere:** 31.8 mm, **cădere (drop):** 125 mm, **avans (reach):** 70 mm, **lățime** 420 sau 440 mm, **masa:** 320 g (420 mm).

NOU

**EXPERT**

Preț: 109 Lei

Cod 2052136691, 2052136709, 2052136710, 2052136721, 2052136732

**Pipă.** 3D forged 6061 alu, **diametru prindere:** 31.8 mm, **prindere furcă:** 1 1/8", **înălțime:** 40 mm, **înălțare:** 5°, **lungimi:** 80 mm, 90 mm, 100 mm, 110 mm, 120 mm. **Masa:** 115 g (80 mm), 120 g (90 mm), 135 g (100 mm), 138 g (110 mm), 145 g (120 mm).

NOU

**EXPERT MTB RISER**

Preț: 95 Lei

Cod 2051074618

**Ghidon MTB.** Lățime 720 mm, 6061 Double Butted alu, **diametru prindere:** 31.8 mm, **înălțare:** 15 mm, **curbură spate:** 9°, **masa** 300 g.

NOU

**EXPERT MTB FLAT**

Preț: 79 Lei

Cod 2051074726 verde/negru, 2051074737 gri/negru

**Ghidon MTB.** 6061 Double Butted alu, **lățime:** 720 mm, **diametru prindere:** 31.8 mm, **curbură spate:** 10°, **masa** 285 g.

NOU

**EXPERT DROPPER**

Preț: 675 Lei

Cod 2073064072

**Tijă de șa reglabilă.** Cablu interior, comandă de pe ghidon. **Diametru:** 31.6 mm, **lungime:** 410 mm, **cursă:** 120 mm, **masa:** 525 g

NOU

**EXPERT DROPPER**

Preț: 599 Lei

Cod: 2073064094

**Tijă de șa reglabilă.** Cablu exterior, comandă de pe ghidon. **Diametru:** 31.6 mm, **lungime:** 425 mm, **cursă:** 120 mm, **masa:** 685 g.

NOU

**EXPERT DROPPER**

Preț: 599 Lei

Cod: 2073064113

**Tijă de șa reglabilă.** Cablu exterior, comandă de pe ghidon. **Diametru:** 27.2 mm, **lungime:** 330 mm, **cursă:** 80 mm, **masa:** 485 g.

NOU

**ARIPI MINI, PENTRU FURCĂ**

Preț: 25 Lei

 Cod 2115004447 negru,  
2115004458 verde

 0.8 mm grosime, **masa:** 28 g

NOU

**ASS SAVER**

Preț: 20 Lei

 Cod 2116013599 negru,  
2116013607 verde

**Aripi de noroi cu fixare pe railurile de șa.** Model clasic „ass saver”. Protejează ciclistul de apa și noroiul aruncat de roți. Instalare în doar câteva secunde. 0,8 mm grosime, **masa:** 28 g

NOU

**SET ÎNCHIDERE RAPIDĂ, ANTIFURT**

Preț: 79 Lei / 25 Lei

 Cod 2002005140 cu cheie antifurt,  
2002005139 cu imbus

**Model cu deschidere cu cheie antifurt** - spate 148 mm/ 35 g, față 115 mm/32 g. Model cu deschidere cu cheie imbus - spate 148mm/35g, față 115mm/31g. Negru.





### DE 40 ANI LA LUCRU

Poți să-l numești în multe feluri pe **Tom Ritchey**, însă în nici un caz nu ciclist de duzină, președinte care merge la serviciu doar pentru salariu sau proiectant obosit și bătrân. Chiar dacă are 60 ani, pedalează cel puțin **16.000 km** pe an, distanță demnă de luat în considerare de cicliștii amatori și chiar de cei profesioniști. Pe lângă această distanță parcursă, el lucrează continuu și în fiecare sezon apare cu ceva nou. Cele mai bune idei îi vin în timpul pedalatului, iar când ajunge acasă le transpune în proiecte 3D. Realizează un prim produs care intră în teste, după care vine producția de serie. „Este extraordinar să poți pedala pe bicicleta realizată de tine și în timp ce pedalezi să-ți vină o nouă idee. Când ajungi acasă o fabrici, după care tot tu ești primul care o testează și rafinează”. În acest proces de creație Tom este ajutat de mulți colegi, atât în fazele de proiectare cât și la testări.

### DE 40 DE ANI CORESPUND TESTELOR EXIGENTE

Multe tone de foi cu schițe creionate, mulți gigabiți de proiecte 3D și multe ore de rulări ale programelor de simulare. Până la momentul în care o componentă ajunge să fie fabricată, a fost supusă deja la multe teste, însă noua înfățișare îi rezervă noi provocări. Prima fază a lungului șir de teste este în fabrică: trebuie să reziste la de două ori forțelor cerute în criteriile drastice ale Comitetului European pentru Standardizare. Iar asta este valabil pentru fiecare piesă și componentă. Dacă produsul a trecut primul test urmează al doilea: este vorba despre un renumit laborator de teste din Germania. Aici se validează testele extreme. După acest ultim test de laborator, produsul ajunge în „viața reală”, unde **cicliștii amatori și profesioniști testază aceste produse pe multe sute de kilometri**. Componenta achitată la casa de cumpărător este o variantă nouă a uneia care a supraviețuit tuturor evenimentelor în care ar putea fi implicată o componentă de bicicletă. Aceste piese/componente au fost folosite de cei mai puternici cicliști, au fost testate de cei mai îndrăzneți rideri. De asemenea cei mai exigenți specialiști și-au dat cu părerea despre aceste produse, ajungând la concluzia că piesele sunt confortabile, rezistente și se încadrează la categoria premium.

### DE 40 ANI ÎN CATEGORIA PREMIUM

Tom consideră că produsele sale sunt valoroase doar atunci când pot să ofere mai multă performanță sau confort față de mărcile concurente. Degeaba un produs are un design excelent și se poate vinde la un preț mare, ca de pildă un ghidon lucios din carbon, dacă nu este mai bun în comparație cu mărcile concurente. Aceasta este filozofia pe care se bazează proiectele **Ritchey Logic**.

### GRUPE DE PRODUSE



RITCHEY WCS™ (**World Championship Series**) – Seria de componente reflectă cu strictețe ceea ce se ascunde sub această denumire: este dedicată viitorilor campioni. Componentele seriei WCS sunt construite din cele mai noi materiale cu ajutorul tehnologiilor de vârf.



RITCHEY COMP™ – Seria COMP este una „**economică**”, dar **fără economie la calitate** – componente ce corespund calitativ nivelului înalt al familiei. Componente din carbon nu vom găsi în această grupă, ci doar aluminiu, care încorporează în aceste piese experiența acumulată în 40 de ani.

### TRAIL

Randament legendar Ritchey în care poți avea încredere - pentru **biciclete de trail**. Ghidoane mai late, tije de șa mai lungi, pipe robuste cu 0 grade înclinare de la Tom Ritchey – primul ciclist de trail.



Classic

Classic Group – Seria Ritchey Classic **îmbină stilul retro cu cele mai moderne materiale și tehnologii**, aducând un omagiu perioadei cromului și aluminiului lustruit. Cei care doresc un set întreg, nu mai trebuie să caute luni la rând site-urile cu piese la mana a 2a: la Ritchey, în afară de transmisie se găsesc de toate. Produsele Classic sunt fabricate din aluminiu de calitate și piele sintetică.





**C260**

C260 este **cel mai modern sistem** în oferta Ritchey (probabil de pe întreaga piață). Pipa înconjoară ghidonul pe o suprafață de 260 grade, realizând o mult mai bună distribuire a forțelor decât la sistemele cu fixare 180°. În plus, prinderea țevii steerer a furcii cu trei șuruburi micșorează tensiunile din materiale. Fanta contractabilă cu cele trei șuruburi este acum curbată.

**C220**

Sistemul 220 elimină și singurul „dezavantaj” al pipei C260. Are o deschizătură suficient de largă pentru ca la montare **să nu fii nevoit să demontezi tot de pe ghidon**. Un alt avantaj al acestei pipe este că ghidonul nu cade chiar dacă nu ai montat încă plăcuța frontală. Nu în ultimul rând șuruburile de prindere au o poziție orientată spre față, pentru a ușura instalarea.

**COMP 4Axis**

Pipa realizată prin prelucrare 3D din aluminiu 6061. Prinderea țevii steerer a furcii este realizată în ideea de a micșora presiunea pe țeava din carbon.

**COMP 30D**

Pipa realizată prin prelucrare 3D din aluminiu 6061 cu o înălțare de 30/60°. Șuruburile inoxidabile atât la prinderea furcii cât și pentru ghidon.

**TRAIL**

Pipa Trail a fost special concepută pentru furcile moderne cu o cursă de 140-160 mm. Prinderea 220° pentru ghidon este optimizată pentru a distribui optim forțele care apar în timpul pedalării. Rezistă și la utilizări extreme.

**CLASSIC**

Pipa clasică, realizată din aluminiu lucios. Designul retro ascunde tehnologii și materiale moderne. Dispune de o deschidere de 220° pentru prinderea ghidonului. Model ușor, realizat din aluminiu 2014, plăcuță frontală cu greutate mică și șuruburi Cr-Mo de calitate înaltă. Oferă o imagine elegantă și funcțională.

**PIPE**

	MATERIAL / CONSTRUCȚIE	PLĂCUȚĂ ȘURUBURI FAȚĂ	ȘURUBURI	GĂTUL FURCII	ÎNĂLȚIME PRINDERE	GHIDON	ÎNĂLȚARE	LUNGIME	MASA	FINISAJ	PREȚ
<b>WCS Trail C220</b>	3D Forged 2014	40 mm	SS	1-1/8"	45 mm	31.8 mm	0°	45-110 mm	115 g	Blatte	413 Lei
<b>Trail C220</b>	3D Forged 6061	41 mm	SS	1-1/8"	42 mm	31.8 mm	0°	45-110 mm	142 g	BB Black	174 Lei
<b>WCS C260</b>	3D Forged 7050	36 mm	T-20 CrMo	1-1/8"	42 mm	31.8 mm	84/6°	70-130 mm	103 g	Wet Black	458 Lei
<b>WCS C260</b>	3D Forged 2014	40 mm	T-20 CrMo	1-1/8"	45 mm	31.8 mm	25°	90-110 mm	120 g	Wet Black	458 Lei
<b>WCS Carbon C220</b>	3D Forged 7050 / Carbon	42 mm	M4 CrMo	1-1/8"	42 mm	31.8 mm	84/6°	70-130 mm	126 g	UD Carbon	767 Lei
<b>WCS C220</b>	3D Forged 2014	42 mm	M4 CrMo	1-1/8"	42 mm	31.8 mm	84/6°	60-130 mm	121 g	Wet Black	413 Lei
<b>WCS C220</b>	3D Forged 2014	42 mm	M4 CrMo	1-1/8"	42 mm	31.8 mm	73/17°	70-130 mm	121 g	Wet Black	413 Lei
<b>Classic C220</b>	3D Forged 2014	42 mm	M4 CrMo	1-1/8"	45 mm	31.8 mm	84/6°	70-130 mm	121 g	HP Silver	305 Lei
<b>Comp 4Axis</b>	3D Forged 6061	42 mm	SS	1-1/8"	42 mm	31.8 mm	84/6°	60-130 mm	160 g	BB Black	174 Lei
<b>Comp 30D</b>	3D Forged 6061	40 mm	SS	1-1/8"	45 mm	31.8 mm	30°	60-90 mm	170 g	BB Black	174 Lei



**WCS CARBON SOLOSTREAM**

Arcuri clasice, **tehnologie modernă**. Ghidon aerodinamic construit dintr-o singură bucată împreună cu pipa. Ghidarea cablurilor în canalul dedicat este realizată în partea inferioară a ghidonului și ajută la forma ergonomică. Puncte integrate pentru ajutor la instalarea diferitelor electronice. Design simplu și elegant.

**WCS CARBON STREAM II**

Greutatea ciclistului se sprijină pe doar trei componente: pedale, șa și, desigur, ghidon. Aceste trei componente preiau toată energia implicată în procesul de pedalare. De aceea rolul lor este crucial. **Profilul aerodinamic** al ghidonului WCS Carbon Stream II contribuie la **economisirea acestei energii**, iar partea superioară aplatizată **oferă confort** la pedalările lungi de sute de kilometri.

**WCS LOGIC II**

Zona ghidolinei și secțiunea curbată cresc progresiv odată cu lungimea ghidonului și, în acest fel, conferă o **poziție optimă a corpului**. Are o zonă superioară lată cu arcuire anatomică. La fixarea în pipă și la manetele de frână suprafața este nefinisată pentru aderență sporită.

**WCS NEOCLASSIC**

Ghidon lucios sau negru mat, **cu arcuire clasică**. Disponibil atât din aluminiu, cât și din carbon. Datorită dropurilor lungi, permite mai multe poziții ale mâinilor.

**WCS EVOCURVE**

**Avans și cădere mică alături de o curbură de întoarcere cu rază dublă**. La fixarea în pipă și la manetele de frână suprafața este nefinisată pentru aderență sporită. Secțiunea din mijloc este pregătită pentru montarea ghidonului de contrastimp.

**COMP STREAM II**

**Ritchey Stream II este sinonim cu frecare minimă a aerului și confort**. Avansul scurt și căderea mică sunt combinate cu o curbură ergonomică. Partea superioară aplatizată oferă o imagine elegantă. Caracteristici tehnice superioare.

**COMP EVOCURVE**

**Avans și cădere mică, alături de o curbură de întoarcere cu rază dublă**. La fixarea în pipă și la manetele de frână suprafața este nefinisată pentru aderență sporită. Secțiunea din mijloc este pregătită pentru montarea ghidonului de contrastimp.

**CLASSIC**

Noi modele vin și pleacă, însă **curbura clasică și suprafața lustruită este eternă**. Și azi mulți cicliști profesioniști preferă această formă, în special datorită nenumăratelor poziții în care poți ține mâna în partea de jos a ghidonului.

**GHIDOANE CURSIERĂ**

	Material / construcție	Lățime	Avans / adâncime	Masa	Finisaj	Preț
<b>WCS Carbon Solostream</b>	Carbon monocoque	40×80/90/100	126/75 mm	350 g	Matte UD Carbon	2 131 Lei
<b>WCS Carbon Solostream</b>	Carbon monocoque	42×90/100/110/120	126/75 mm	350 g	Matte UD Carbon	2 131 Lei
<b>WCS Carbon Solostream</b>	Carbon monocoque	44×90/100/110/120/130	126/75 mm	350 g	Matte UD Carbon	2 131 Lei
<b>WCS Evomax</b>	Triple butted 7050	40, 42, 44 cm	120/73 mm	270 g	Wet black	435 Lei
<b>Comp Evomax</b>	Double butted 6061	40, 42, 44 cm	120/73 mm	292 g	BB black	218 Lei
<b>WCS Carbon Neoclassic</b>	Carbon monocoque	40, 42, 44 cm	128/73 mm	213 g	Matte UD Carbon	1 218 Lei
<b>WCS Neoclassic</b>	Triple butted 7050	40, 42, 44 cm	128/73 mm	246 g	Wet black	435 Lei
<b>Classic Neoclassic</b>	Double butted 6061	40, 42, 44 cm	128/73 mm	301 g	HP silver	518 Lei
<b>WCS Carbon Stream II</b>	Carbon monocoque	40, 42, 44 cm	124/70, 126/70, 128/70 mm	235 g	Matte UD Carbon	1 365 Lei
<b>WCS Stream II</b>	Triple butted 7050	40, 42, 44 cm	128/78 mm	275 g	Blatte	479 Lei
<b>Comp Stream II</b>	Double butted 6061	40, 42, 44 cm	128/78 mm	325 g	BB black	262 Lei
<b>WCS Carbon Evocurve</b>	Carbon monocoque	40, 42, 44 cm	130/80 mm	220 g	Matte UD Carbon	1 218 Lei
<b>WCS Evocurve</b>	Triple butted 7050	40, 42, 44 cm	128/83 mm	253 g	Wet black	435 Lei
<b>Comp Evocurve</b>	Double butted 6061	40, 42, 44 cm	128/83 mm	330 g	HP black	218 Lei
<b>WCS Logic curve</b>	Triple butted 7050	40, 42, 44 cm	128/73 mm	235 g	Blatte	435 Lei
<b>Comp Logic curve</b>	Double butted 6061	40, 42, 44 cm	128/73 mm	301 g	BB black	196 Lei
<b>WCS Logic II</b>	Triple butted 7050	40, 42, 44 cm	125/72, 132/78, 144/82 mm	233 g	Wet black	435 Lei



# THE RITCHEY MOUNTAIN BIKE

**The Ascent™** replaces the Timber Wolf as Ritchey's entry level off-road bicycle. It combines Timber Comp, specifications with Team Comp, geometry to strike a perfect blend of economy and performance. It is made with Ritchey-designed 4130 chrome-moly tubing and comes equipped with an Avocet saddle and Suntour roller-cam rear brake.

Frame geometry is 69° head angle, 73° seat, 11½" bottom bracket.

Wheelbase 42-43½ depending on size.

**The Timber Wolf™** The frame is made from special double-butted tubing, lugless fillet-braced. The Timber Wolf uses UniFork™ double-butted tubing, Avocet saddle, and Suntour X-C Oval pedals. Quality finish work on the brazed joints give the bike a clean appearance of the sort found only on Ritchey U.S.A. products.

Frame geometry is 69° head angle, 72° seat, 11½" bottom bracket.

Wheelbase 42½-44 depending on size.

**The Timber Comp™** introduced Fall of '84, satisfies the demand for a racing version Timber Wolf. Using the Suntour roller-cam brake tucked under the

**The Ritchey Team Comp™** is high-performance, lightweight off-road equipment for the serious racer. Tubing is custom double-butted Columbus SP, and frame geometry is more upright and aggressive for fast climbing and quick handling. Light but strong components include UniFork™, Satome rims, Shimano Dura-Ace freehubs, "Wheelsmith" spokes, genuine Magura levers, and Ritchey custom Racing TwinStrut handlebars. Limited production only.

Frame geometry is 69° head angle, 73° seat, 11½" bottom bracket.

Wheelbase 42-43½ depending on size.

"Credit for strength in a bike so light goes to careful construction and to a number of design details you can learn only through experience." (Cyclist Magazine, Road Test March 1985)

"Results speak for themselves. In the first race the Team Comp was used: "A convincing sweep of the first five places at the Rockhopper race..." (Fat Tire Flyer)

**The Annapurna™** represents the finest craftsmanship and equipment available to off-road or touring riders. Frame is made from special oversize double-butted chrome-moly tubing, with a unique scalloped sleeve at each important tube joint. Standard equipment includes custom high or low TwinStrut handlebars, Araya RM 20 rims, Phil Wood hubs, Magura levers, "Wheelsmith" spokes, and Avocet Touring II saddle.

Frame geometry is 69° head angle, 72° seat, 11½" bottom bracket.

Wheelbase 42½-44 depending on size.

"There is no disputing the superiority of the Annapurna's framework and finish... The bike is one of the two or three prettiest... at any price." (Bicycling)

**The Skyliner™** is a breakthrough for tandem riders, with a rugged construction and smooth ride that opens new territory for this type of bicycle. Rugged balloon-size wheels make tire problems a thing of the past, while providing smooth cornering and sure braking. A dual brak-

ing version Timber Wolf. Using the Suntour roller-cam brake tucked under the rear chainstays, Team Comp quick-release wheels, and black alloy heat-treated bar, this new model gives excellent performance with little added cost.

Frame geometry is 69° head angle, 72° seat, 11½" bottom bracket.

Wheelbase 42½-44 depending on size.

**The Commando™** has been our most popular selling model, the striking differences from the Timber Wolf being the beautiful camouflage paint complemented by black components. Every available braze-on option has been added to round out this adventurous mountain bike.

Frame geometry is 69° head angle, 72° seat, 11½" bottom bracket.

Wheelbase 42½-44 depending on size.



**RITCHEY**  
U.S.A.

thing of the past, while providing smooth cornering and sure braking. A dual braking system consisting of a Suntour XC roller-cam with Shimano cantilevers and a dual-pull Magura brake lever inspires confidence on long downhills. Special oversize tubing is lugless fillet-braced, and the resulting bike is stiff, strong and still lighter than some traditional road tandems. Other standard features are Ritchey designed handlebars and Ritchey custom stoker stem, Phil Wood hubs and Ritchey heavy-duty Fork.

Frame geometry is 68° head angle, 70° seat, 26" rear top tube.

"... Surprising performance in the dirt. It combines the speed of a tandem with the sure-footedness of fat tires—a very desirable combination." (Bicycling)



## WCS CARBON TRAIL RIZER

Calitate tradițională Ritchey. Ghidon trail realizat din materiale moderne pentru o performanță ridicată. **15 mm rise** și 780 mm lățime.



## WCS CARBON RIZER 15 mm

Ghidon din carbon cu tehnologie WCS, cu un **rise de 15 mm**. Zonă nefinisată a pipei pentru aderență sporită. Capete întărite pentru instalarea coarnelor.



## WCS TRAIL RIZER 35 mm

Suntem la un nivel unde și designul conferă seriozitate ghidonului Rizer 35. Este proiectat pentru biciclete și utilizări extreme. Are un **rise de 35 mm** și o lățime de 800 mm.

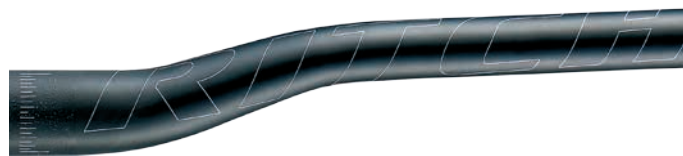

## WCS RIZER 30 mm

Ghidon deosebit de rezistent, realizat din aluminiu **7050**.



## WCS RIZER 20 mm

Ghidon realizat din aliaj 7050, cu un **rise de 20 mm**.



## WCS TRAIL RIZER

Ghidon realizat din aliaj 7050, cu un **rise de 20 sau 30 mm**.



## COMP LOW RIZER 20 mm

Ghidon realizat din aliaj 6061, cu un **rise de 20 mm**.



## COMP RIZER 35 mm

Ghidon realizat din aliaj 6061, cu un **rise de 35 mm**.

## GHIDOANE MTB RIZER

	Material / construcție	Lățime	Rise	Prindere	Masa	Finisaj	Preț
WCS Trail Carbon Rizer	Carbon	780 mm	15 mm	28.6 mm	204 g	Matte UD Carbon	784 Lei
WCS Carbon Low Rizer	Carbon	710 mm	15 mm	28.6 mm	180 g	Matte UD Carbon	784 Lei
WCS Carbon Rizer	Carbon	710 mm	30 mm	28.6 mm	180 g	Matte UD Carbon	739 Lei
WCS Trail Rizer	Triple butted 7050	760 mm	20 mm	28.6 mm	276 g	Blatte	348 Lei
WCS Trail Rizer	Triple butted 7050	760 mm	30 mm	28.6 mm	276 g	Blatte	348 Lei
WCS Rizer	Triple butted 7050	740 mm	20 mm	28.6 mm	275 g	Wet black	348 Lei
WCS Rizer	Triple butted 7050	740 mm	30 mm	28.6 mm	275 g	Wet black	348 Lei
Comp Low Rizer	Double butted 6061	740 mm	20 mm	28.6 mm	380 g	BB black	174 Lei
Comp Rizer	Double butted 6061	740 mm	35 mm	28.6 mm	380 g	BB black	174 Lei
TRAIL	Double butted 6061	760 mm	20 mm	28.6 mm	375 g	BB black	174 Lei





### WCS CARBON BULLMOOSE

În 1978 Tom Ritchey participa în Marin (California) la competiții de downhill. A concurat pe o bicicletă împrumutată întâmpinând o mulțime de probleme tehnice care, a spus el, l-au încetinit. Pedala pentru victorie, însă ghidonul s-a strâmbat, el trebuind să se oprească pentru a-l îndrepta. Chiar și așa a fost foarte aproape de învingător. După competiție, analizându-și evoluția, a ajuns la concluzia că are nevoie doar de un ghidon mai rezistent pentru a obține un rezultat mai bun. Tom, care până atunci a fabricat o mulțime de pipe din oțel pentru cadrele sale, a creat în premieră combinația de ghidon și pipă dintr-o singură bucată, eliminând astfel riscul de rotire. Așa s-a născut în 1979 ghidonul Bullmoose, împreună cu prima bicicletă MTB Ritchey. Ulterior, această soluție a fost utilizată pe scară largă, motiv pentru care numele lui Tom a devenit foarte cunoscut între cicliștii MTB. Acum, după 46 de ani, **Bullmoose a renăscut. Ghidonul de carbon împreună cu partea de prindere din aluminiu forjat, formează o unitate armonioasă.** Bullmoose a devenit un ghidon deosebit de rigid, cu o greutate foarte mică (280 grame, 80x730 mm). Partener ideal în lumea concursurilor extreme.



### WCS CARBON TRAIL FLAT +/- 5 mm

Cădere de 5 mm sau **rise de 5 mm** într-un singur ghidon. Tovarășul perfect de drum pentru un 29er sau alte biciclete cu țeava head-tube înaltă.



### WCS CARBON FLAT +/- 5 mm

Are un **rise de +/- 5 mm**, în funcție de instalare. Construcție din carbon de calitate maximă, cu un design specific Ritchey.



### WCS TRAIL FLAT +/- 5 mm

Are un **rise de +/- 5 mm**, în funcție de instalare. Tovarăș perfect de drum pentru un 29er sau alte biciclete cu țeava head-tube înaltă.



### WCS FLAT +/- 5 mm

Ghidon construit din aliaj 7050, cu un **rise de +/- 5 mm**.



### COMP FLAT +/- 5 mm

Ghidon fabricat din aliaj 6061, cu un **rise de +/- 5 mm**. Recomandat pentru biciclete cu țeava head-tube înaltă.



### WCS 85 mm

Coarne realizate din aliaj 6061. Modul de fixare cu o ușoară aplecare spre interior le face ideale pentru ghidoane riser.



### WCS ERGO 110 mm

Coarne realizate din aliaj 6061, cu o curbură pronunțată spre interior. Modul de fixare reduce tensiunea aplicată pe ghidoanele construite din materiale mai delicate.



### COMP 100 mm

Coarne construite din două părți de aluminiu. Modul de fixare cu o ușoară aplecare spre interior le face ideale pentru ghidoane riser.

## GHIDOANE MTB FLAT

	Material/construcție	Lățime	Curbură spate	Unghiul pipei	Lungime pipă	Prindere	Finisaj	Preț
WCS Carbon Bullmoose	Carbon monocoque, la prindere din AL forjat	720 mm	9°	6°	70 mm	28.6 mm	Matte UD Carbon	1218 Lei
WCS Carbon Bullmoose	Carbon monocoque, la prindere din AL forjat	730 mm	9°	6°	80 mm	28.6 mm	Matte UD Carbon	1218 Lei
WCS Carbon Bullmoose	Carbon monocoque, la prindere din AL forjat	740 mm	9°	6°	90, 100, 110 mm	28.6 mm	Matte UD Carbon	1218 Lei

	Material/construcție	Lățime	Rise	Curbură spate	Prindere	Masa	Finisaj	Preț
WCS Carbon Trail	Carbon	740 mm	+/- 5 mm	9°	28.6 mm	180 g	Matte UD Carbon	696 Lei
WCS Carbon	Carbon	710 mm	+/- 5 mm	9°	28.6 mm	183 g	Matte UD Carbon	696 Lei
WCS Trail	Triple butted 7050	720 mm	+/- 5 mm	9°	28.6 mm	232 g	Blatte	348 Lei
WCS	Triple butted 7050	720 mm	+/- 5 mm	9°	28.6 mm	232 g	Wet Black	348 Lei
WCS	Triple butted 7050	720 mm	+/- 5 mm	5°	28.6 mm	232 g	Wet Black	348 Lei
Comp	DOUBLE butted 6061	720 mm	+/- 5 mm	9°	28.6 mm	276 g	BB Black	174 Lei

## COARNE

	Material/construcție	Lungime	Masa	Finisaj	Preț
WCS SL	3D forged 6061	85 mm	65 g	Blatte	218 Lei
WCS Ergo	3D forged 6061	110 mm	90 g	Wet Black	218 Lei
Comp	2 piece bonded 6061	100 mm	160 g	BB Black	109 Lei





### DROPPER POST

**Tijă de șa telescopică cu manetă de lockout ce poate fi montată atât pe ghidon, cât și atașată de maneta de frână.** Se pot alege două lungimi de cursă, 125 sau 90 mm, și trei poziții intermediare de blocare a cursei. Necesită foarte puțină întreținere, funcționează mulți ani fără probleme. Desigur, cablul pentru lockout este camuflat.



### LINK

Tijă de șa reproiectată, **model cu două șuruburi**. Este mai ușoară și mai confortabilă decât modelele anterioare. Este compatibilă cu orice șa tradițională cu șină, iar dacă se folosește un adaptor, se pot monta și șei monolink. Offsetul este de 20 mm. Prin rotirea colierului se mai pot adăuga 10 mm de reglaj.



### ONE-BOLT

**Tijă de șa cu un singur șurub**, soluție ce ajută la reglajul rapid și simplu. Sistemul patentat „SideBinder” oferă acces din lateral la șurubul de reglaj, sistem ce ușurează instalarea. Colierul lat micșorează tensiunile care se pot crea pe șinele realizate din materiale delicate, cum ar fi carbonul. Colierul poate fi înlocuit. Vei putea astfel utiliza orice dimensiune de șină pentru șa.



### TWO-BOLT

**Raport optim între greutate, rezistență și ușurință în reglaj.** Sistemul Ritchey cu două șuruburi micșorează tensiunile care pot apărea pe șinele realizate din materiale sensibile, ca de exemplu carbonul. Șuruburile se situează foarte aproape de șine și în acest fel chiar la o forță de strângere mai mică se obține o fixare bună.

## TIJE ȘA

	Material/construcție	Diametru	Lungime	Offset	Masa	Finisaj	Preț
<b>Dropper post</b>	3D Forged Alloy	30,9, 31,6 mm	90 mm, 125 mm travel	0 mm	500 g	Blatte	1644 Lei
<b>WCS Carbon Link</b>	Monocoque Carbon	27,2, 31,6 mm	350, 400 mm	15 mm	181 g	Matte UD Carbon	958 Lei
<b>WCS Carbon Trail Link</b>	Monocoque Carbon	27,2, 31,6 mm	400 mm	15 mm	181 g	Matte UD Carbon	958 Lei
<b>WCS Link</b>	3D Forged 7050	27,2, 31,6 mm	350, 400 mm	20 mm	230 g	Wet Black	414 Lei
<b>WCS Trail Link</b>	3D Forged 7050	27,2, 31,6 mm	400 mm	15 mm	235 g	Blatte	414 Lei
<b>Comp Link</b>	6061 2-piece Press-Fit	27,2, 31,6 mm	400 mm	20 mm	284 g	BB Black	218 Lei
<b>WCS Carbon One-Bolt</b>	Carbon Monocoque	27,2, 31,6 mm	350, 400 mm	25 mm	185 g	Matte UD Carbon	958 Lei
<b>WCS One-Bolt</b>	3D Forged 2014	27,2, 31,6 mm	350, 400 mm	20 mm	195 g	Wet Black	414 Lei
<b>Comp Carbon Two-Bolt</b>	Press Bonded Carbon/6061	27,2, 31,6 mm	350 mm	25 mm	229 g	UD Carbon	436 Lei
<b>Comp Two-Bolt</b>	3D Forged 6061	27,2, 31,6 mm	350, 400 mm	25 mm	250 g	BB Black	218 Lei
<b>Classic Two-Bolt</b>	3D Forged 2014	27,2, 31,6 mm	350 mm	25 mm	245 g	HP Silver	262 Lei
<b>Comp Trail</b>	3D Forged 6061	27,2, 31,6 mm	400 mm	0 mm	240 g	BB Black	218 Lei





### VECTOR EVO STREAM

**Noua șină de la Vector Evo, permite reglaje multiple și conferă confort maxim.** Sunt disponibile și cu lățime de 132 și 145 mm. Șaua are un profil redus, atât partea din față cât și cea din spate fiind drepte. Această specificație o face să fie o alegere perfectă pentru cei cărora le place să-și modifice poziția pe șa. Șinele sunt realizate din carbon în combinație cu termoplast care atenuază vibrațiile și rezistă la sarcini extreme. Datorită formei anatomice și a flexibilității transversale, șaua urmărește mișcările ciclistului, iar fixarea cu profil redus, oferă spațiu suplimentar pentru picioare.



### STREAM

Construcție cu profil redus, disponibilă atât cu mărimi de 132 cât și 145 mm. **Designul patentat „Vector Wing” repartizează uniform greutatea ciclistului,** iar acest lucru prelungeste durata de viață a șei și conferă confort ridicat.



### SKYLINE

Skyline este unul dintre cele mai noi produse de la Ritchey. Datorită formei ergonomice și a canalului longitudinal, **șaua este probabil una dintre cele mai confortabile din gamă.** Atât partea din față, cât și partea din spate sunt ușor curbate pentru a preveni alunecarea ciclistului de-a lungul șei.



### CLASSIC

**Șaua Classic combină aspectul tradițional cu tehnologia de ultimă oră oferind totodată confortul necesar.** Este acoperită cu material ce imită pielea naturală, sub care se găsește burete cu greutate mică pentru asigurarea confortului. La fel ca partea superioară și partea inferioară a primit un look clasic. Șinele sunt realizate din Cr-Mo cu greutate mică.

#### ȘEI

##### WCS Vector Evo Stream

##### WCS Carbon Stream

##### WCS Stream

##### Comp Stream

##### WCS Carbon Skyline

##### WCS Skyline

##### Comp Skyline

##### ClassicClassic

Șină	Cadru	Acoperire	Mărimi	Mărime șină	Culoare	Masa	Preț
Carbon reinforced thermoplastic	Nylon + Carbon	Micro Fiber	278×132 mm sau 278×145 mm		Negru, alb	175 g	739 Lei
Carbon	Nylon + Carbon	Micro Fiber	278×132 mm	8×8.5 mm	Negru, alb	145 g	739 Lei
Cr/Ti	Nylon + Carbon	Micro Fiber	278×132 mm	7×7 mm	Negru, alb	200 g	479 Lei
Steel	Nylon + Glass Fiber	Synthetic Leather	278×132 mm	7×7 mm	Negru, alb	250 g	236 Lei
Carbon	Nylon + Carbon	Micro Fiber	270×145 mm	8×8.5 mm	Negru, alb	145 g	696 Lei
Cr/Ti	Nylon + Carbon	Micro Fiber	270×145 mm	7×7 mm	Negru, alb	200 g	479 Lei
Steel	Nylon + Glass Fiber	Synthetic Leather	270×145 mm	7×7 mm	Negru, alb	250 g	236 Lei
Steel	Nylon + Glass Fiber	Synthetic Leather	265×145 mm	7×7 mm	Negru, maro	285 g	262 Lei





**WCS CARBON DISC CROSS**

Furca a fost re-proiectată de la zero pentru a corespunde cerințelor speciale necesare frânei pe disc: construcția specială din carbon rezistă la forțele generate la frânare. **Construcție carbon monocoque.** Disponibilă pentru headset integrat sau standard. Montant frână disc din carbon. Se poate utiliza cu disc de 140 și 160 mm.



**WCS CARBON CROSS**

Forma specială pentru brațele furcii oferă o manevrabilitate excelentă și contribuie la reducerea vibrațiilor. Pregătită pentru instalare headset integrat sau standard. Construcție Carbon monocoque. **Una dintre cele mai ușoare furci de pe piață pentru ciclocros.**



**WCS CARBON MOUNTAIN**

**Manevrabilitate la superlativ - rigiditate torsională și transversală într-o armonie perfectă.** Partea superioară și țeava steerer sunt fabricate dintr-o singură bucată. Dropout-uri și montanș etrier din carbon. Pe bicicletă furca oferă o geometrie specifică furcilor cu o cursă de 100 mm.



**WCS CARBON ROAD**

**Construcție Carbon Monocoque.** Fibre de carbon High Modulus (HMF) pentru o rigiditate ridicată. Direcționarea fibrelor de carbon a fost optimizată pentru a micșora presiunea și vibrațiile. Țesătură fină a carbonului pentru o rezistență maximă.



**COMP CARBON ROAD**

Brațele furcii sunt din carbon, țeava steerer din aliaj de aluminiu. Direcția fibrelor de carbon a fost optimizată pentru a micșora presiunea și vibrațiile. **Formă arhiclasică.**



**PRESS-FIT**

Cuvetele din carbon sunt disponibile în variantele UD și 3K. La modelele WCS și WCS Carbon s-au utilizat rulmenți cu strat de uzură întărit cu titan, rezistent și la coroziune. Sistemul de mecanism patentat BlockLock protejează cadrul de lovirile cauzate de rotirea excesivă a ghidonului.



**DROP-IN**

Cuvetele din carbon sunt disponibile în variantele UD și 3K. La modelele WCS și WCS Carbon s-au utilizat rulmenți cu strat de uzură din titan, ce rezistă și la coroziune.



**LOGIC® STANDARD**

Headset ușor, de precizie. Cuvete din aluminiu. Logic: rulmenții mai mici, tip cartridge, din partea de sus contribuie la micșorarea greutateii, iar rulmenții mai mari din partea de jos optimizează rigiditatea, rezistența. Vaselina Ritchey garantează funcționarea lină.

**FURCI**

	Mărimi	Brațe furcă	Umăr furcă	Gâtul furcii	Avans	Montant	Lățime umăr	Înălțime aplicată	Prindere frână	Finisare	Masa	Preț
<b>WCS Carbon CrossD</b>	700C	Carbon	Carbon	Carbon	45 mm	Carbon	45 mm	395 mm	Disc	Matte UD	440 g	1 871 Lei
<b>WCS Carbon Cross</b>	700C	Carbon	Carbon	Carbon	45 mm	Carbon	45 mm	395 mm	Canti	Matte UD	448 g	1 871 Lei
<b>WCS Carbon Road</b>	700C	Carbon	Carbon	Carbon	43/45 mm	Alloy	45 mm	368 mm	Road	UD Glossy Carbon	299 g	1 871 Lei
<b>Comp Carbon Road</b>	700C	Carbon	Alloy	Alloy	43 mm	Alloy	45 mm	368 mm	Road	UD Glossy Carbon	540 g	1 044 Lei
<b>WCS Carbon MTB</b>	27.5"	Carbon	Carbon	Tapered Carbon	42 mm	Carbon	61 mm	459 mm	Disc	Matte UD Carbon	660 g	2 393 Lei
<b>WCS Carbon MTB</b>	27.5"	Carbon	Carbon	Carbon	42 mm	Carbon	50 mm	459 mm	Disc	Matte UD Carbon	615 g	2 305 Lei
<b>WCS Carbon MTB</b>	29"	Carbon	Carbon	Tapered Carbon	45 mm	Carbon	61 mm	470 mm	Disc	Matte UD Carbon	672 g	2 393 Lei
<b>WCS Carbon MTB</b>	29"	Carbon	Carbon	Carbon	45 mm	Carbon	50 mm	470 mm	Disc	Matte UD Carbon	625 g	2 305 Lei

**CUVETE**

	Înălțime	Material	Dia.superior	Dia.inferior	Rulment sup.	Rulment inf.	Tipul rulmentului	Masa	Preț
<b>Press-Fit</b>									
<b>WCS rulment superior</b>	7.3 mm	Alu	ZS44/28.6		50/44		Sealed cartridge TI coated	43 g	166 Lei
<b>WCS rulment inferior</b>		Alu		ZS44/30		50/44	Sealed cartridge TI coated	34 g	139 Lei
<b>WCS rulment inferior</b>		Alu		ZS49/33		55/49	Sealed cartridge TI coated	46 g	188 Lei
<b>WCS rulment inferior</b>		Alu		ZS55/40		61/55	Sealed cartridge TI coated	52 g	218 Lei
<b>WCS rulment inferior</b>		Alu		ZS56/40		62/56	Sealed cartridge TI coated	54 g	218 Lei
<b>COMP rulment superior</b>	7.3 mm	CrMo	ZS44/28.6		50/44		Sealed cartridge	43 g	114 Lei
<b>COMP rulment inferior</b>		CrMo		ZS44/30		50/44	Sealed cartridge	40 g	88 Lei
<b>COMP rulment inferior</b>		CrMo		ZS55/40		61/55	Sealed cartridge	52 g	158 Lei
<b>Drop-In</b>									
<b>WCS rulment superior</b>	8.3 mm	Alu	IS42/28.6		41.8		Sealed cartridge TI coated	36 g	139 Lei
<b>WCS rulment inferior</b>		Alu		IS42/30		46/42	Sealed cartridge TI coated	28 g	118 Lei
<b>WCS rulment inferior</b>		Alu		IS47/33		52/47	Sealed cartridge TI coated	35 g	166 Lei
<b>WCS rulment inferior</b>		Alu		IS52/40		56/52	Sealed cartridge TI coated	38 g	188 Lei
<b>COMP rulment superior</b>	8.3 mm	Alu	IS42/28.6		41.8		Sealed cartridge	35 g	96 Lei
<b>COMP rulment inferior</b>		Alu		IS42/30		46/42	Sealed cartridge	39 g	69 Lei
<b>COMP rulment inferior</b>		Alu		IS52/40		56/52	Sealed cartridge	39 g	139 Lei
<b>Logic Standard</b>									
<b>WCSWCS</b>	28.3 mm	Alu	EC34/28.6	EC34/30			Sealed cartridge TI coated	103 g	349 Lei
<b>PROPRO</b>	32 mm	Alu	EC34/28.6	EC34/30			Sealed cartridge	111 g	236 Lei
<b>COMPCOMP</b>	30.2 mm	CrMo	EC30/25.4	EC30/26			Semi cartridge	160 g	139 Lei



**WCS RACE TAPE**
**Preț: 118 Lei**

**Ghidolină.** Fabricată din material ultrasuor tip PU perforat, cu o grosime de 1.8 mm. Disponibilă în cinci culori. Confort ridicat, design plăcut: sigur vei găsi varianta care se potrivește perfect cu bicicleta ta. **Masa:** 63 g/per.

**WCS RACE GEL**
**Preț: 131 Lei**

**Ghidolină.** Fabricată din combinația a două materiale ușoare PU+GEL pentru atenuare optimă a vibrațiilor. Logo Ritchey imprimat 3D. **Culori:** negru sau alb. **Masa:** 90 g/per.

**WCS PAVE**
**Preț: 105 Lei**

**Ghidolină.** Fabricată pentru terenul cel mai extrem. Grosime de 3.5 mm pentru atenuare maximă a vibrațiilor. Realizată din combinația de materiale superușoare: spumă EVA+GEL. Logo Ritchey imprimat 3D. **Culori:** negru sau alb. 77 g/per.

**COMP**
**Preț: 66 Lei**

**Ghidolină.** Construcție din plută de cea mai înaltă calitate. Logo TR imprimat 3D. Atenuază vibrațiile, nu alunecă, auto-dezice. **Culori:** negru/alb/roșu/albastru. **Lungime:** 180 cm.

**SUPERLOGIC / SUPERLOGIC ERGO**
**Preț: 118 Lei**

Manșon realizat din spumă nano, care oferă o aderență excelentă și cand este udă. **Masa:** 10 grame (perechea). **Lungime:** 128 mm.

**WCS EVERGRIP**
**Preț: 118 Lei**

Pentru Evergrip avantajele se văd deja de la nume. Manșonul poate fi folosit pe orice vreme, uscat sau ploaie, noroi sau soare. În toate aceste condiții aderența este bună. **Lungime:** 130 mm. **Masa:** 68 g/per.

**WCS LOCKING TRAIL**
**Preț: 131 Lei**

Manșon din material aderent Kraton. Capăt deschis, construcție ergonomică, logo TR imprimat 3D. Inele de fixare la ambele capete, dop de capăt gravat cu laser. **Culori:** negru/alb. Lungime 135 mm, diametru 32 mm. 112 g/perechea. Disponibilă și varianta Comp, prețul: 44 Lei

**WCS LOCKING TRUEGRIP X**
**Preț: 131 Lei**

Manșon din material aderent Kraton. Construcție ergonomică, logo TR și Ritchey imprimat 3D. **Lungime:** 130 mm, diametru 30 mm. **Culori:** negru/verde. **Masa:** 93 g/perechea. Disponibilă și varianta Comp, prețul: 44 Lei

**WCS ERGO LOCKING TRUEGRIP**
**Preț: 118 Lei**

Manșon rezistent din spumă ușoară cu densitate înaltă. Randament bun chiar și pe ploaie. Construcție subțire, formă anatomică. **Greutate:** 115 g/per.

**WCS ERGO TRUEGRIP**
**Preț: 58 Lei**

Manșon rezistent din spumă ușoară cu densitate înaltă. Randament bun chiar și pe ploaie. Construcție subțire, formă anatomică. **Masa:** 36 g/per.

**WCS LOCKING TRUEGRIP**
**Preț: 118 Lei**

Manșon rezistent din spumă ușoară cu densitate înaltă. Aderență bună a mâinii chiar și pe ploaie. Construcție subțire, formă anatomică. **Greutate:** 115 g/per.

**WCS TRUEGRIP**
**Preț: 58 Lei**

Manșon rezistent din burete High-Density, are **doar 40 grame**. Formă subțire, ergonomică. Disponibil în diferite culori.

**WCS CARBON ECHELON ROAD**
**Preț: 805 Lei**

Datorită carbonului din compoziție, pedalele de top Echelon au devenit **și mai rezistente**. Greutatea a scăzut la 220 grame. Rulmenții cu viață extrem de lungă, realizare Low-Profile, tensiune reglabilă a arcului. Plăcuță compatibilă Ritchey și Look KEO.

**WCS ECHELON ROAD**
**Preț: 609 Lei**

Design testat la competiții, **construcție ușoară**, raport excelent preț/calitate. Viața lungă este garantată atât mulțumită rulmenților folosiți, cât și a bușelor. Stilul „Low-Profile” asigură randamentul maxim al pedalei. Tensiunea din arc este reglabilă. Corpul pedalei este construit din aluminiu rezistent. Mecanismul de fixare al pantofului este din carbon.

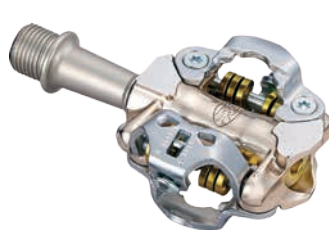
**WCS XC MOUNTAIN**
**Preț: 695 Lei**

Prin gândirea pedalei Paradigm, s-a născut pedala WCS XC, care, ca un discipol merituos, își depășește predecesorul. Sistemul nou de fixare devine **cel mai bun din categorie**, cu o fixare simplă și rezistentă la noroi. Corpul pedalei este din aluminiu forjat, sistemul de prindere din oțel inoxidabil, axul oțel CrMo.

**WCS TRAIL MOUNTAIN**
**Preț: 805 Lei**

Pedalele WCS Trail au fost complet echipate: noutățile utilizate la WCS XC la care se adaugă platforma din aliaj de aluminiu, pentru o stabilitate și mai bună. Corpul pedalei este din aluminiu forjat, sistemul de prindere din oțel inoxidabil, axul oțel CrMo, exact ca la WCS XC.

**PEDALE**

	Corpul pedalei	Ax	Rulment interior	Rulment mijlociu	Rulment exterior	Compatibilitate	Finisaj	Masa	Preț
<b>WCS ECHELON CARBON</b>	Carbon/termoplast	CrMo	Bushing	Needle	Sealed cartridge	Ritchey, Look KEO	UD matte	220 g	805 Lei
<b>WCS ECHELON</b>	Forged Alu	CrMo	Bushing	Needle	Sealed cartridge	Ritchey, Look KEO	Negru	250 g	609 Lei
<b>WCS XC</b>	Forged Alu	CrMo	Bushing	Needle	Sealed cartridge	SPD	Titanium	298 g	695 Lei
<b>WCS TRAIL</b>	Forged Alu	CrMo	Bushing	Needle	Sealed cartridge	SPD	Titanium/Negru	347 g	805 Lei
<b>COMP XC</b>	Cast Alu	CrMo	Ball bearing	-	Ball bearing	SPD	Negru/roșu/alb	331 g	305 Lei
<b>COMP TRAIL</b>	Cast Alu	CrMo	Ball bearing	-	Ball bearing	SPD	Negru	402 g	348 Lei



**RACE SLICK**

Race Slick este realizat din nylon special cu o densitate înaltă de **120 TPI**. Suprafața de rulare este cauciuc cu duritate de 60A cu o bună aderență. **Model tip fold.**

**TOM SLICK**

**Regele gravel** Tom Slick, la prima vedere, pare o anvelopă tradițională de șosea, însă canelurile adânci în jurul suprafeței de rulare ne oferă informații suplimentare. Sunt disponibile mărimile 26, 27.5 și 700C. Astfel indiferent de construcție, alegerea anvelopei va fi ușoară. Material cu densitate 120 TPI.

**TRAIL BITE 2.4**

**Pe lângă noua anvelopă Ritchey trail,** în acest an avem și un frate mai mare: Trail Bite 2.4. Modelul WCS este tubeless ready, cu 120 TPI, pe când modelul Comp are 30 TPI. Disponibil în mărimile 650b și 29-er.

**TRAIL BITE**

În 1984, Tom a fost primul care a încercat "imposibilul": să transpună tehnologia de la cursiere la biciclete MTB. La început a utilizat un TPI mai mare decât la anvelopele de șosea existente, împreună cu un nou amestec de cauciuc, după care a venit **Vector Force Analysis**. Mai târziu au apărut și anvelopele cu rotire direcțională, după care și modelele diferite pentru roata față și spate. În acest set, Bite este perechea pentru Drive și este recomandat a fi folosită pe față.

**TRAIL DRIVE**

Din setul Trail Bite-Drive, anvelopa recomandată a fi folosită pe spate este Trail Drive, care are cramioane concepute pentru a funcționa ca roată motrică, cu montare pentru un singur sens de rotire. Aderență ridicată chiar și în cazul urcării abrupte. Modelul WCS are 120 TPI iar modelul Comp 30 TPI. Realizare tubeless ready, cu lățime de 2.25.

**Z-MAX EVOLUTION 2.8**

Anvelopă MTB tradițională cu o lățime de 2.8. Datorită tehnologiilor Tubeless ready și Stronghold are o structură deosebit de rezistentă.

**Z-MAX EVOLUTION**

Profilul anvelopei Z-Max Evolution ar putea deveni semnătura lui Tom Ritchey deoarece acest model este folosit de cel puțin zece ani pe orice teren mai puțin cele extreme. Forma cramponelor ajută direcția roții și conferă o înaintare cu un minim consum de energie.

**SHIELD**

Profilul discret o recomandă a fi bună la toate. Aderență și direcție bună. Modelul WCS este tubeless ready, suprafața de rulare Dual compound a cărei componentă mai rigidă face ca suprafața de rulare să fie foarte rezistentă la uzură, iar componenta mai moale a părților laterale conferă aderență pe viraje.

**ANVELOPE**

	26x1.0	26x1.4	26x2.1	27.5x1.1	27.5x2.1	27.5x2.25	27.5x2.4	27.5x2.8	29x2.1	29x2.25	29x2.4	700x23	700x25	700x27	Preț
<b>Race Slick WCS</b>												198 g	215 g		196 Lei
<b>Race Slick Comp</b>												238 g	260 g		131 Lei
<b>Tom Slick WCS</b>				310 g											218 Lei
<b>Tom Slick Comp</b>	330 g	472 g		472 g											118 Lei
<b>Trail Bite WCS TL</b>						720 g	date lipsă			771 g	date lipsă				348 Lei
<b>Trail Bite Comp</b>						736 g	date lipsă			806 g	date lipsă				196 Lei
<b>Trail Drive WCS TL</b>						795 g				993 g					348 Lei
<b>Trail Drive Comp</b>						796 g				1003 g					223 Lei
<b>Z-Max Evolution WCS TL</b>		494 g		586 g	710 g		date lipsă	653 g	745 g						284 Lei
<b>Z-Max Evolution Comp</b>		640 g		709 g	709 g		date lipsă	755 g	755 g						139 Lei
<b>Shield WCS TL</b>		540 g		533 g				554 g							262 Lei
<b>Shield Comp</b>		640 g		627 g				705 g							139 Lei





# ANVELOPE CST

WHERE PASSION  
MEETS THE GROUND

80

csttires.com | bikefun.eu  
ANVELOPE



Din ce în ce mai mulți cicliști profesioniști din întreaga lume aleg anvelopele CST. Acest fapt nu trebuie să ne mire, deoarece fabrica are o experiență de jumătate de secol în producția anvelopelor ajungând să fie **cel mai mare producător în domeniu**. Chiar de la prima utilizare, produsele CST, pot să convingă orice sceptic că aceste anvelope și camere sunt de încredere. Indiferent dacă vorbim de produse entry-level sau cele premium, **la CST nu se face compromis când vine vorba de calitate**. Testează cauciucurile CST și convinge-te singur că raportul de preț/calitate este excelent!

## TEHNOLOGII DE PROTECȚIE

Pentru anvelopele sale, CST utilizează mai multe tipuri de sisteme antipană. În cele ce urmează, vă prezentăm aceste tehnologii – se poate observa atât sistemul, cât și funcționarea sa. Ce înseamnă aceste sisteme și cum se comportă ele pe teren? Varianta mai simplă oferă protecție pe potecile montane împotriva spinilor și a pietrelor mai tăioase. Variantele de top rezistă și unei foarfece ascuțite.

## REALIZAREA ANVELOPELOR

Talonul anvelopei:

**Wire** – talon întărit cu cablu de oțel. Model rigid și rezistent.

**Folding** – talon întărit cu Aramidă sau Kevlar®

Model mai ușor

Pliabil.

Material:

**Single compound** – întreaga suprafață de rulare este realizată dintr-un singur tip de cauciuc.

**Dual compound** – pentru suprafața de rulare s-au folosit două materiale diferite: un material mai rigid în zona de rulare și un material mai moale, cu aderență ridicată, în zonele laterale.

Siguranță:

**RS** – bandă reflectorizantă pe peretele lateral al anvelopei.

## TEHNOLOGII DE PROTECȚIE

### HP – High Protection

Anvelopele cu sistemul HIGH-PROTECTION au un strat suplimentar de cauciuc (de 5 mm) între stratul de țesătură și stratul exterior. Acest strat face mai dificilă penetrarea de către obiecte contondente a straturilor anvelopei.

### EPS – Exceptional Puncture Safety

Anvelopele la care s-a aplicat tehnologia EPS au un strat suplimentar de poli-fibră (material patentat) ce asigură o protecție mai bună. Acest strat suplimentar dens și ultrașor previne penetrarea de către obiecte contondente (spin, ciob) a straturilor anvelopei.

### KI – Kevlar® Inside

Anvelopele cu sistemul KEVLAR® au un strat suplimentar realizat din kevlar (1,5 mm) între stratul de țesătură și stratul exterior. Acest strat suplimentar rezistă la penetrarea de către obiecte contondente. Grosimea mărită (1,5 mm) oferă protecție și la penele uzuale.

### APL – Anti-Puncture Layer

Anvelopele cu sistemul APL au un strat suplimentar de 0,7 mm de cauciuc între stratul de țesătură și stratul exterior. Acest strat suplimentar de cauciuc ajută la prevenirea penelor.





# ECHIPA NOMAD MERIDA-CST

SPORT DE PERFORMANȚĂ



## NoMad

Membri echipei Nomad Merida-CST vor folosi și în 2017 anvelopele de calitate CST. Anvelopele fold sunt disponibile atât în mărimea 26" cât și 27.5" respectiv 29". Aceste anvelope pliabile se pot folosi pentru orice teren (Crittler, Beater, B-Fast, Jack Rabbit, Black Jack). Pentru antrenamente folosim anvelopele mai ieftine, cu talonul din oțel. Pe șosea, preferatul nostru este Correr cu o densitate de 120 TPI, care de nenumărate ori a demonstrat caracteristicile de top având **un raport preț/calitate excelent**. Pentru utilizare în oraș și drumurile până la serviciu, recomandăm anvelopele XPedium, Salvo, Sensamo și Crucible.



### SPECIFICAȚII ANVELOPE

	Denumire	Profil	Mărimi inch	Mărimi mm	Talon	Compoziție	Tech	Max PSI	Preț
1	XPEDIUM	C1880	28x15/8x1 3/8	37-622	Wire	Single compound	60 TPI EPS+APL Reflex	75	96 Lei
1	XPEDIUM	C1880	700x38C	40-622	Wire	Single compound	60 TPI EPS+APL Reflex	75	96 Lei
1	XPEDIUM	C1880	28x1.75	47-622	Wire	Single compound	60 TPI EPS+APL Reflex	75	99 Lei
1	XPEDIUM	C1880	26x1.75	47-559	Wire	Single compound	60 TPI EPS+APL Reflex	75	96 Lei
2	SALVO	C1316	28x15/8x1 3/8	37-622	Wire	Single compound	60 TPI HP Reflex	75	77 Lei
2	SALVO	C1316	26x1.75	47-559	Wire	Single compound	60 TPI HP Reflex	60	79 Lei
3	CARPORAL	C1605	700x35C	37-622	Wire	Single compound	60 TPI Kevlar Reflex	75	77 Lei
3	CARPORAL	C1605	26x1.75	47-559	Wire	Dual compound	60 TPI Kevlar Reflex	65	77 Lei
3	CARPORAL	C1605	26x1.5	40-559	Wire	Single compound	60 TPI Kevlar Reflex	65	77 Lei
4	OTIS CLASSIC	C1777	700x38C	40-622	Wire	Dual compound	60 TPI LDP Reflex	75	77 Lei
4	OTIS CLASSIC	C1777	26x1.75	47-559	Wire	Single compound	60 TPI LDP Reflex	50	79 Lei
5	CRUCIBLE	C1769	700x42C	44-622	Wire	Dual compound	60 TPI Kevlar Reflex	75	93 Lei
5	CRUCIBLE	C1769	700x32C	32-622	Wire	Dual compound	60 TPI Kevlar Reflex	75	82 Lei
6	METROPOLITAN	C1779	28x2.0	50-622	Wire	Dual compound	22 TPI APL Reflex	65	69 Lei
6	METROPOLITAN	C1779	700x40C	42-622	Wire	Dual compound	22 TPI APL Reflex	75	71 Lei
7	SENSAMO SPEED	C1730	700x35C	35-622	Wire	Dual compound	60 TPI Reflex	75	82 Lei



**ORAȘ**
**1**
**27.5"**

 Viteză ★ 4  
 Aderență ★ 4  
 Prot. anti pană ★ 4  
 Durată de viață ★ 5

**SENSAMO ALLROUND/FIRENZE**  
 C1698N

**ORAȘ**
**2**
**700C**

 Viteză ★ 5  
 Aderență ★ 3  
 Prot. anti pană ★ 2  
 Durată de viață ★ 4

**COMBATANT**  
 C1597

**ORAȘ**
**3**
**700C**

 Viteză ★ 5  
 Aderență ★ 3  
 Prot. anti pană ★ 2  
 Durată de viață ★ 4

**TRAVELLER CITY CLASSIC**  
 C1490

**ORAȘ**
**4**
**700C**

 Viteză ★ 4  
 Aderență ★ 3  
 Prot. anti pană ★ 2  
 Durată de viață ★ 4

**TRAVELLER CROSS**  
 C1447

**ORAȘ**
**5**
**26"**

 Viteză ★ 4  
 Aderență ★ 3  
 Prot. anti pană ★ 2  
 Durată de viață ★ 2

**TRAVELLER CITY CLASSIC**  
 C1446

**ORAȘ**
**6**
**26"**

 Viteză ★ 4  
 Aderență ★ 2  
 Prot. anti pană ★ 2  
 Durată de viață ★ 2

**TRAVELLER CITY CLASSIC**  
 C1421

**ORAȘ**
**7**
**700C**

 Viteză ★ 4  
 Aderență ★ 3  
 Prot. anti pană ★ 2  
 Durată de viață ★ 4

**TRAVELLER CITY CLASSIC**  
 C1326

**ORAȘ**
**8**
**700C**

 Viteză ★ 3  
 Aderență ★ 4  
 Prot. anti pană ★ 2  
 Durată de viață ★ 4

**TRAVELLER CITY CLASSIC**  
 C1313

**ORAȘ**
**9**
**24"**

 Viteză ★ 3  
 Aderență ★ 2  
 Prot. anti pană ★ 2  
 Durată de viață ★ 4

**TRAVELLER CITY CLASSIC**  
 C1268

**ORAȘ**
**10**
**700C**

 Viteză ★ 3  
 Aderență ★ 2  
 Prot. anti pană ★ 2  
 Durată de viață ★ 4

**GENERAL STYLE**  
 C1207

**ORAȘ**
**11**
**28" / 26"**

 Viteză ★ 3  
 Aderență ★ 3  
 Prot. anti pană ★ 2  
 Durată de viață ★ 4

**GENERAL STYLE**  
 C845

**ȘOSEA**
**12**
**700C**

 Viteză ★ 5  
 Aderență ★ 5  
 Prot. anti pană ★ 4  
 Durată de viață ★ 3

**CORRERE**  
 C1691

**ȘOSEA**
**13**
**700C**

 Viteză ★ 5  
 Aderență ★ 5  
 Prot. anti pană ★ 4  
 Durată de viață ★ 3

**CZAR COLORAT**  
 C1406

**ȘOSEA**
**14**
**700C**

 Viteză ★ 5  
 Aderență ★ 4  
 Prot. anti pană ★ 2  
 Durată de viață ★ 4

**CZAR COMP**  
 C1406

**ȘOSEA**
**15**
**700C**

 Viteză ★ 5  
 Aderență ★ 4  
 Prot. anti pană ★ 2  
 Durată de viață ★ 4

**COMPRESSOR COMP**  
 C1390

**ȘOSEA**
**16**
**700C**

 Viteză ★ 4  
 Aderență ★ 3  
 Prot. anti pană ★ 2  
 Durată de viață ★ 4

**CALDERA**  
 C1719

**ȘOSEA**
**17**
**700C**

 5 ★ Viteză  
 5 ★ Aderență  
 4 ★ Prot. anti pană  
 3 ★ Durată de viață

**STRADALE**  
 C7R

**ȘOSEA**
**18**
**700C**

 5 ★ Viteză  
 5 ★ Aderență  
 4 ★ Prot. anti pană  
 4 ★ Durată de viață

**CITO**  
 C1922

**ȘOSEA**
**19**
**700C**

 Viteză ★ 4  
 Aderență ★ 4  
 Prot. anti pană ★ 2  
 Durată de viață ★ 4

**RECOURSE**  
 C1808

**ȘOSEA**
**20**
**700C**

 Viteză ★ 5  
 Aderență ★ 3  
 Prot. anti pană ★ 2  
 Durată de viață ★ 4

**SUPER HP COLORAT**  
 C740



**SPECIFICAȚII ANVELOPE**

	Denumire	Profil	Mărimi inch	Mărimi mm	Talon	Compoziție	Tech	Max PSI	Preț
1	<b>SENSAMO ALLROUND</b>	C1698N	27.5x1.75	47-584	Wire	Single compound	27 TPI Reflex	75	63 Lei
1	<b>SENSAMO FIRENZE</b>	C1698	700x38C	40-622	Wire	Dual compound	22 TPI EPS Reflex	75	63 Lei
1	<b>SENSAMO FIRENZE</b>	C1698	28x15/8x1 3/8	37-622	Wire	Dual compound	22 TPI EPS Reflex	75	63 Lei
1	<b>SENSAMO FIRENZE</b>	C1698	28x15/8x1 1/4	32-622	Wire	Dual compound	22 TPI EPS Reflex	75	60 Lei
2	<b>COMBATANT</b>	C1597	28x13/8x15/8	37-622	Wire	Single compound	22 TPI Reflex	75	57 Lei
3	<b>TRAVELLER CITY CLASSIC</b>	C1490	28x15/8x1 1/4	32-622	Wire	Single compound	22 TPI	90	36 Lei
4	<b>TRAVELLER CROSS</b>	C1447	700x40C	42-622	Wire	Single compound	22 TPI Reflex	75	55 Lei
5	<b>TRAVELLER CITY CLASSIC</b>	C1446	26x1.9	51-559	Wire	Single compound	22 TPI	65	38 Lei
5	<b>TRACER CITY CLASSIC</b>	C1446	26x1.75	47-559	Wire	Single compound	22 TPI	65	36 Lei
6	<b>TRAVELLER CITY CLASSIC</b>	C1421	26x1 3/8	37-590	Wire	Single compound	22 TPI	65	33 Lei
7	<b>TRAVELLER CITY CLASSIC</b>	C1326	28x13/8x15/8	37-622	Wire	Single compound	22 TPI	75	36 Lei
8	<b>TRAVELLER CITY CLASSIC</b>	C1313	700x38C	40-622	Wire	Single compound	22 TPI	75	36 Lei
9	<b>TRAVELLER CITY CLASSIC</b>	C1268	24x1 3/8	37-540	Wire	Single compound	22 TPI	65	33 Lei
10	<b>GENERAL STYLE</b>	C1207	28x1.75	47-622	Wire	Single compound	22 TPI	75	36 Lei
11	<b>GENERAL STYLE</b>	C845	28x1 1/2	40-635	Wire	Single compound	22 TPI	50	36 Lei
12	<b>CORRERE</b>	C1691	700x23C	23-622	Folding	Dual compound	120 TPI EPS	130	120 Lei
13	<b>CZAR NEGRU/ALBASTRU</b>	C1406	700x23C	23-622	Folding	Dual compound	60 TPI EPS	120	101 Lei
13	<b>CZAR NEGRU/GRI</b>	C1406	700x23C	23-622	Folding	Dual compound	60 TPI EPS	120	101 Lei
13	<b>CZAR NEGRU/ROȘU</b>	C1406	700x23C	23-622	Folding	Dual compound	60 TPI EPS	120	101 Lei
14	<b>CZAR COMP</b>	C1406	700x23C	23-622	Wire	Single compound	22 TPI	120	49 Lei
15	<b>COMPRESSOR COMP</b>	C1390	700x25C	25-622	Wire	Single compound	27 TPI	120	52 Lei
16	<b>CALDERA</b>	C1719	700x25C	25-622	Wire	Dual compound	27 TPI	110	52 Lei
16	<b>CALDERA</b>	C1719	700x28C	28-622	Wire	Dual compound	27 TPI	100	55 Lei
17	<b>STRADALE</b>	C7R	700x25C	25-622	Folding	Triple Compound	120 TPI KN	120	410 Lei
18	<b>CITO</b>	C1922	700x25C	25-622	Folding	Dual Compound	170 TPI EPS	120	127 Lei
18	<b>CITO</b>	C1922	700x28C	28-622	Folding	Dual Compound	170 TPI EPS	120	133 Lei
19	<b>RECOURSE</b>	C1808	700x25C	25-622	Wire	Dual compound	27 TPI	120	52 Lei
20	<b>SUPER HP ROȘU</b>	C740	700x28C	28-622	Wire	Single compound	22 TPI	100	38 Lei
20	<b>SUPER HP ALB</b>	C740	700x28C	28-622	Wire	Single compound	22 TPI	100	38 Lei
20	<b>SUPER HP GALBEN</b>	C740	700x28C	28-622	Wire	Single compound	22 TPI	100	38 Lei
20	<b>SUPER HP VERDE</b>	C740	700x28C	28-622	Wire	Single compound	22 TPI	100	38 Lei
21	<b>SUPER HP</b>	C740	700x28C	28-622	Wire	Single compound	22 TPI	100	34 Lei
22	<b>GENERAL STYLE</b>	C638	27x1 1/4	32-630	Wire	Single compound	22 TPI	90	36 Lei
23	<b>CULTIVATOR</b>	C1604	700x32C	32-622	Wire	Dual compound	60 TPI	85	49 Lei
24	<b>PIKA</b>	C1894	700x38C	40-622	Wire	Dual compound	60 TPI EPS	75	78 Lei
25	<b>GRIPPER</b>	C1879	27.5x2.25	57-584	Wire	Single compound	27 TPI	65	74 Lei
26	<b>BEATER</b>	C1876	27.5x2.25	57-584	Wire	Single compound	27 TPI	65	74 Lei
26	<b>BEATER</b>	C1876	27.5x2.25	57-584	Folding	Dual Compound	60 TPI EPS	65	129 Lei
27	<b>B-FAST</b>	C1870	27.5x1.95	50-584	Folding	Dual Compound	60 TPI EPS	65	123 Lei
28	<b>BLACKJACK</b>	C1837	27.5x1.95	50-584	Wire	Single compound	27 TPI	65	60 Lei
28	<b>BLACKJACK</b>	C1837	27.5x1.95	50-584	Folding	Dual Compound	60 TPI EPS	65	123 Lei







MTB  
1  
27.5"

Viteză ★ 2  
Aderență ★ 5  
Prot. anti pană ★ 2  
Durata de viață ★ 3

MTB ALL PURPOSE C1435A



MTB  
2  
27.5" PLUS

Viteză ★ 3  
Aderență ★ 4  
Prot. anti pană ★ 2  
Durata de viață ★ 3

NOU  
PATROL C1846



MTB  
3  
29"

3 ★ Viteză  
4 ★ Aderență  
3 ★ Prot. anti pană  
3 ★ Durata de viață

GRIPPER C1879



MTB  
4  
29"

3 ★ Viteză  
4 ★ Aderență  
3 ★ Prot. anti pană  
3 ★ Durata de viață

BEATER C1876



MTB  
5  
29"

Viteză ★ 4  
Aderență ★ 4  
Prot. anti pană ★ 2  
Durata de viață ★ 3

MTB ALL PURPOSE C1820



MTB  
6  
29"

Viteză ★ 2  
Aderență ★ 5  
Prot. anti pană ★ 2  
Durata de viață ★ 2

OUSTER C1807



MTB  
7  
29"

Viteză ★ 2  
Aderență ★ 5  
Prot. anti pană ★ 4  
Durata de viață ★ 3

CRITTER C1600



MTB  
8  
29"

Viteză ★ 2  
Aderență ★ 5  
Prot. anti pană ★ 4  
Durata de viață ★ 3

CABALLERO C1563



MTB  
9  
29"

Viteză ★ 5  
Aderență ★ 4  
Prot. anti pană ★ 2  
Durata de viață ★ 4

CITY C1384



MTB  
10  
26 FAT

3 ★ Viteză  
4 ★ Aderență  
3 ★ Prot. anti pană  
3 ★ Durata de viață

NOU  
ROLY POLY C1936



MTB  
11  
26"

5 ★ Viteză  
4 ★ Aderență  
3 ★ Prot. anti pană  
3 ★ Durata de viață

B-TRAIL C18961P



MTB  
12  
26"

Viteză ★ 2  
Aderență ★ 5  
Prot. anti pană ★ 2  
Durata de viață ★ 2

OUSTER COMP C1807



MTB  
13  
26"

Viteză ★ 2  
Aderență ★ 5  
Prot. anti pană ★ 4  
Durata de viață ★ 2

HEATHEN C1768



MTB  
14  
26"

Viteză ★ 3  
Aderență ★ 5  
Prot. anti pană ★ 4  
Durata de viață ★ 2

BFT C1752



MTB  
15  
26"

Viteză ★ 4  
Aderență ★ 4  
Prot. anti pană ★ 3  
Durata de viață ★ 4

JACK RABBIT COMP C1747



MTB  
16  
26"

Viteză ★ 3  
Aderență ★ 5  
Prot. anti pană ★ 4  
Durata de viață ★ 4

DOLPHIN COMP C1672



MTB  
17  
26"

Viteză ★ 4  
Aderență ★ 5  
Prot. anti pană ★ 4  
Durata de viață ★ 3

CAMBER C1671



MTB  
18  
26"

Viteză ★ 2  
Aderență ★ 5  
Prot. anti pană ★ 2  
Durata de viață ★ 3

CRITTER C1600



MTB  
19  
26"

Viteză ★ 4  
Aderență ★ 3  
Prot. anti pană ★ 2  
Durata de viață ★ 4

SQUAMA COMP C1594



MTB  
20  
26"

Viteză ★ 2  
Aderență ★ 5  
Prot. anti pană ★ 2  
Durata de viață ★ 3

CABALLERO C1563



**MTB**  
**21**  
**26"**

 Viteză ★ 2  
 Aderență ★ 5  
 Prot. anti pană ★ 2  
 Durata de viață ★ 3

**CHEYENNE COMP C1561**

**MTB**  
**22**  
**26"**

 Viteză ★ 3  
 Aderență ★ 5  
 Prot. anti pană ★ 2  
 Durata de viață ★ 3

**COPPERHEAD COMP C1503**

**MTB**  
**23**  
**26"**

 Viteză ★ 2  
 Aderență ★ 4  
 Prot. anti pană ★ 2  
 Durata de viață ★ 3

**CRUSADER COMP C1435**

**MTB**  
**24**  
**26" / 24"**

 Viteză ★ 3  
 Aderență ★ 3  
 Prot. anti pană ★ 2  
 Durata de viață ★ 3

**MTB TRACTION C1391**

**MTB**  
**25**  
**26"**

 Viteză ★ 5  
 Aderență ★ 4  
 Prot. anti pană ★ 2  
 Durata de viață ★ 4

**TRAVELLER CITY CLASSIC C1384**

**MTB**  
**26**  
**26" / 24"**

 Viteză ★ 3  
 Aderență ★ 3  
 Prot. anti pană ★ 2  
 Durata de viață ★ 3

**MTB ALL PURPOSE C1383**
**SPECIFICAȚII ANVELOPE**

	Denumire	Profil	Mărimi inch	Mărimi mm	Talon	Compoziție	Tech	Max PSI	Preț
1	<b>MTB ALL PURPOSE</b>	C1435A	27.5x2.1	52-584	Wire	Single compound	27 TPI	65	55 Lei
2	<b>PATROL</b>	C1846	27.5x2.4	61-584	Wire	Single compound	27 TPI	65	75 Lei
2	<b>PATROL</b>	C1846	27.5x2.8	71-584	Wire	Dual compound	27 TPI	35	82 Lei
3	<b>GRIPPER</b>	C1879	29x2.25	57-622	Wire	Single compound	27 TPI	65	77 Lei
4	<b>BEATER</b>	C1876	29x2.25	57-622	Wire	Single compound	27 TPI	65	77 Lei
4	<b>BEATER</b>	C1876	29x2.25	57-622	Folding	Dual compound	60 TPI EPS	65	131 Lei
5	<b>MTB ALL PURPOSE</b>	C1820	29x2.1	54-622	Wire	Single compound	27 TPI	65	68 Lei
6	<b>OUSTER</b>	C1807	29x2.25	56-622	Wire	Dual compound	27 TPI	65	71 Lei
7	<b>CRITTER</b>	C1600	29x2.1	52-622	Folding	Dual compound	60 TPI EPS	65	118 Lei
8	<b>CABALLERO</b>	C1563	29x2.25	57-622	Folding	Dual compound	60 TPI EPS	65	118 Lei
8	<b>CABALLERO</b>	C1563	29x2.25	62-559	Wire	Single compound	27 TPI	65	71 Lei
9	<b>CITY</b>	C1384	29x1.4	37-622	Wire	Single compound	22 TPI	80	38 Lei
10	<b>ROLY POLY</b>	C1936	26x4.8	22-559	Wire	Single compound	27 TPI	65	109 Lei
11	<b>B-TRAIL</b>	C18961P	26x2.1	53-559	Folding	Dual compound	170 TPI	65	120 Lei
12	<b>OUSTER COMP</b>	C1807	26x2.25	57-559	Wire	Dual compound	27 TPI	65	63 Lei
13	<b>HEATHEN</b>	C1768	26x2.25	54-559	Folding	Dual compound	60 TPI EPS	65	118 Lei
14	<b>BFT</b>	C1752	26x2.4	60-559	Folding	Dual compound	60 TPI EPS	65	123 Lei
15	<b>JACK RABBIT COMP</b>	C1747	26x2.1	54-559	Wire	Dual compound	27 TPI	65	57 Lei
15	<b>JACK RABBIT UST</b>	C1747	26x2.0	54-559	Folding	Dual compound	120 TPI UST EPS	65	137 Lei
16	<b>DOLPHIN COMP</b>	C1672	26x2.1	56-559	Wire	Single compound	27 TPI	65	52 Lei
17	<b>CAMBER</b>	C1671	26x2.25	62-559	Folding	Dual compound	60 TPI EPS	65	115 Lei
17	<b>CAMBER</b>	C1671	26x2.1	56-559	Folding	Dual compound	60 TPI EPS	65	109 Lei
18	<b>CRITTER COMP</b>	C1600	26x1.95	53-559	Wire	Dual compound	27 TPI	65	48 Lei
18	<b>CRITTER</b>	C1600	26x1.95	53-559	Folding	Dual compound	60 TPI EPS	65	109 Lei
19	<b>SQUAMA COMP</b>	C1594	26x2.0	50-559	Wire	Single compound	27 TPI	65	52 Lei
20	<b>CABALLERO COMP</b>	C1563	26x2.25	62-559	Wire	Single compound	27 TPI	65	60 Lei
20	<b>CABALLERO</b>	C1563	26x2.25	62-559	Folding	Dual compound	60 TPI EPS	65	115 Lei
21	<b>CHEYENNE COMP</b>	C1561	26x2.4	66-559	Wire	Dual compound	27 TPI	65	60 Lei
22	<b>COPPERHEAD COMP</b>	C1503	26x2.0	54-559	Wire	Single compound	27 TPI	65	52 Lei
23	<b>CRUSADER COMP</b>	C1435	26x2.1	56-559	Wire	Single compound	22 TPI	65	52 Lei
23	<b>MTB ALL PURPOSE</b>	C1435	26x1.95	53-559	Wire	Single compound	22 TPI	65	38 Lei
24	<b>MTB TRACTION</b>	C1391	26x1.95	53-559	Wire	Single compound	22 TPI	65	38 Lei
25	<b>TRAVELLER CITY CLASSIC</b>	C1384	26x1.4	38-559	Wire	Single compound	22 TPI	80	34 Lei
26	<b>MTB ALL PURPOSE</b>	C1383	26x1.95	53-559	Wire	Single compound	22 TPI	65	38 Lei







**MTB**  
1  
26"

Viteză ★ 3  
Aderență ★ 3  
Prot. anti pană ★ 3  
Durata de viață ★ 2

**CYCLOPS** C1381



**MTB**  
2  
26"

Viteză ★ 3  
Aderență ★ 4  
Prot. anti pană ★ 2  
Durata de viață ★ 4

**TRAVELLER CROSS** C1313



**MTB**  
3  
27,5"

Viteză ★ 5  
Aderență ★ 4  
Prot. anti pană ★ 2  
Durata de viață ★ 4

**CITY-SLICK** C1384



**MTB**  
4  
27,5"

Viteză ★ 4  
Aderență ★ 4  
Prot. anti pană ★ 2  
Durata de viață ★ 3

**MTB ALL PURPOSE** C1820



**MTB**  
5  
26"

Viteză ★ 4  
Aderență ★ 3  
Prot. anti pană ★ 2  
Durata de viață ★ 5

**TRAVELLER CITY CLASSIC** C1218



**MTB**  
6  
26"

Viteză ★ 4  
Aderență ★ 3  
Prot. anti pană ★ 2  
Durata de viață ★ 5

**TRAVELLER CROSS** C1125



**BMX**  
7  
20"

4 ★ Viteză  
4 ★ Aderență  
3 ★ Prot. anti pană  
4 ★ Durata de viață

**DECADE** C1853



**BMX**  
8  
20"

Viteză ★ 2  
Aderență ★ 3  
Prot. anti pană ★ 2  
Durata de viață ★ 3

**BMX RACE** C1212



**BMX**  
9  
20"

Viteză ★ 3  
Aderență ★ 3  
Prot. anti pană ★ 2  
Durata de viață ★ 3

**BMX FREESTYLE** C1213



**BMX**  
10  
20"

Viteză ★ 2  
Aderență ★ 4  
Prot. anti pană ★ 2  
Durata de viață ★ 2

**BMX RACE** C1244



**BMX**  
11  
20"

Viteză ★ 2  
Aderență ★ 3  
Prot. anti pană ★ 2  
Durata de viață ★ 2

**BMX RACE** C1382



**JUNIOR**  
12  
20" / 16"

Viteză ★ 3  
Aderență ★ 3  
Prot. anti pană ★ 2  
Durata de viață ★ 4

**TRACER CITY CLASSIC** C1446



**JUNIOR**  
13  
16"

Viteză ★ 2  
Aderență ★ 4  
Prot. anti pană ★ 2  
Durata de viață ★ 3

**GENERAL STYLE** C1020



**JUNIOR**  
14  
14"

Viteză ★ 3  
Aderență ★ 2  
Prot. anti pană ★ 2  
Durata de viață ★ 4

**GENERAL STYLE** C97N



**JUNIOR**  
15  
12"

Viteză ★ 3  
Aderență ★ 2  
Prot. anti pană ★ 2  
Durata de viață ★ 2

**GENERAL STYLE** C51



**JUNIOR**  
16  
12"

Viteză ★ 2  
Aderență ★ 3  
Prot. anti pană ★ 2  
Durata de viață ★ 2

**GENERAL STYLE** C183A



## SPECIFICAȚII ANVELOPE

	Denumire	Profil	Mărimi inch	Mărimi mm	Talon	Compoziție	Tech	Max PSI	Preț
1	<b>CYCLOPS</b>	C1381	26×2,4	61-559	Wire	Single compound	60 TPI	65	68 Lei
2	<b>TRAVELLER CROSS</b>	C1313	26×1,9	51-559	Wire	Single compound	22 TPI	65	38 Lei
3	<b>CITY-SLICK</b>	C1384	27,5×1,4	37-584	Wire	Single compound	22 TPI	80	38 Lei
4	<b>MTB ALL PURPOSE</b>	C1820	27,5×1,95	50-584	Wire	Single compound	22 TPI	65	44 Lei
5	<b>TRAVELLER CITY CL.</b>	C1218	26×1,9	51-559	Wire	Single compound	22 TPI	65	41 Lei
6	<b>TRAVELLER CROSS</b>	C1125	26×2,0	54-559	Wire	Single compound	22 TPI	65	52 Lei
7	<b>DECADE</b>	C1853	20×2,0	50-406	Wire	Dual compound	60 TPI	100	63 Lei
8	<b>BMX RACE</b>	C1212	20×1,95	53-406	Wire	Single compound	22 TPI	35	34 Lei
9	<b>BMX FREESTYLE</b>	C1213	20×1,95	50-406	Wire	Single compound	22 TPI	65	34 Lei
10	<b>BMX RACE</b>	C1244	20×2,125	57-406	Wire	Single compound	22 TPI	40	34 Lei
11	<b>BMX RACE</b>	C1382	20×1,95	53-406	Wire	Single compound	22 TPI	85	34 Lei
11	<b>BMX RACE</b>	C1382	20×2,125	57-406	Wire	Single compound	22 TPI	65	34 Lei
12	<b>TRACER CITY CLASSIC</b>	C1446	20×1,75	47-406	Wire	Single compound	22 TPI	45	31 Lei
12	<b>TRACER CITY CLASSIC</b>	C1446	16×1,75	47-305	Wire	Single compound	22 TPI	45	31 Lei
13	<b>GENERAL STYLE</b>	C1020	16×1,75	47-305	Wire	Single compound	22 TPI	65	31 Lei
14	<b>GENERAL STYLE</b>	C97N	14×1,75	47-254	Wire	Single compound	22 TPI	45	29 Lei
15	<b>GENERAL STYLE</b>	C51	12×2,25	57-203	Wire	Single compound	22 TPI	40	29 Lei
16	<b>GENERAL STYLE</b>	C183A	12×1,5×2,125	50-406	Wire	Single compound	22 TPI	35	29 Lei

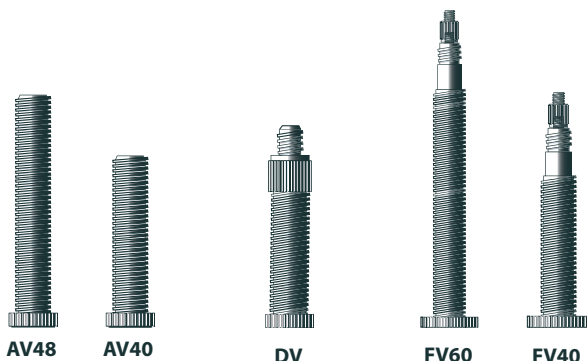

AV48

AV40

DV

FV60

FV40

Auto Schrăder

Dunlop Normal

Baieu Presta



### CAMERE

Preț: de la 13 Lei

Disponibile în diferite mărimi, cu cele mai des utilizate trei tipuri de ventile. Gamă largă de mărimi: 12"-29".

### CAMERE SUPERLITE

Preț: de la 25 Lei

Modele foarte ușoare, în diferite mărimi, cu ventila Presta.



În anii care au trecut, **cicliștii de renume mondial au demonstrat că lanțurile KMC reprezintă un drum sigur spre victorie.** Aceste rezultate remarcabile sunt urmarea inovațiilor tehnice care au provenit din conlucrarea cu cei mai renumiți cicliști pe plan mondial. Coordonarea cu firmele lider în domeniu și dezvoltarea în comun a produselor a condus la rezultatele așteptate. Crezul nostru este: construcție de calitate, produse doar de cel mai înalt nivel, lucrul cu liderii pieței de biciclete, cicliști profesioniști și clienți mulțumiți. Aceste caracteristici fac din KMC un lider între producătorii de lanțuri de bicicletă.

### Variantă ușoară

La varianta ușoară, datorită greutateii mai mici, blocarea lanțului (chainsuck) este mai puțin probabilă.



X-Superlight

### Strat KMC Ti-N (Titanium Nitride)

Datorită stratului special aplicat pe suprafețe, forțele de frecare se micșorează. Lanțul necesită mai puțină întreținere, scade riscul defectării lanțului.

### Suprafață X-SP

Suprafața X-SP dezvoltată de KMC, se uzează mai puțin dacă nisipul și noroiul ajung între suprafețele de contact a lanțului. Astfel durata de viață a lanțului crește considerabil.

### X-bridge

Plăcuța exterioară tip X-Bridge, permite o schimbare a vitezei mai rapidă și cu zgomot mai puțin.

### Aliaj performant

Prin folosirea aliajelor speciale uzura este mai mică, întinderea lanțului va fi întârziată, iar rezistența la rupere este mai ridicată.

### Pini "Bull's-eye"

Mulțumită pinilor "Bull's-eye" plăcuțele devin foarte rezistente la forțele laterale

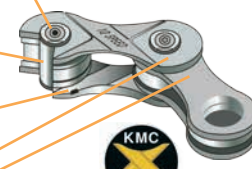

KMC BRIDGE

### Pini Flat-Step

Capul pinilor este aplatizat



## DLC-DIAMOND LIKE COATING

Diamantul este cel mai bun prieten a cicliștilor – această remarcă devine valoroasă la vederea lanțurilor KMC Superlight DLC. Suprafața neagră, lucioasă a lanțurilor DLC oferă proprietățile diamantului și se comportă excelent în condiții extreme. **Stratul special micșorează frecarea și îmbunătățește randamentul pedalarie.** Schimbarea vitezelor devine mai lină, durata de viață a lanțului crește.

## SERIA X-SL

**Cele mai ușoare lanțuri create special pentru concursuri: suprafață TiNi - frecare mai mică - viață mai lungă.** Prin utilizarea aliajelor speciale uzura este mai mică, întinderea lanțului va fi întârziată, rezistența la rupere este mai ridicată. **Zalele interioare/exterioare „deschise”, pini perforați ajută la reducerea greutateii și contribuie la autocurățare.** Compatibil cu sistemele Shimano, Sram și Campagnolo.

## KOOL KNIGHT CHAIN (KK710)

**Formă unică tip „L” pentru zale, bolțuri din materiale foarte dure:** lanțurile KMC KK au o rezistență la rupere ieșită din comun și o viață foarte lungă. Proiectate special să reziste la lovituri și accidente specifice disciplinelor freestyle/dirt.

## LEGENDĂ:

- DLC - Diamond Like Coating**  
Strat special, frecare redusă
- Super Light**  
Model ultraușor
- Hollow Pin**  
Pini perforați
- Double X Durability**  
Durabilitate „Dublu X”
- Double „X” Bridge Shape Outer Plate**  
Model „dublu X” pe zalele exterioare
- StretchProof Treatment**  
Suprafețe rezistente la întindere
- Heavy Duty Structure**  
Model cu rezistență mărită
- Mushroomed Riveting**  
Bolț în formă de ciupercă
- Special Dynamic Configuration**  
Configurație dinamică
- Anti-Drop design**  
Sistem împotriva căderii lanțului
- Outer Plate Chamfering**  
Șanfrenarea zalei exterioare
- Inner Plate Chamfering**  
Șanfrenarea zalei interioare
- Internal Gear Hub System Compatible**  
Compatibil cu schimbător în butuc
- „Z” Bridge Shape Outer Plate**  
Formă „Z” la zala exterioară
- Bushingless Construction**  
Construcție fără bucse
- Noiseless Function**  
Funcționare silențioasă

## Lanțul potrivit pentru bicicleta ta

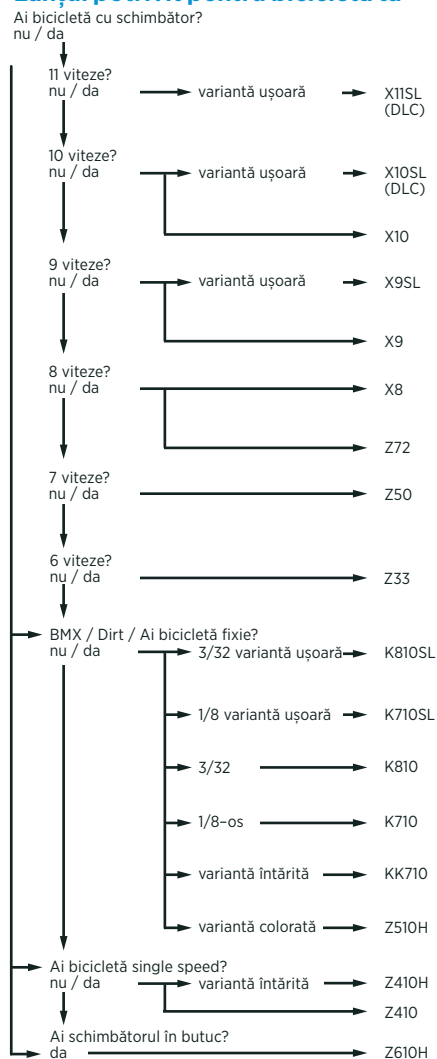





**X11 SL DLC**  
Preț: 493 Lei

**Mărimi:** 1/2"×1 1/128", **compatibil:** 11 viteze sisteme Shimano, Campagnolo și Sram, **lungime:** 116L, cu za de legătură.



**X10 SL DLC**  
Preț: 410 Lei

**Mărimi:** 1/2"×1 1/128", **compatibil:** sisteme 10 viteze Shimano, Campagnolo și Sram, **lungime:** 116L, cu za de legătură.



**X11SL**  
Preț: 356 Lei (auriu), 328 Lei (argintiu)

**Mărimi:** 1/2"×1 1/128", **culoare:** TiNi (auriu), NP (argintiu), **compatibil:** sisteme 11 viteze Shimano, Campagnolo și Sram, **lungime:** 114L, cu za de legătură.



Preț: 315 Lei (auriu), 287 Lei (argintiu)

**Mărimi:** 1/2"×1 1/128", **culoare:** TiNi (auriu), NP (argintiu), **compatibil:** sisteme 10 viteze Shimano, Campagnolo și Sram, **lungime:** 112L, cu za de legătură.



Preț: 299 Lei (auriu), 273 Lei (argintiu)

**Mărimi:** 1/2"×1 1/128", **culoare:** TiNi (auriu), NP (argintiu), **compatibil:** 9 viteze sisteme Shimano, Campagnolo și Sram, **lungime:** 116L, cu za de legătură.



Preț: 219 Lei (auriu), 191 Lei (argintiu)

**Mărimi:** 1/2"×1 1/128", **culoare:** TiNi (auriu), NP (argintiu), **compatibil:** sisteme 10 viteze Shimano, Campagnolo și Sram, **lungime:** 112L, cu za de legătură.



**X9**  
Preț: 205 Lei (auriu), 178 Lei (argintiu)

**Mărimi:** 1/2"×1 1/128", **culoare:** TiNi (auriu), NP argintiu), **compatibil:** 9 viteze sisteme Shimano, Campagnolo și Sram, **lungime:** 116L, cu za de legătură.



**X8**  
Preț: 55 Lei

**Mărimi:** 1/2"×3/32", **culoare:** argintiu, **compatibil:** sisteme 8 viteze Shimano, Campagnolo și Sram, **lungime:** 116L, cu za de legătură.



**Z72**  
Preț: 48 Lei

**Mărimi:** 1/2"×3/32", **culoare:** gri/maro, **compatibil:** Sisteme 8 viteze, **lungime:** 116L, cu za de legătură



**Z50**  
Preț: 27 Lei

**Mărimi:** 1/2"×3/32", **culoare:** gri/maro, **compatibil:** Sisteme 7 viteze, **lungime:** 116L, cu za de legătură



**Z33**  
Preț: 25 Lei

**Mărimi:** 1/2"×3/32", **culoare:** gri/maro, **compatibil:** sisteme 6 viteze, **lungime:** 116L, cu za de legătură



**K810SL**  
Preț: 219 Lei

**Mărimi:** 1/2"×3/32", **culoare:** TiNi (auriu), **compatibil:** o viteză, **lungime:** 112L, cu za de legătură.



**K710SL**  
Preț: 219 Lei

**Mărimi:** 1/2"×1/8", **culoare:** TiNi (auriu), **compatibil:** o viteză, **lungime:** 112L, cu za de legătură.



**K810**  
Preț: 64 Lei

**Mărimi:** 1/2"×3/32", **culoare:** argintiu/negru, **compatibil:** o viteză, **lungime:** 116L, cu za de legătură.



**K710**  
Preț: 64 Lei

**Mărimi:** 1/2"×1/8", **culoare:** argintiu/negru, **compatibil:** o viteză, **lungime:** 116L, cu za de legătură.



**KK710**  
Preț: 246 Lei

**Mărimi:** 1/2"×1/8", **culoare:** NP (argintiu), **compatibil:** o viteză, **lungime:** 112L, cu za de legătură.



**Z610H**  
Preț: 36 Lei

**Mărimi:** 1/2"×1/8", **culoare:** NP (argintiu), **compatibil:** o viteză, schimbător în butuc, **lungime:** 112L, cu za de legătură.



**Z510H**  
Preț: 68 Lei colorat, 36 Lei maro

**Mărimi:** 1/2"×1/8", **culoare:** alb/negru, alb/roz, galben/negru, maro **compatibil:** o viteză (fixi-singlespeed), **lungime:** 112L, cu za de legătură.



**Z410H**  
Preț: 27 Lei

**Mărimi:** 1/2"×1/8", **culoare:** maro, **compatibil:** o viteză, **lungime:** 116L, cu za de legătură.



**Z410**  
Preț: 19 Lei

**Mărimi:** 1/2"×1/8", **culoare:** maro, **compatibil:** o viteză, **lungime:** 116L, cu za de legătură.



**Performanță, rezistență, greutate mică:** aceste caracteristici sunt specifice frânelor hidraulice pe disc Tektro. Proiectare atentă, materiale de ultimă oră, producție cu un control al calității de foarte mare precizie - motivul pentru care Tektro imprimă o nouă direcție în industria frânelor pe disc de top.



### ORION

Preț: 657 Lei

**Sistem:** Deschis, două pistoane • **Piston principal radial** • **Disc:** ultra ușor, formă poligonală pentru o răcire rapidă • 160 mm - 97 g • **Etrier:** aluminiu forjat, unghiul conductei hidraulice reglabil • Reglaj automat pentru piston • **Manetă frână:** din carbon, corp forjat din aluminiu • Reglajul nu necesită scule • Pentru două degete • **Plăcuțe de frână:** compozit metal/ceramic de înaltă performanță • **Lichid de frână:** ulei mineral • **Culori:** negru/alb • **Masa F/S:** 280 g / 300 g



### AURIGA PRO

Preț: 547 Lei

**Sistem:** deschis, două pistoane • **Piston principal radial** • **Disc:** formă poligonală pentru o răcire rapidă • 160 mm, 102 g (opțiune: 180/203 mm) • **Etrier:** aluminiu forjat, unghiul conductei hidraulice reglabil • Reglaj automat pentru piston • **Manetă frână:** corp și manetă din aluminiu forjat • Reglajul nu necesită scule • Pentru două degete • **Plăcuțe de frână:** compozit metal/ceramic de înaltă performanță • **Lichid de frână:** ulei mineral • **Culori:** negru/alb • **Masa F/S:** 285 g / 304 g



### AURIGA COMP

Preț: 479 Lei

**Sistem:** deschis, două pistoane • **Disc:** formă poligonală pentru o răcire rapidă • 180 mm, 100 g (opțiune: 160/203 mm) • **Etrier:** aluminiu forjat • Reglaj automat pentru piston • **Manetă frână:** manetă din aluminiu forjat, corp turnat • Reglaj de unghi pentru rezervor • Pentru 2.5 degete • **Plăcuțe de frână:** compozit metal / ceramic de înaltă performanță • **Lichid de frână:** ulei mineral • **Culori:** negru / alb • **Masa F/S:** 318 g / 334 g

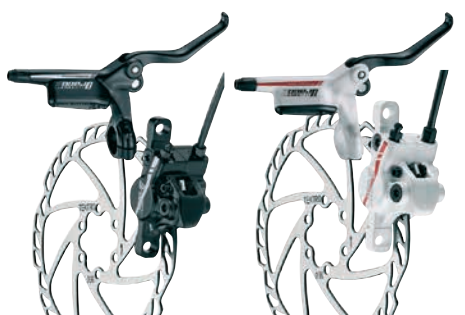

### DRACO 2

Preț: 397 Lei

**Sistem:** deschis, două pistoane • **Disc:** formă poligonală pentru o răcire rapidă • 160 mm, 102 g (opțiune: 180/203 mm) • **Etrier:** corp din aluminiu forjat la cald • Reglaj automat pentru piston • **Manetă frână:** corp și manetă din aluminiu turnat • Pentru două degete • **Plăcuțe de frână:** compozit metal / ceramic de înaltă performanță • **Lichid de frână:** ulei mineral • **Culori:** negru / alb • **Masa F/S:** 311 g / 327 g



### MOTA

Preț: 383 Lei

**Sistem:** deschis, două pistoane • **Disc:** formă poligonală pentru o răcire rapidă. 160 mm, 126 g (opțiune: 180 / 203 mm) • **Etrier:** corp din aluminiu forjat la cald • Reglaj automat pentru piston • **Manetă frână:** corp și manetă din aluminiu turnat • Pentru două degete • **Plăcuțe de frână:** compozit metal / ceramic de înaltă performanță • **Lichid de frână:** ulei mineral • **Culori:** negru / alb • **Masa F/S:** 305 g / 321 g



### LYRA

Preț: 246 Lei

**Sistem:** mecanic pe rulmenți, cablu • **Disc:** greutate mică, formă ondulată. 160 mm, 91 g • **Etrier:** prelucrat dintr-o singură bucată de aluminiu • Reglaj de mijloc automat • **Plăcuțe de frână:** compozit metal / ceramic de înaltă performanță • **Culori:** argintiu • **Masa F/S:** 148 g



### AQUILA

Preț: 246 Lei

**Sistem:** mecanic pe rulmenți, cablu • **Disc:** formă ondulată. 180 mm, 136 g. (opțiune: 160 / 203 mm) • **Etrier:** Reglaj de mijloc automat • **Plăcuțe de frână:** compozit metal/ceramic de înaltă performanță • **Culori:** negru • **Masa F/S:** 206

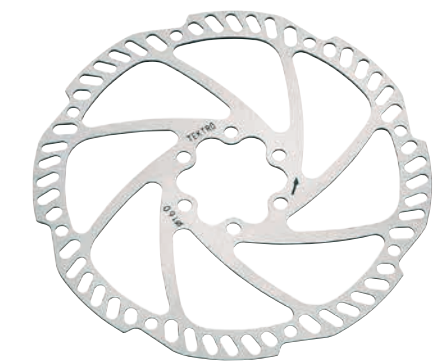

### TR-11 DISC

Preț: 104 Lei

Super Light Airflow polygon • 160/180/203 mm  
**Masa:** 97 g (160 mm)

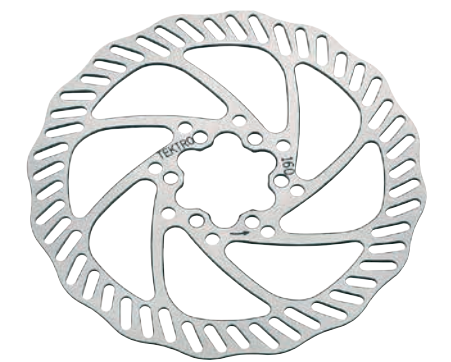

### TR-7 DISC

Preț: 104 Lei

Light Wave • 160/180/203 mm • **Masa:** 112 g (160 mm)





**R559**

**Preț: 299 Lei / perechea**

**Set frână pentru cursiere**, cu două puncte de pivotare și brațe din aluminiu forjat. Șuruburi inoxidabile, saboții de frână dispun de plăcuțe interșanjabile. Sistemul de eliberare rapidă ușurează schimbarea roții • **Culoare:** argintiu lucios • **Lungimea brațelor:** 55-73 mm • **Masa:** 179 g/roată



**R741**

**Preț: 479 Lei / perechea**

**Set frână pentru cursiere**, cu două puncte de pivotare pentru forță de frânare mai mare • Sistem de eliberare rapidă, cu greutate redusă • Bușe din teflon pentru reducerea forțelor de frecare • Șuruburi inoxidabile, cleștii pentru plăcuțele de frână prelucrați CNC, saboții de frână sunt cu plăcuțe interșanjabile • **Culoare:** gri „Ice gray” • **Lungimea brațelor:** 39-51 mm • **Masa:** 150 g/roată



**RL340**

**Preț: 104 Lei / perechea**

**Manetă de frână ergonomică pentru cursiere**. Design „Aero”, cabluri ascunse, construcție din aluminiu forjat. Sistemul de eliberare rapidă ușurează schimbarea roții • **Culoare:** negru-argintiu • **Masa:** 320 g/per.



**CR710**

**Preț: 109 Lei**

**Set frână „Low profile” pentru ciclocros** construcție din aluminiu forjat • **Culoare:** negru • **Lungimea brațelor:** 23-37 mm • **Masa:** 144 g/roată



**CR720**

**Preț: 104 Lei**

**Set frână pentru ciclocros**, construcție din aluminiu forjat Arc linear, șuruburi pentru reglaj fin. Performanță excelentă în prezența noroiului • **Culoare:** negru • **Lungimea brațelor:** 21-35 mm • **Masa:** 126 g/roată



**RL721**

**Preț: 96 Lei**

**Manetă de frână suplimentară pentru biciclete ciclocros**. Manetă și colier forjat, ø31.8 mm. Compatibil cu frână caliper și cantilever. **Masa:** 90 g



**M530**

**Preț: 55 Lei**

Set frână „V”, sistem „Linear-pull”, construcție din aluminiu forjat. **Culoare:** negru. **Lungime:** 102 mm. **Masa:** 158 g/roată.



**MT2.1**

**Preț: 68 Lei**

Manetă de frână pentru două degete, construcție din aluminiu forjat, pentru frână pe disc mecanic, frână „V”. **Culoare:** negru-argintiu. **Masa:** 174 g/per.



**MT5.0 CARBON**

**Preț: 273 Lei**

Manetă de frână pentru două degete, construcție din carbon, consola din aluminiu, pentru frâne disc mecanice, frâne „V”. **Culoare:** negru-carbon. **Masa:** 162 g/per.



**RT354AG**

**Preț: 68 Lei**

Manetă de frână pentru trei degete, construcție din aluminiu forjat, pentru frână pe disc mecanic, frână „V”. **Culoare:** negru-argintiu. **Masa:** 184 g/per.



**N10.11**

**Preț: 38 Lei**

**Compatibil:** IO



**IOX.11**

**Preț: 38 Lei**

**Compatibil:** Novela, Iox, Lyra



**LT0.11**

**Preț: 38 Lei**

**Compatibil:** Lyra



**S20.11**

**Preț: 41 Lei**

**Compatibil:** Volans, Auriga Sub, Auriga Twin



**E10.11**

**Preț: 47 Lei**

**Compatibil:** Auriga Comp, Draco, Aquila



**SERVICE KIT**

**Preț: 43 Lei**

Set pentru eliminarea aerului la frânele hidraulice pe disc, cu ulei mineral.



De-a lungul ultimilor 20 de ani, Slime a devenit lider pe piața produselor destinate protecției împotriva penelor de cauciuc. **Produsele reprezintă tehnologia cea mai modernă:** sunt solubile în apă, nu conțin substanțe toxice, au caracteristici ignifuge și sunt realizate din materiale ecologice. **În plus, ele oferă protecție eficientă împotriva penelor de cauciuc.** Lichidul Slime este un amestec patentat, realizat din fire elementare speciale, lianți, polimeri și alte substanțe care oferă o protecție eficientă pe o perioadă de doi ani împotriva penelor de cauciuc. La sisteme fără cameră (Tubeless sau UST) eficiența la pană este de până la 6 mm a obiectului penetrant. La sisteme cu cameră: eficiența la pene cu obiect perforant până la 3mm. Lichidul verde funcționează bine într-o gamă largă de temperaturi (de la -37 °C până la +82 °C).



### SLIME PENTRU CAMERE

Preț: 35 Lei

Cod 10015

237 ml, două roți



### SLIME PENTRU CAMERE

Preț: 46 Lei

Cod 10026

473 ml, 4 roți



### SLIME PENTRU CAMERE

Preț: 219 Lei

Cod SB-1G/02

3.8 l, dozator cu pompă



### SET DEPANARE CAMERĂ

Preț: 22 Lei

Cod 20027

Set universal pentru repararea penei de cameră. Setul conține: levier (două buc.), șmirghel, petice autoadezive 6 buc. Ø2,5 cm.



### SLIME PENTRU ANVELOPĂ

Preț: 39 Lei

Cod 10016

237 ml, pentru două anvelope fără cameră (Tubeless sau UST).



### SLIME PRO PENTRU ANVELOPĂ

Preț: 41 Lei

Cod 10160SL

473 ml, 8 roți. Soluție anti-pană pentru anvelopă fără cameră (Tubeless sau UST). Variantă ușoară (greutate mai mică cu 50%).



### SLIME PENTRU ANVELOPĂ

Preț: 260 Lei

Cod SDSB-1G/02

3.8 l, cu dozator cu pompă, pentru anvelope fără cameră (Tubeless sau UST).



### SKABS PETIC AUTOADEZIV

Preț: 14 Lei

Cod 20028

Soluție rapidă și simplă pentru repararea penei la cameră. Setul conține: 6 buc. Ø2,5 cm petic autoaderent, șmirghel.



### SLIME PRO SMART LITE

Preț: începând cu 50 Lei

Cameră cu ventil Auto / Presta (baieu). Camere superlight 26" sau 700C umplute cu lichidul verde, varianta ușoară. Soluție simplă și elegantă.



### CAMERĂ SLIME SMART

Preț: începând cu 27 Lei

Ventil Auto / Presta. Camere umplute cu Slime, mărimi: 20"-29". Soluție simplă și elegantă. Soluție simplă și elegantă.

### Cum funcționează protecția anti-pană?

**Modul în care funcționează lichidului Slime este foarte simplu:** lichidul introdus în cameră sau anvelopă se distribuie uniform pe suprafața interioară a cauciucului. În cazul unei pene, aerul care iese prin gaura creată angrenează cu el soluția verde care se solidifică exact în crăpătură, împiedicând pierderea de presiune din roată. Mecanismul de protecție funcționează la fel și la următoarele pene care se vor petrece în următorii doi ani, deoarece aceasta este perioada de protecție a unei încărcări cu Slime, indiferent de numărul penelor suferite. Există două produse de bază din substanța verde Slime: primul pentru camere, iar al doilea pentru sistemele fără cameră (TUBELESS sau UST).

### Cum utilizăm Slime?

Cel mai simplu este să utilizăm camere deja umplute cu Slime - montarea acestor camere se face la fel ca în cazul camerelor tradiționale. În service-ul de biciclete, mecanicul introduce lichidul verde în roți. Se pot umple roțile și acasă. În această situație se folosește manualul de utilizare, în care pașii de urmat sunt prezentați sub formă grafică. Descrierea detaliată a procedurii se poate descărca și de pe [www.bikefun.eu](http://www.bikefun.eu)





# GENUINE INNOVATIONS

## POMPE ȘI CAPSULE CO<sub>2</sub>

**Soluție rapidă și simplă pentru pene de cauciuc.** Totul începe cu doi atomi de oxigen și unul de carbon. Dacă supunem acești atomi unei presiuni de 900 psi rezultatul e inovativ. Acum 25 de ani a apărut această idee care a revoluționat tehnica tradițională de umflare a roților. **Această soluție ușoară și rapidă** a devenit aproape imediat cunoscută și apreciată în rândul cicliștilor, deoarece utilizarea pompelor cu bioxid de carbon este la fel de simplă și sigură ca sifonul. În ziua de azi există milioane de cicliști care utilizează pompele și capsulele CO<sub>2</sub> fabricate de Genuine Innovations (SUA). Satisfacția este garantată: firma se ocupă doar de produse de cel mai înalt nivel și efectuează un control de calitate de 100% la fiecare produs finalizat. Indiferent dacă vrei să ajungi doar până la serviciu sau să te aventurezi în munți, Genuine Innovations te ajută să-ți atingi țelurile. Poate că trei atomi mici nu par a fi mare lucru, dar când începi să îi folosești, îți vei da seama de importanța lucrurilor mici!



### HAMMERHEAD

Preț: 86 Lei

Cod G20314

**Set pompă CO<sub>2</sub>**, utilizare foarte ușoară, dozarea se face cu ajutorul butonului, model pentru o singură mână. EZ Connect/Auto Detect: capul pompei se etanșează instantaneu și automat pe capul ventilului în momentul începerii pompării. Pentru ventil presta/auto. **Compatibil cu capsule cu filet și capacitate de: 16, 20, 25 grame.** Este cea mai mică și cea mai eficientă pompă CO<sub>2</sub> cu buton de pe piață: 26 g. Setul conține pompa + o capsulă de 20 grame.



### MICROFLATE NANO

Preț: 59 Lei

Cod G20315

**Set pompă CO<sub>2</sub> nano**, utilizare simplă: dozarea se face prin rotire. Realizare ergonomică, model pentru două mâini. Ventil auto / baieu (inclusiv roți disc/aero). **Compatibil cu capsule cu filet și capacitate de: 16, 20, 25 grame. Greutate:** 23 g. Setul conține pompa + o capsulă de 20 grame.



### ULTRAFLATE PLUS

Preț: 90 Lei

Cod G20310

**Pompă CO<sub>2</sub>**, utilizare foarte ușoară: dozarea se face cu manetă, carcasa protejează mâna împotriva gheții generat de capsulă. Protecție împotriva apăsării accidentale, model pentru o singură mână. Pentru ventil presta / auto. **Compatibil cu capsule cu filet și capacitate: 16, 20 grame. Greutate:** 62 g. Setul conține pompa + o capsulă de 20 grame.



### WALLET

Preț: 109 Lei

Cod G20316

**Set anti-pană și pompă.** Pompă Microflate Nano CO<sub>2</sub>, două buc. capsulă de 20 grame, o pereche de leviere, set petice autoadezive, husă elegantă. Începe în buzunar: 9.5x12 cm. Pentru ventil baieu/auto. **Compatibil cu capsule cu filet de greutate: 16, 20, 25 g.**



### SET CAPSULE

Preț: 22 Lei

Cod G2150

**16 g, 2 buc/set**, Compatibil cu toate pompele CO<sub>2</sub>, calitate de încredere. Cel mai popular model, perfect pentru cursiere.



### SET CAPSULE

Preț: 39 Lei

Cod G2131

**20 g, 2 buc/set**, Compatibil cu toate pompele CO<sub>2</sub>, calitate de încredere. Alegerea perfectă pentru anvelopele de mari dimensiuni - mtb 29er, fat bike.

### CAPACITATEA CAPSULELOR CO<sub>2</sub>

Mărimea anvelopei	Capsulă CO <sub>2</sub> de 16 grame	Capsulă CO <sub>2</sub> de 20 grame
Șosea 700x23C	130 PSI / 9 BAR	Pt. 2 buc. anvelope: 78 PSI / 5.4 BAR
Touring 700x28C	88 PSI / 6 BAR	106 PSI / 7.3 BAR
Cross 700x35C	2 buc. capsule = 115 PSI / 7.9 BAR	70 PSI / 4.8 BAR
MTB 26x1.95	40 PSI / 2.7 BAR	Pt. 2 buc. anvelope: 24 PSI / 1.7 BAR
MTB 26x2.4	27 PSI / 1.8 BAR	32 PSI / 2.2 BAR
MTB 29x2.1	31 PSI / 2.1 BAR	43 PSI / 3.0 BAR
BMX 20x2.125	48 PSI / 3.3 BAR	Pt. 2 buc. anvelope: 29 PSI / 2 BAR
BMX 24x2.125	42 PSI / 2.9 BAR	Pt. 2 buc. anvelope: 25 PSI / 1.7 BAR



### ADAPTOR VENTIL

Preț: 5 Lei

Cod: G3610

**Ventilul presta este transformat în ventil auto.** Model foarte ușor din aluminiu, etanșare cu inel O.



# BIKEWORKX

## ÎNGRIJEȘTE, CĂ MERITĂ!



Întreținerea și îngrijirea bicicletei nu se poate realiza fără materiale de calitate înaltă. În oferta BikeWorkX poți găsi toate produse necesare de care bicicleta ta are nevoie. Randamentul și durata de viață a bicicletei poate să crească, dacă utilizezi tipul potrivit de lubrifiant și agenți de curățare. Bicicleta ta merită atenție!

**NOU**

### CHAIN CLEAN STAR

Preț: 52 Lei

Cod CHAINCLEANSTAR/1

**Soluție de curățare cu un puternic efect de degresare.** Recomandat pentru curățarea lanțurilor, schimbătoarelor și a roțițelor de la schimbător. Se poate utiliza în mod tradițional sau în sistemele dedicate pentru spălarea lanțului. **Atenționare:** suprafețele vopsite pot fi afectate, utilizați cu precauție! După utilizare, întotdeauna folosiți și un lubrifiant potrivit din oferta BikeWorkX!!



### SHINE STAR 200 ML SPRAY

Preț: 23 Lei

Cod SHINE/200

**Soluție de curățare/îngrijire.** Se poate folosi la curățarea și îngrijirea suprafețelor din metal, plastic, cauciuc. Revigorează culorile componentelor, oferă luciul bicicletei.

**NOU**

### SHINE STAR MAT

Preț: 23 Lei

Cod SHINEM/200

**Soluție de îngrijire și curățare pentru suprafețe mate.** Se poate folosi la îngrijirea suprafețelor din metal, plastic, cauciuc, piele și piele sintetică. Revigorează culorile componentelor, previne depunerea murdăriei. Prin utilizarea Shine Star Mat se prelungeste durata de viață a componentelor.



### CYCLO STAR 500 ML SPRAY

Preț: 27 Lei

Cod CYCLOBIKE/500

**Spumă de curățare pentru utilizare zilnică.** Se poate folosi cu succes la îndepărtarea noroiului și a mizeriei. **Nu atacă componentele metalice și nici pe cele din carbon.**



### CLEAN STAR 200 ML SPRAY

Preț: 23 Lei

Cod CLEAN/200

**Soluție de curățare și degresare.** Pentru îndepărtarea murdăriei, petelor de ulei și a noroiului. **Atenționare:** datorită efectului puternic de curățare, anumite suprafețe pot fi atacate. Înainte de folosire, testați pe o suprafață care nu este la vedere!



### OIL STAR 100 ML

Preț: 15 Lei

Cod OIL/100

**Ulei universal pentru mecanisme fine.** Recomandat pentru: rulmenți, cabluri frână/schimbător și pentru suprafețele de contact ale unor corpuri solide care se freacă între ele. **Are efect anticoroziv.** Se poate utiliza și pentru desfacerea șuruburilor înțepenite sau a componentelor ruginite. Cu ajutorul aplicatorului de 100 ml se poate doza cu ușurință pe suprafața dorită.





### CHAIN STAR NORMAL

Preț: 20 Lei / 41 Lei

Cod CHAINN/50 50 ml, CHAINN/200 200 ml

**Lubrifiant universal de lanț pentru utilizare zilnică.** Intră cu ușurință în interiorul lanțului și asigură lubrifierea necesară. Asigură protecție hidrofugă a suprafețelor, previne coroziunea. **Se poate folosi și la gresarea garniturilor.** Temperatura de utilizare: -15/+120 °C. Cu ajutorul aplicatorului de 50 ml se poate doza cu ușurință pe suprafața lanțului. La flaconul de 200 ml se poate monta un tub de aplicare cu ajutorul căruia, lubrifiantul se poate aplica pe suprafața dorită



### CHAIN STAR EXTREM

Preț: 20 Lei / 41 Lei

Cod CHAINE/50 50 ml, CHAINE/200 200 ml

**Lubrifiant proiectat pentru utilizare în condiții extreme.** După aplicare, formează o peliculă rezistentă care, chiar și în condiții ploioase, noroioase, asigură lubrifierea lanțului. Asigură protecția hidrofugă și anticorozivă a suprafețelor, prelungeste durata de viață a lanțului. **Se poate folosi și la gresarea garniturilor.** Temperatura de utilizare: -15/+120 °C. Lubrifiantul se poate aplica ușor pe suprafața dorită a lanțului cu ajutorul unui tub de dozaj care se conectează la spray. La flaconul de 200 ml se poate monta un tub de aplicare cu ajutorul căruia, lubrifiantul se poate aplica pe suprafața dorită.



### CHAIN STAR WAX 50 ML

Preț: 20 Lei

Cod WAXCHAIN/50

**Lubrifiant „uscat” pentru lubrifierea lanțurilor și a garniturilor.** După aplicare, agentul de lichefiere se evaporă și gresarea se va efectua de pelicula uscată și invizibilă, cu caracteristici de hidrofugare, cu rezistență la înaltă presiune. Deosebit de util pentru lubrifierea lanțurilor cursierilor de concurs. Cu ajutorul aplicatorului de 50 ml se poate doza cu ușurință pe suprafața lanțului.



### LUBE STAR WHITE 100 G

Preț: 23 Lei

Cod LUBEW/100

**Vaselină cu conținut de teflon (PTFE).** Asigură o gresare excelentă. Gamă largă de temperaturi de utilizare: (-30/+180 °C). Asigură protecția hidrofugă și anticorozivă a suprafețelor. Este indicată folosirea acolo unde este necesară o gresare precisă: headset, butuc pedalier, puncte pivotante.



### LUBE STAR ORIGINAL 100 G

Preț: 15 Lei

Cod LUBE/100

**Vaselină universală.** Gamă largă de temperaturi de utilizare: (-10/+140 °C). Se poate folosi la gresarea rulmenților, pedalelor, butucilor, etc. Asigură protecția hidrofugă și anticorozivă a suprafețelor.



### SILICONE STAR 200 ML SPRAY

Preț: 27 Lei

Cod SILICONE/200

**Ulei siliconic cu caracteristici excelente de lubrifiere.** Se poate utiliza pe scară largă: o-ring, cabluri frână/schimbător, componentele schimbătorului, piese din plastic, rulmenți. **Penetreează și spațiile cele mai mici,** se extinde rapid pe suprafața de lucru. Lubrifiantul se poate aplica ușor pe suprafața dorită cu ajutorul unui tub de dozaj care se conectează la spray.



### SILICON STAR 100 G

Preț: 33 Lei

Cod SILICONE/100

**Vaselină cu conținut de silicon cu excelente calități de gresare.** Gamă largă de utilizare: gresarea cablurilor de frână/schimbător, o-ring, componentele schimbătorului, piese din plastic, rulmenți, gresare generală. Penetreează spațiile cele mai mici, se extinde rapid pe suprafața de lucru.



### BRAKE STAR DOT4 100 ML

Preț: 18 Lei

Cod BRAKE/100

**Lichid de frână sintetic DOT 4.** Pentru frânele hidraulice ale bicicletelor.



### BRAKE STAR MINERAL 100 ML

Preț: 18 Lei

Cod BRAKEMIN/100

**Lichid de frână pe bază de ulei mineral.** Pentru frânele hidraulice ale bicicletelor.





Northwave câștigă și la noi din ce în ce mai mulți adepți de la an la an. Dar nu-i de mirare întrucât **este plăcut să porți hainele și pantofii Northwave**. Doar pedalezi și pedalezi, nici nu observi câți kilometri ai parcurs deja. Doar în momentele în care schimbi viteza îți amintești cu ce ești îmbrăcat, **remarci cât de lin și natural se combină toate**: pantofii care transferă fără pierderi energia către pedale, tricoul de ciclism care e ca a doua ta piele, te protejează. Mănușile care îți protejează mâna, pantalonii cu bazon ca să nu te deranjeze sau, ochelarii care îți protejează ochii... **Alătură-te grupului de fani Northwave și trăiește cu intensitate fiecare secundă de pedalat!**



### SLW 2

Sistemul de închidere micrometric **SLW.2 (Speed Lace Winch)** este construit folosind cea mai modernă tehnologie. Precizia cu care funcționează, butonul deosebit de mic cu acționare prin rotire, forma ergonomică și confortul ridicat, fac ca **acești pantofi să se muleze perfect pe picior în doar câteva secunde**. Clichetul superior permite slăbirea incrementală (în pași mici) sau se desface de tot, cu o singură mișcare. Șireturile speciale sunt construite din materiale folosite în aviație și se pot înlocui ușor. La fel și butonul rotitor.

### SRS

Sistemul cu clichet **SRS. (Slim Ratchet System)** asigură o precizie micrometrică și un confort ridicat. Se poate acționa inclusiv în timpul mersului. Componentele sunt ușor de înlocuit la nevoie, fiind construite din aluminiu rezistent. Sunt fiabile și au o funcționare îndelungată.

### Curele asimetrice velcro, cu greutate mică

Disponerea asimetrică a curelelor face parte din tehnologiile de ultimă oră. Curea velcro centrală urmează forma anatomică a piciorului și micșorează presiunea laterală.



▲▲ MTB

### EXTREME XC

**Preț: 1349 Lei**

 Cod **80172007-87** reflectorizant camo/verde,  
**80172007-40** fluo galben

**Mărimi:** 40-49 (disponibile și mărimi intermediare) • **Talpa:** Hyperlight XC 100% UD carbon, pe întreaga suprafață cu strat de protecție cauciucat. Rigiditate maximă, construcție ultraușoară. Inserții din cauciuc **Michelin** bi-strat cu rezistență mare la uzură, profil agresiv, aderență ridicată • **Parte superioară:** construcție fără cusături, tăiere cu laser, protecție thermowelded, construcție **Biomap**, nano-perforații, protecție integrată pentru călcăie, suport anti-alunecare la călcăie • **Închidere:** cataramă micrometrică dublă **SLW2** + curea velcro • **Brant:** Pro Regular Fit • **Culori:** reflectorizant camo/verde, fluo galben • **Masa:** 320 g • Model de top, pentru cicliști de top. Disponibile și modele late (wide) sau înguste (slim).



▲▲ MTB

### BLAZE PLUS

**Preț: 739 Lei**

 Cod **80172011-02** negru/verde, **80172011-03** negru/alb/roșu,  
**80172011-95** camo/negru

**Mărimi:** 38-47 (disponibile și mărimi intermediare) • **Talpa:** Speedlight 3D, strat triplu, rigiditate maximă, greutate minimă, aderență maximă datorită inserțiilor de cauciuc în punctele strategice • **Parte superioară:** fără cusături, PU ultraușoară, construcție **Biomap**, protecție thermowelded, protecție integrată pentru călcăie • **Închidere:** cataramă micrometrică dublă **SLW2** • **Culori:** negru/verde, negru/alb/roșu, camo/negru • **Brant:** Performance Pro • **Masa:** 360 g • Alegerea perfectă pentru cicliștii profesioniști și pasionați.





▲▲ MTB

**SCREAM PLUS**
**Preț: 634 Lei**

 Cod **80172012-10** negru, **80172012-24** albastru/rac-portocaliu

**Mărimi:** 38-47 (disponibile și mărimi intermediare) • **Talpa:** Speedlight 3D, strat triplu, rigiditate maximă, greutate minimă, aderență maximă datorită inserțiilor de cauciuc în punctele strategice • **Parte superioară:** Construcție Skin Overlap, care distribuie în mod uniform presiunea pe laba piciorului oferind senzația de confort. Protecție thermowelded, protecție integrată pentru călcâie • **Închidere:** cataramă micrometrică dublă **SLW2** + curea asimetrică velcro • **Branț:** Performance Pro • **Culori:** negru, albastru/rac-portocaliu • **Masa:** 360 g • Alegerea perfectă pentru sportivi dedicați, indiferent dacă este noroi, umezeală sau alunecos.



▲▲ MTB

**SCORPIUS 2 PLUS**
**Preț: 588 Lei**

 Cod **80162024-28** albastru/portocaliu, **80162024-16** negru/antracit, **80162024-18** negru military/fluo galben

**Mărimi:** 38-47 (disponibile și mărimi intermediare) • **Talpa:** Speedlight 3D, strat triplu, rigiditate maximă, greutate minimă, aderență maximă datorită inserțiilor de cauciuc în punctele strategice • **Parte superioară:** sudată, multistrat, PU ultraușoară cu plasă, protecție integrată pentru călcâie, protecție thermowelded • **Închidere:** cataramă micrometrică **SLW2** + curea velcro • **Branț:** Performance Advanced • **Culori:** albastru/portocaliu, negru/antracit, negru military/fluo galben • **Masa:** 350 g • Model ușor, cu o bună aerisire, pentru sportivi dedicați. Disponibile și modele late (wide).



▲▲ MTB

**SCREAM SRS**
**Preț: 509 Lei**

 Cod **80172013-04** negru/fluo galben, **80172013-89** gri/negru, **80162025-10** negru, **80172013-29** albastru

**Mărimi:** 38-47 (disponibile și mărimi intermediare) • **Talpa:** Speedlight 3D, strat triplu, rigiditate maximă, greutate minimă, aderență maximă datorită inserțiilor de cauciuc în punctele strategice • **Parte superioară:** Construcție Skin Overlap care distribuie în mod uniform presiunea pe laba piciorului, conferind senzația de confort. Protecție thermowelded, protecție integrată pentru călcâie • **Închidere:** cataramă micrometrică **SRS** + benzi velcro asimetrice • **Branț:** Performance Advanced • **Culori:** negru/fluo galben, gri/negru, negru, albastru • **Masa:** 368 g • Pantofi confortabili, de calitate înaltă pentru cei care fac sport sistematic.



▲▲ MTB

**SPARKLE SRS DAMĂ**
**Preț: 509 Lei**

 Cod **80172015-11** negru/alb, **80172015-73** rac portocaliu/negru

**Mărimi:** 36-43 (disponibile și mărimi intermediare) • **Talpa:** Speedlight 3D, strat triplu, rigiditate maximă, greutate minimă, aderență maximă datorită inserțiilor de cauciuc în punctele strategice • **Parte superioară:** Construcție Skin Overlap care distribuie în mod uniform presiunea pe laba piciorului oferind confort. Protecție thermowelded, protecție integrată pentru călcâie • **Închidere:** cataramă micrometrică **SRS** + benzi velcro asimetrice • **Branț:** Performance Advanced • **Culori:** negru/alb, rac-portocaliu/negru • **Masa:** 319 g • Pantofi confortabili, de calitate înaltă pentru doamne și domnișoare care fac sport sistematic.



▲▲ MTB

**SCORPIUS 2 3S**
**Preț: 389 Lei**

 Cod **80162026-53** alb/negru/roșu, **80162026-02** negru/fluo verde, **80162026-11** negru/alb, **80162026-85** gri/fluo portocaliu

**Mărimi:** 36-50 (disponibile și mărimi intermediare) • **Talpa:** JAWS Carbon Reinforced, material termoplast întărit cu carbon la care s-a adăugat cauciuc natural pentru aderență excelentă • **Parte superioară:** sudată, construcție multistrat, PU ușor, parte superioară cu plasă, protecție integrată pentru călcâie, protectoare termosudate • **Închidere:** trei benzi velcro asimetrice • **Branț:** Performance Advanced • **Culori:** negru/verde fluo, alb/negru, negru/alb, galben fluo/negru • **Masa:** 355 g • Model ușor, cu o bună aerisire, pentru a face sport în mod activ, sistematic.



▲▲ MTB

**KATANA 2 3S DAMĂ**
**Preț: 389 Lei**

 Cod **80172016-56** alb/negru/fluo galben, **80172016-11** negru/alb

**Mărimi:** 36-43 (disponibile și mărimi intermediare) • **Talpa:** JAWS Carbon Reinforced, material termoplast întărit cu carbon la care s-a adăugat cauciuc natural pentru aderență excelentă • **Parte superioară:** sudată, construcție multistrat, PU ușor, parte superioară cu plasă, protecție integrată pentru călcâie, protectoare termosudate • **Închidere:** trei benzi velcro asimetrice • **Branț:** Performance Advanced • **Culori:** alb/negru/fluo galben, negru/alb • **Masa:** 355 g • Model ușor, cu o bună aerisire, pentru doamne și domnișoare care fac sport sistematic, în mod activ.





▲▲ MTB

**SPIKE EVO**
**Preț: 345 Lei**

 Cod **80152012-10** negru, **80152012-51** alb/negru,  
**880152012-41** fluo galben/negru

**Mărimi:** 36-50 (disponibile și mărimi intermediare) • **Talpa:** JAWS, material îmbunătățit cu cauciuc natural pentru o aderență excelentă. Este combinația optimă între confort și rigiditate • **Parte superioară:** PU ușor, plasă integrată pentru o aerisire excelentă, protecție integrată pentru călcăie • **Închidere:** două curele velcro • **Branț:** Air Sport • **Culori:** negru, alb/negru, fluo galben/negru • **Masa:** 350 g • Este perfect pentru a fi „primul tău pantof de ciclism”.



▲▲ MTB

**ELISIR EVO DAMĂ**
**Preț: 345 Lei**

 Cod **80152014-10** negru

**Mărimi:** 36-43 (disponibile și mărimi intermediare) • **Talpa:** JAWS, material îmbunătățit cu cauciuc natural pentru o aderență excelentă. Este combinația optimă între confort și rigiditate • **Parte superioară:** PU ușor, plasă integrată pentru o aerisire excelentă, protecție integrată pentru călcăie • **Închidere:** două curele velcro • **Branț:** Air Sport • **Culori:** negru • **Masa:** 350 g • Este perfect pentru a fi „primul tău pantof de ciclism”.



▲▲ MTB

**OUTCROSS PLUS**
**Preț: 539 Lei**

 Cod **80174011-84** antracit/negru

**Mărimi:** 36-47 • **Talpa:** Michelin Explorer, cu rigiditate optim calibrată, care, la nivelul plăcuțelor, asigură rigiditatea necesară pedalării. Zona de mijloc a tălpii este suficient de flexibilă pentru a fi confortabilă și în timpul mersului pe jos. Este deosebit de rezistentă la uzură, modelul unic al tălpii Michelin asigură o aderență bună • **Parte superioară:** acoperită cu strat subțire foarte rezistent și plasă 3D ce conferă un confort suplimentar, protectoare în punctele strategice, protecție integrată pentru călcăie • **Închidere:** cataramă micrometrică SLW2 + două curele asimetrice velcro • **Branț:** Performance Advanced • **Culori:** antracit/negru • **Masa:** 440 g • Combinația optimă între confort și performanța, rezistență ridicată la uzură.



▲▲ MTB

**OUTCROSS PLUS WMN DAMĂ**
**Preț: 539 Lei**

 Cod **80174014-01** negru/turcoaz

**Mărimi:** 36-43 • **Talpa:** Michelin Explorer, cu rigiditate optim calibrată, care, la nivelul plăcuțelor, asigură rigiditatea necesară pedalării. Zona de mijloc a tălpii este suficient de flexibilă pentru a fi confortabilă și în timpul mersului pe jos. Este deosebit de rezistentă la uzură, modelul unic al tălpii Michelin asigură o aderență bună • **Parte superioară:** acoperită cu strat subțire foarte rezistent și plasă 3D ce conferă un confort suplimentar, protectoare în punctele strategice, protecție integrată pentru călcăie • **Închidere:** cataramă micrometrică SLW2 + două curele asimetrice velcro • **Branț:** Performance Advanced • **Culori:** negru/turcoaz • **Masa:** 440 g • Combinația optimă între confort și performanța, rezistență ridicată la uzură, special pentru doamne și domnișoare



▲▲ MTB

**OUTCROSS**
**Preț: 418 Lei**

 Cod **80174012-20** albastru, **80174012-84** antracit/negru, **80174012-96** military

**Mărimi:** 36-47 • **Talpa:** Michelin Explorer, cu rigiditate optim calibrată, care, la nivelul plăcuțelor, asigură rigiditatea necesară pedalării. Zona de mijloc a tălpii este suficient de flexibilă pentru a fi confortabilă și în timpul mersului pe jos. Este deosebit de rezistentă la uzură, modelul special al tălpii Michelin asigură o aderență bună • **Parte superioară:** acoperită cu strat subțire foarte rezistent și plasă 3D ce oferă un confort suplimentar, protectoare în punctele strategice, protecție integrată pentru călcăie • **Închidere:** trei benzi velcro asimetrice • **Branț:** Performance Advanced • **Culori:** albastru, antracit/negru, military • **Masa:** 440 g • Partener excelent pentru pedalările zilnice.



▲▲ MTB

**OUTCROSS KNIT**
**Preț: 378 Lei**

 Cod **80174010-20** albastru, **80174010-10** negru

**Mărimi:** 36-47 • **Talpa:** Michelin Explorer, cu rigiditate optim calibrată, care, la nivelul plăcuțelor, asigură rigiditatea necesară pedalării. Zona de mijloc a tălpii este suficient de flexibilă pentru a fi confortabilă și în timpul mersului pe jos. Este deosebit de rezistentă la uzură, modelul special al tălpii Michelin asigură o aderență bună • **Parte superioară:** model din țesătură cu aerisire bună, confortabilă. Protecții thermowelded transparente, protecție integrată pentru călcăie • **Închidere:** șireturi neelastice, găici elastice pentru șiret • **Branț:** Performance Advanced • **Culori:** albastru, negru • **Masa:** 435 g • Model tradițional, pentru utilizare zilnică.





TOURING

**MULTI APP**
**Preț: 389 Lei**

 Cod **80133007-15** negru/roșu, **80133007-40** flou galben

**Mărimi:** 37-47 • **Mărimi:** 37-47 • **Talpa:** profil Touring multifuncțional, material combinat cu cauciuc natural pentru o aderență excelentă. Model universal, cu randament ridicat în timpul pedalării și confortabil în timpul mersului. • **Parte superioară:** model ușor, plasă pentru o bună aerisire, protecție pentru călcăie • **Închidere:** 2+1 (spate) velcro • **Branț:** **Air Sport** • **Culori:** negru/roșu, flou galben • **Masa:** 335 g • Model multifuncțional cu aerisire bună, se poate utiliza și în spații închise, nu lasă urme pe nicio suprafață.

TOURING

**MULTI APP DAMĂ**
**Preț: 389 Lei**

 Cod **80154001-57** alb/negru/lila

**Mărimi:** 37-47 • **Talpa:** profil Touring multifuncțional, material combinat cu cauciuc natural pentru o aderență excelentă. Model universal, cu randament ridicat în timpul pedalării și confortabil în timpul mersului. • **Parte superioară:** model ușor, plasă pentru o bună aerisire, protecție pentru călcăie • **Închidere:** 2+1 (spate) velcro • **Branț:** **Air Sport** • **Culori:** alb/negru/lila • **Masa:** 335 g • Model multifuncțional cu aerisire bună, se poate utiliza și în spații închise, nu lasă urme pe nicio suprafață.



MTB

**HAMMER JUNIOR**
**Preț: 305 Lei**

 Cod **80142012-92** camo/flou galben, **80142012-12** negru/verde

**Mărimi:** 32-38 • **Talpa:** JAWS, material îmbunătățit cu cauciuc natural pentru o aderență excelentă. Este combinația optimă între confort și rigiditate • **Parte superioară:** fără cusături, PU ușor, construcție **Biomap**, protecții thermowelded, protecție integrată pentru călcăie • **Închidere:** două benzi velcro • **Branț:** **Air Sport** • **Culori:** camo/flou galben, negru/verde • **Masa:** 243 g • Pantofi performanți de ciclism pentru copii.



CITY

**PODIUM 2**
**Preț: 335 Lei**

 Cod **80164040-04** negru/galben flou

**Mărimi:** 38-46 • **Talpa:** **Ultralight EVA** și cauciuc • **Parte superioară:** construcție ușoară cu plasă, fără cusături, model unibody • **Închidere:** șiret • **Culori:** verde • **Masa:** 305 g • Model confortabil, pentru stradă. Recomandat pentru orice activitate de timp liber.

**Vine! Vine! Vine! Noi modele de pantofi pentru iarnă!**

Sigur că te-ai mai întâlnit cu pantofii de iarnă de la Northwave: sunt dintre cei mai buni de pe piață. Sunt realizați cu cea mai modernă tehnologie, oferă o protecție excelentă împotriva frigului, vântului și apei și sunt deosebit de confortabili și rezistenți. În ultimii ani, la noi în țară, **familia de pantofi Celsius GTX** a devenit foarte cunoscută. Pe baza nenumăratelor feedback-uri pozitive, putem spune cu mâna pe inimă că este cea mai de succes serie **Northwave** a ultimilor ani. După ce a lansat un model de succes, Northwave nu se oprește din cercetare și dezvoltare, ci caută noi și noi provocări. Pentru **toamna anului 2017 este pregătită deja pentru lansare o nouă gamă de produse**. Pregătește-te pentru o generație nouă de pantofi de iarnă! Începând cu luna septembrie vor fi disponibili în magazinele de profil cei mai buni pantofi produși vreodată ce includ tehnologia **Gore-Tex**: piciorul rămâne uscat și călduros chiar și în condițiile meteorologice cele mai reci! **Urmărește site-ul nostru și vei afla cele mai noi știri: bikefun.ro**

**ÎN CURÂND!**

**2017/18 TOAMNĂ-IARNĂ**  
 ofertă reînnoită





ALL TERRAIN

**ENDURO MID**
**Preț: 715 Lei**

 Cod **80164041-15** negru/roșu, **80164041-93** camo/alb/negru

**Mărimi:** 38-46 • **Talpa:** Michelin X-Fire®, ajutor pentru fixare în sistemul de prindere. Profilul agresiv al tălpii conferă o aderență excelentă și pe un sol umed, noroiuos. Construcție **X-Crossbow** pentru atenuarea șocurilor la călcăie. Plăcuțele cu profil redus permit o fixare sigură și rapidă • **Parte superioară:** protecție înălțată pentru glezne, partea din față întărită printr-un sistem preluat de la motocros, protecție integrată pentru călcăie, construcție termosudată, protectoare termosudate • **Închidere:** cataramă micrometrică **SLW2**, carcasă de protecție demontabilă + bandă velcro Powerstrap • **Brant:** Freeride • **Culori:** negru/roșu, camo/alb/negru • **Masa:** 480 g • Experiențe autentice Enduro pentru cicliști experimentați.



ALL TERRAIN

**MISSION PLUS**
**Preț: 418 Lei**

 Cod **80163031-02** negru/fluu verde, **80163031-10** negru

**Mărimi:** 36-50 • **Talpa:** Damp-Lite, model multifuncțional, rigiditate ideală pentru pedalat și confortabil în timpul mersului. Profil gândit pentru eliminarea rapidă a noroiului, material cu aderență ridicată • **Parte superioară:** model ușor, protectoare thermowelded, extraprotecție integrată pentru călcăie • **Închidere:** cataramă micrometrică **SLW2** + bandă velcro Powerstrap • **Brant:** Freeride • **Culori:** negru/fluu verde, negru • **Masa:** 400 g • Greutate mică, confort ridicat, model universal.



ALL TERRAIN

**MISSION PLUS WMN DAMĂ**
**Preț: 418 Lei**

 Cod **80163030-09** negru/fucsia

**Mărimi:** 36-43 • **Talpa:** Damp-Lite, model multifuncțional, rigiditate ideală pentru pedalat și confortabil în timpul mersului. Profil gândit pentru eliminarea rapidă a noroiului, material cu aderență ridicată • **Parte superioară:** model ușor, protectoare thermowelded, extraprotecție integrată pentru călcăie • **Închidere:** cataramă micrometrică **SLW2** + bandă velcro Powerstrap • **Brant:** Freeride • **Culori:** negru/fucsia • **Masa:** 335 g • Greutate mică, confort ridicat, model universal pentru doamne și domnișoare.



ALL TERRAIN

**ESCAPE EVO**
**Preț: 345 Lei**

 Cod **80173010-01** negru/verde, **80173010-10** negru/gri

**Mărimi:** 37-48 • **Talpa:** Damp-Lite, model multifuncțional, rigiditate ideală pentru pedalat și confortabil în timpul mersului. Profil gândit pentru eliminarea rapidă a noroiului, material cu aderență ridicată • **Parte superioară:** model ușor, protectoare în punctele strategice, protecție integrată pentru călcăie • **Închidere:** Șiret + velcro • **Brant:** Freeride • **Culori:** negru/verde, negru/gri • **Masa:** 352 g • Model de bază ce se poate folosi cu pedale SPD sau fără.



ALL TERRAIN

**ESCAPE EVO WMN DAMĂ**
**Preț: 345 Lei**

 Cod **80173009-89** antracit/albastru

**Mărimi:** 36-43 **Talpa:** model multifuncțional, rigiditate ideală pentru pedalat și confortabil în timpul mersului. Profil gândit pentru eliminarea rapidă a noroiului, material cu aderență ridicată • **Parte superioară:** model ușor, protectoare în punctele strategice, protecție integrată pentru călcăie • **Culori:** antracit/albastru • **Masa:** 352 g • Model de bază ce se poate folosi cu pedale SPD sau fără.



# GEOMETRIE COMPLEXĂ

ADIO PUNCTE DE PRESIUNE

ZERO PRESSURE

EXTREME RR XFRAME



ROAD

## EXTREME RR

Preț: 1484 Lei

Cod 80171010-40 fluo galben, 80171010-10 negru

**Mărimi:** 40-48 (disponibile și mărimi intermediare) • **Talpa:** Ultralight Carbon, 100% UD carbon, talpă extrem de rigidă și totodată ușoară, cu sistem de aerisire AirFlow. Rigiditate maximă, grosime minimă, model extrem de ușor • **Parte superioară:** materialul ultrașor (grosime de 0.5 mm) de ultimă generație este foarte moale. Împreună cu construcția patentată X-Frame®, înlătură toate punctele de presiune și conferă o potrivire perfectă și confortabilă. Nano perforații pentru o aerisire excelentă, protecție integrată pentru călcăie, protecție antialunecare pentru călcăie • **Închidere:** cataramă micrometrică SLW2 cu sistem X-Frame®, șireturi Dyneema • **Branț:** Unul pentru Pro Regular și unul pentru Pro Slim (pentru picior normal sau picior lat) • **Culori:** negru sau fluo galben • **Masa:** 220 g • Model de top cu greutate extrem de mică, randament și confort maxim. Pentru cicliști de top.



ROAD

## FLASH CARBON

Preț: 985 Lei

Cod 80171024-10 negru

**Mărimi:** 39-48 (disponibile și mărimi intermediare) • **Talpa:** Carbon Light, performanță de vârf, model extrem de ușor și rigid. Aerisire excelentă datorită celor patru fante de ventilație AirFlow • **Parte superioară:** Construcție Biomap Aero Overlap, model confortabil, potrivire perfectă, protecție antialunecare pentru călcăie. Microperforațiile ajută la aerisirea piciorului și îmbunătățesc aerodinamica. • **Închidere:** cataramă micrometrică SLW2 • **Branț:** Unu pentru Pro Regular și unu pentru Pro Slim (pentru picior normal sau picior lat) • **Culori:** negru • **Masa:** 280 g • Alegerea perfectă pentru sportivi și cicliști pasionați.



ROAD

## EVOLUTION PLUS

Preț: 849 Lei

Cod 80171021-82 alb reflectorizant

**Mărimi:** 39-48 (disponibile și mărimi intermediare) • **Talpa:** Carbon Light, performanță de vârf, model extrem de ușor și rigid. Aerisire excelentă datorită celor patru fante de ventilație AirFlow • **Parte superioară:** Construcție Biomap, material ultrașor PU, perforații pentru aerisire, protecție integrată pentru călcăie • **Închidere:** cataramă micrometrică SLW2 dublu • **Branț:** Performance Pro • **Culori:** alb reflectorizant • **Masa:** 275 g • Model care de mulți ani și-a dovedit valoarea. Recomandat pentru toți cei care sunt serioși în privința ciclismului. Se poate comanda și versiunea lată (wide).



ROAD

## PHANTOM CARBON

Preț: 719 Lei

Cod 80171014-04 negru/fluo galben

**Mărimi:** 39-48 (disponibile și mărimi intermediare) • **Talpa:** Carbon Light, performanță de vârf, model extrem de ușor și rigid. Aerisire excelentă datorită celor patru fante de ventilație AirFlow • **Parte superioară:** Construcție Skin Overlap care distribuie în mod uniform presiunea pe laba piciorului, conferind senzația de confort • **Închidere:** cataramă micrometrică SLW2 + două curele asimetrice velcro • **Branț:** Performance Pro • **Culori:** negru/galben fluo • **Masa:** 290 g • Modelul cu talpă de carbon cu prețul cel mai bun realizat de noi. Performanță profesională și confort, la un preț accesibil.



**FLASH**
**Preț: 674 Lei**

 Cod **80171026-10** negru

**Mărimi:** 39-48 (disponibile și mărimi intermediare) • **Talpa:** NRG Air, model din fibră de sticlă întărită cu carbon, rigiditate optimă, greutate mică, cinci fante de aerisire. Ajustabil pentru compatibilitate SPD • **Parte superioară:** model **Biomap Aero Overlap**, model confortabil, potrivire ideală, protecție antialunecare pentru călcâie. Microperforațiile ajută la aerisirea piciorului și măresc aerodinamica • **Închidere:** cataramă micrometrică **SLW2** • **Branț:** Unu pentru Pro Regular și unu pentru Pro Slim (pentru picior normal sau picior lat) • **Culoare:** negru • **Masa:** 270 g • Pantofi confortabili asemănători modelelor de top, pentru sportivi hotărâți.

**SONIC 2 PLUS**
**Preț: 589 Lei**

 Cod **80161013-58** alb/argintiu, **80161013-04** negru/fluo galben

**Mărimi:** 39-48 (disponibile și mărimi intermediare) • **Talpa:** NRG Air, model din fibră de sticlă întărită cu carbon cu rigiditate optimă, greutate mică, cinci fante de aerisire. Ajustabil pentru compatibilitate SPD • **Parte superioară:** model cu plasă, greutate mică, construcție thermowelded, protecție integrată pentru călcâie, partea din față întărită • **Închidere:** cataramă micrometrică **SLW2** + velcro • **Branț:** **Performance Advanced** • **Culori:** alb/argintiu, negru/fluo galben • **Masa:** 270 g • Model cu greutate mică și aerisire bună, pentru cicliști hotărâți. Se poate comanda și versiunea lată (wide).

**PHANTOM 2 SRS**
**Preț: 505 Lei**

 Cod **80171015-10** negru, **80171015-50** alb,  
**80171015-03** negru/roșu/alb

**Mărimi:** 36-50 (disponibile și mărimi intermediare) • **Talpa:** NRG Air, model din fibră de sticlă întărită cu carbon, rigiditate optimă, greutate mică, cinci fante de aerisire. Ajustabil pentru compatibilitate SPD • **Parte superioară:** Construcție Skin Overlap care distribuie în mod uniform presiunea pe laba piciorului, conferind senzația de confort • **Închidere:** cataramă micrometrică **SRS** cu profil mic + două benzi velcro asimetrice • **Branț:** **Performance Advanced** • **Culori:** negru, alb, negru/roșu/alb • **Masa:** 290 g • Pantofi de calitate înaltă, confortabili, pentru sport în mod organizat.

**SONIC 2 3S**
**Preț: 389 Lei**

 Cod **80161015-05** negru/alb/fluo galben, **80161015-10** negru,  
**80161015-50** alb

**Mărimi:** 36-50 (disponibile și mărimi intermediare) • **Talpa:** NRG Air, model din fibră de sticlă întărită cu carbon, rigiditate optimă, greutate mică, cinci fante de aerisire. Ajustabil pentru compatibilitate SPD • **Parte superioară:** model cu plasă, greutate mică, construcție thermowelded multistrat, protecție integrată pentru călcâie, partea din față întărită • **Închidere:** trei benzi velcro asimetrice, cu greutate mică • **Branț:** **Performance Advanced** • **Culori:** negru/alb/fluo galben, negru, alb • **Masa:** 270 g • Model ușor, cu aerisire bună, pentru cei care fac sport activ.

**JET EVO**
**Preț: 345 Lei**

 Cod **80151010-10** negru, **80151010-50** alb

**Mărimi:** 36-50 (disponibile și mărimi intermediare) • **Talpa:** NRG Air, talpă din fibră de sticlă cu rigiditate optimă, greutate mică. Adaptabil pentru compatibilitate SPD • **Parte superioară:** material PU ușor, aerisire cu plasă integrată, protecție integrată pentru călcâie • **Închidere:** două benzi velcro • **Branț:** **Air Sport** • **Culori:** negru, alb • **Masa:** 263 g • Ideal pentru toți cei care vor să simtă diferența când pedalează în pantofi adevărați de ciclism.

**ECLIPSE EVO DAMĂ**
**Preț: 355 Lei**

 Cod **80151011-62** alb/gri

**Mărimi:** 36-43 (disponibile și mărimi intermediare) • **Talpa:** NRG Air, talpă din fibră de sticlă, cu rigiditate optimă, greutate mică. Adaptabil pentru compatibilitate SPD • **Parte superioară:** material PU ușor, aerisire cu plasă integrată, protecție integrată pentru călcâie • **Închidere:** două benzi velcro • **Branț:** **Air Sport** • **Culori:** alb/gri • **Masa:** 263 g • Ideal pentru toate domenele care vor să simtă diferența când pedalează în pantofi adevărați de ciclism.





**Cauți noi provocări? Încearcă triatlonul!** La nivel mondial, mai multe milioane de oameni s-au alăturat taberei triatloniștilor, în primul rând pentru a-și testa limitele și nu neapărat pentru a deveni elita sportivilor. La prima vedere poate fi intimidant, însă comunitățile de triatloniști sunt renumiți pentru spiritul lor de acceptare și de colegialitate. Începătorii primesc multă susținere. În acest sport, începând cu sportivii de elită și terminând cu seniorii amatori, fiecare trebuie mai întâi să-și depășească propriile limite, să evolueze și să vadă avantajele sportului în aer liber, să fie pregătit să lupte cu natura, dar să fie și în armonie cu ea. Triatlonul te poate ajuta să pui bazele sănătății tale mentale și fizice. Dacă îți va plăcea, chair și tu vei fi surprins de cât de mult potențial ai.



**TRIBUTE**

Preț: 675 Lei

Cod 80103005-10 alb/negru

**Mărimi:** 37-48 • **Talpa:** Carbon Light, performanță de top, model extrem de ușor și rigid. Aerisire excelentă prin cele 4 fante AirFlow • **Parte superioară:** material din microfibră, cu uscare rapidă, gaică pentru ajutor la încălțare, velcro. Construcția zonei călcâielor: Omega Heel pentru o rigiditate mărită și aerisire bună, special conceput pentru triatlon • **Închidere:** două benzi velcro (cureaua superioară velcro se poate fixa și prin deschidere în exterior) • **Brant:** Performance Pro • **Culori:** alb/negru • **Masa:** 296 g • Model competițional pentru triatlon de performanță.



**TRI-SONIC**

Preț: 499 Lei

Cod 80144001-51 alb/negru

**Mărimi:** 37-48 • **Talpa:** NRG Air, talpă din fibră de sticlă cu rigiditate optimă, greutate mică. Ajustabil pentru compatibilitate SPD • **Parte superioară:** material microfibră, cu uscare rapidă, gaică pentru ajutor la încălțare, velcro. Construcția zonei călcâielor: Omega Heel pentru o rigiditate mărită și aerisire bună, special conceput pentru triatlon • **Închidere:** două benzi velcro (cureaua superioară velcro se poate fixa și prin deschidere în exterior) • **Brant:** Performance Advanced • **Culori:** alb/negru • **Masa:** 269 g • Model confortabil, recomandat pentru triatlon, pentru cei care fac sport sistematic.

**TABEL CU MĂRIMI PENTRU PANTOFI**

EUR	UK	US bărbați	US damă	cm
34	2	3	5	22
35	2.75	3.75	5.5	22.5
36	3.5	4.5	6	23
37	4.5	5.5	6.5	24
38	5.5	6.5	7.5	24.5
39	6	7	8	25
39.5	6.25	7.25	8.25	25.7
40	6.5	7.5	8.5	26
40.5	7	8	9	26.3
41	7.5	8.5	9.5	26.6
41.5	8	9	10	27
42	8.5	9.5	10.5	27.3
42.5	9	10	11	27.6
43	9.5	10.5	11.5	27.8
43.5	9.75	10.75	11.75	28.5
44	10	11	12	28.6
44.5	10.5	11.5	12.5	29
45	11	12	13	29.3
45.5	11.5	12.5	13.5	29.6
46	12	13	14	30
47	12.5	13.5	14.5	30.5
48	13	14	15	31.4
49	13.5	14.5	15.5	31.8
50	14	15	16	32.3





**LIGHTNING**
**Preț: 469 Lei**

 Cod **89161130-10**

**Pantaloni scurți cu bretele • Tech:** Construcție BioMap, datorită suprafețelor preformatate, pantalonii se mișcă în sincron cu mușchii. Material cu înaltă compresie M.I.T.I. **Tech** Power Zaffiro pe suprafețele interioare. Acest material este foarte elastic și menține forma pe termen lung pentru a oferi sprijin mușchilor oboșiți. Material rezistent, nu se scâmoșează. **Tech** Sherwood pe partea exterioară a picioarelor. Bretelele sunt realizate fără cusătură prin metoda thermowelded. Oferă confort deosebit. Margini „raw-cut” fără cusături la capete, elimină toate punctele posibile de presiune. Aplicații reflectorizante pentru siguranță. • **Bazon:** K130 3D • **Culoare:** negru • **Mărimi:** S-3XL

**FAST**
**Preț: 389 Lei**

 Cod **89161131-10**

**Pantaloni scurți cu bretele • Tech:** Construcție BioMap, datorită suprafețelor preformatate, pantalonii se mișcă în sincron cu mușchii. Material cu înaltă compresie M.I.T.I. **Tech** Power Zaffiro pe suprafețele interioare. Acest material este foarte elastic și menține forma pe termen lung pentru a oferi sprijin mușchilor oboșiți. Material rezistent, nu se scâmoșează. **Tech** Sherwood pe partea exterioară a picioarelor. Bretelele cu plasă pentru o mai bună aerisire. Margine elastică de 45mm din microfibră, aplicații din silicon pentru aderență mai bună și părți integrate „raw-cut” fără cusături, care garantează confortul fără să existe puncte de presiune. Aplicații reflectorizante pentru siguranță. • **Bazon:** K130 • **Culoare:** negru • **Mărimi:** S-3XL

**DYNAMIC**
**Preț: 269 Lei**

 Cod **89161132-10**

**Pantaloni scurți cu bretele • Tech:** material profesional tehnic, cu o structură specială, reduce vibrațiile la nivelul mușchilor implicat reducându-se și senzația de oboseală și maximizând randamentul. Bretele cu plasă pentru o mai bună aerisire. Margini elastice de 45mm din microfibră, aplicații din silicon pentru aderență mai bună și părți integrate „raw-cut” fără cusături, care garantează confortul fără să existe puncte de presiune. Aplicații reflectorizante pentru siguranță. • **Bazon:** K110 • **Culoare:** negru • **Mărimi:** S-3XL

**DYNAMIC GEL**
**Preț: 309 Lei**

 Cod **89161133-10**

**Pantaloni scurți cu bretele • Tech:** material profesional tehnic, cu o structură specială, reduce vibrațiile la nivelul mușchilor implicat reducându-se și senzația de oboseală și maximizând randamentul. Bretele cu plasă pentru o mai bună aerisire. Margini elastice de 45mm din microfibră, aplicații din silicon pentru aderență mai bună și părți integrate „raw-cut” fără cusături, care garantează confortul eliminându-se punctele de presiune. Aplicații reflectorizante pentru siguranță. • **Bazon:** Elite Gel • **Culoare:** negru • **Mărimi:** S-3XL

**PANTALONI FORCE**
**Preț: 225 Lei / 199 Lei / 175 Lei**

 Cod **89111024-10, 89111023-10, 89111022-10**

**Pantaloni trei sferturi, cu bretele • Tech:** material ușor și elastic pe două direcții, bretele din Lycra®, margini din silicon • **Bazon:** Performance Man • **Culoare:** negru • **Mărimi:** S-4XL • **Pantaloni scurți cu bretele • Tech:** material ușor și elastic pe două direcții, bretele Lycra®, margini cu silicon • **Bazon:** Performance Man • **Culoare:** negru • **Mărimi:** S-4XL • **Pantaloni scurți • Tech:** material ușor și elastic pe două direcții, margini cu silicon • **Bazon:** Performance Man • **Culoare:** negru • **Mărimi:** S-4XL





### LIGHTNING TOTAL PROTECTION

Preț: 739 Lei

Cod 89161190-10

**Pantaloni lungi, cu bretele, pentru iarnă • Tech:** recomandat până la -10 °C, model profesional. Construcție BioMap - conferă o libertate maximă de mișcare. Pe fiecare suprafață există membrană elastică H<sub>2</sub>O rezistentă la apă (până la 10,000 mm/Hg), material tehnic tristrat flaușat. Bretele din material microfibră M.I.T.I. Thermodream®, margini elastice de 45 mm în jurul gleznei. Fermoare reflectorizante YKK pentru o siguranță ridicată • **Bazon:** K130 3D **Culoare:** negru • **Mărimi:** S-3XL



Disponibil din toamna 2017!

### FAST SELECTIVE PROTECTION

Preț: 599 Lei

Cod 89161193-10

**Pantaloni lungi, cu bretele, pentru iarnă • Tech:** recomandat până la -5 °C, model profesional. Construcție BioMap, este ergonomică și flexibilă. Pe suprafețele din față există material tehnic tristrat și flaușat acoperit cu membrană H<sub>2</sub>O, care respiră și rezistă la apă (10.000 mm/Hg) și vânt. Pe exteriorul părții de jos a picioarelor material Carvico Vuleta®, ce conferă mobilitate ridicată. Bretele din avem material microfibră M.I.T.I. Thermodream®, margini elastice de 45 mm în jurul gleznei. Fermoare reflectorizante YKK pentru o siguranță ridicată • **Bazon:** K130 • **Culoare:** negru • **Mărimi:** S-3XL



Disponibil din toamna 2017!

### DYNAMIC MID SEASON

Preț: 399 Lei

Cod 89161195-10

**Pantaloni lungi, cu bretele pentru iarnă/sezon intermediar • Tech:** pentru temperaturi reci (recomandat până la +5°C), material tehnic din țesătură M.I.T.I. Checkmate® cu factor de confort ridicat care garantează menținerea temperaturii corporale și eliminarea umidității. Pe exteriorul părții de jos a picioarelor avem material Carvico Vuleta®, care conferă o mobilitate ridicată. Inserții din silicon, margini elastice și fermoare la gleznă pentru ajutor la echipare. Aplicații reflectorizante pentru o siguranță ridicată • **Bazon:** K110 • **Culoare:** negru • **Mărimi:** S-3XL



Disponibil din toamna 2017!

### FORCE

Preț: 269 Lei

Cod 89171163-10

**Pantaloni lungi, cu bretele pentru iarnă/sezon intermediar • Tech:** pentru temperaturi reci (recomandat până la +10°C). Material tehnic elastic și flaușat, cu o bună izolare, menține căldura. Inserții din silicon, aplicații reflectorizante. • **Bazon:** Coolmax® Sport Man • **Culoare:** negru • **Mărimi:** S-4XL

K130 3D



K130



K110



### BAZON BĂRBAȚI KINETIC

K130 3D / K130 / K110

Inserție tip bazon, realizată printr-o tehnologie de vârf. Produs profesional care respiră, formă anatomică 3D: asigură protecție în zonele critice. Se mulează pe corp, asigurând un contact perfect cu bicicleta. Nu are cusături sau pliuri care să creeze disconfort, nu cauzează iritații. Marginile sunt subțiate, iar conturul se vede mai puțin. Burete cu densitate mare, 120 kg/m<sup>3</sup>, cu o grosime optimizată. Conferă susținere bună pentru ture lungi pe bicicletă. Perforațiile sunt situate pe întreaga suprafață, iar diametrul de 3 mm garantează aerisire bună. Protecție antibacteriană totală pentru o igienă maximă.

**K130 3D:** construcție preformatată, cu o grosime calibrată a buretelui între 10-13 mm, confort perfect și în timpul turelor mai lungi. **K130:** cu o grosime calibrată a buretelui între 9-13 mm, confort perfect și în timpul turelor mai lungi. **K110:** cu o grosime calibrată a buretelui între 7-11 mm, recomandat pentru ture medii sau pentru cei care preferă bazon mai subțire.



### BAZON ELITE GEL

**Bazon high-tech cu gel pentru un confort maxim.** Gelul este injectat între două straturi de burete. Densitatea buretelui este calibrată între 40-100 kg/m<sup>3</sup>. Această construcție cu celule deschise la care se adaugă perforațiile, asigură o aerisire excelentă. Grosime calibrată: 4-14 mm. Protecție antibacteriană mare pentru o igienă maximă.



**SPIDER PLUS**
**Pret: 439 Lei**

 Cod **89151089-01**

**Pantaloni scurți (baggy) • Tech:** rezistenți la uzură, asigură libertate mare de mișcare, efect elastic, din material tehnic **X4-STRETCH**. Rezistă la apă, noroiul se îndepărtează ușor, se usucă rapid, două buzunare în față (cu fermoar) și două în spate, mărime reglabilă în zona șoldurilor și a picioarelor, două fante de aerisire cu fermoar • **Bazon:** se poate adăuga lenjerie cu bazon • **Culoare:** negru • **Mărimi:** S-4XL

**CROSS COUNTRY RACE**
**Pret: 324 Lei**

 Cod **89151088-10**

**Pantaloni scurți (baggy) • Tech:** rezistenți la uzură și la apă, asigură libertate mare de mișcare, efect elastic, din material tehnic **X4-STRETCH**. Construcție slim pentru profesioniști XC. Curea reglabilă, buzunar cu fermoar la spate • **Bazon:** se poate adăuga lenjerie cu bazon • **Culoare:** negru • **Mărimi:** S-4XL

**DROP**
**Pret: 239 Lei**

 Cod **89171112-10**

**Pantaloni scurți (baggy) • Tech:** material tehnic ușor și elastic, croială confortabilă, două buzunare în spate • **Bazon:** se poate adăuga lenjerie cu bazon • **Culoare:** negru • **Mărimi:** S-4XL

**PERFORMANCE**
**Pret: 119 Lei**

 Cod **89151094-10**

**Lenjerie cu bazon • Tech:** material cu plasă, elastic pe două direcții și confortabil, margine elastică de 45 mm cu microfibre în zona șoldului, compatibil cu pantalonii baggy Northwave • **Bazon:** Hawker Air • **Culoare:** negru • **Mărimi:** S-4XL

**SPORT**
**Pret: 99 Lei**

 Cod **89171144-10**

**Lenjerie cu bazon • Tech:** material cu plasă, elastic pe două direcții și confortabil, compatibil cu pantalonii baggy Northwave • **Bazon:** Coolmax® • **Culoare:** negru • **Mărimi:** S-4XL

**BAZON HAWKER AIR**

Insertie antibacteriană profesională, realizată cu tehnologie 3D veritabilă. Se mulează perfect pe corp. Construcție din două straturi modelate anatomic pentru confort ridicat, material perforat pentru o aerisire excelentă. Recomandat și pentru ture lungi pe bicicletă.

**BAZON COOLMAX®**

Bazon moale și confortabil cu respirabilitate ridicată și bună drenare a umezelii. Model anatomic cu protecție pentru zonele sensibile. Oferă confort sport.





Disponibil din toamna 2017!

**EXTREME 2 TOTAL PROTECTION**

Preț: 635 Lei

Cod 89171167-04 negru/fluo galben, 89171167-07 negru/gri

**Jachetă de iarnă • Tech:** recomandat pentru temperaturi de până la -10 °C, model profesional. Material tehnic tristrat flaușat și elastic, cu membrană H<sub>2</sub>O rezistentă la apă și vânt. Rezistență la apă: 10.000 mm/Hg. Construcție ce permite respirația materialului, conferă o flexibilitate ridicată. Construcție BioMap, cusături ergonomice. Guler proiectat pentru poziție de concurs. Manșeta din Neopren asigură o închidere bună. Inserții aderente din silicon în zona șoldului, fermoare YKK, în spate trei buzunare + unul cu fermoar pe mijloc. Inserții reflectorizante lungi • **Culoare:** negru/fluo galben, negru/gri **Mărimi:** S-3XL

**RELOAD SELECTIVE PROTECTION**

Preț: 445 Lei

Cod 89161208-07 negru/gri, 89161208-41 fluo galben/negru

**Jachetă de iarnă • Tech:** recomandat pentru temperaturi de până la 0 °C. Model deosebit de popular. Material tehnic tristrat flaușat și elastic, în zonele specifice cu membrană elastică H<sub>2</sub>O care rezistă la apă (10.000 mm/Hg) și la vânt. Guler fără cusături, proiectat pentru poziție de concurs. Inserții aderente din silicon în zona șoldului, fermoare YKK, în spate trei buzunare + unul cu fermoar pe mijloc. Inserții reflectorizante lungi • **Culoare:** negru/gri, fluo galben/negru • **Mărimi:** S-3XL

**RAINSKIN SHIELD**

Preț: 509 Lei

Cod 89171145

**Jachetă de ploaie • Tech:** model profesional cu caracteristici aerodinamice, flexibilitate mare de tip „second skin”. Rezistență totală contra apei (până la 10.000 mm/Hg). Membrană elastică ce respiră, tip H<sub>2</sub>O FLEX, conferă o flexibilitate ridicată. Suprafețele tratate prin tehnologia premiată P4Dry® combinată cu tehnologia S.Café® conferă un efect uscat la atingere și o uscare super rapidă. Împiedică materialul să se lipească de piele. Cusături vulcanizate, croială specifică pentru competiții, partea din spate mai lungă pentru protecție împotriva apei și noroiului. Zonă elastică a gâtului pentru prevenirea pătrunderii apei, fermoar YKK, în spate fante de aerisire. Inserții aderente din silicon în zona șoldului, aplicații reflectorizante de jur împrejur și pe spate, vizibile 360 grade. Se poate împături în propriul buzunar • **Culoare:** negru • **Mărimi:** S-3XL

**BREEZE 2**

Preț: 279 Lei

Cod 89171147-40 fluo galben, 89171147-10 negru

**Jachetă de vânt • Tech:** material ușor și rezistent micro ripstop cu rezistență ridicată împotriva vântului, tratament hidrofug DWR, partea din spate este mai lungă pentru a proteja împotriva noroiului. Fermoar YKK, fante de aerisire la spate, inserții reflectorizante pentru siguranță. Buzunar cu fermoar la spate. Se poate împături în propriul buzunar. • **Culoare:** fluo galben, negru • **Mărimi:** XS-2XL

**VORTEX**

Preț: 135 Lei

Cod 89171151-40 fluo galben, 89171151-10 negru

**Jachetă de vânt • Tech:** material tehnic ripstop rezistent la vânt, tratament hidrofug DWR, croială confortabilă. Pliere optimă prin împături. Inserții reflectorizante în față, în spate și pe brațe pentru o siguranță ridicată • **Culoare:** fluo galben, negru • **Mărimi:** XS-3XL

**MEMBRANĂ H<sub>2</sub>O FLEX**

Membrana H<sub>2</sub>O Flex este rezistentă la vânt și apă și are o respirabilitate ridicată. Blochează vântul și apa (rezistență la apă este de până la 10.000 mm/Hg), însă transpirația este drenată rapid către exterior pentru evaporare. Această membrană oferă o specificație în plus, rar întâlnită în general: este deosebit de elastică. În acest fel îmbrăcăminte cu membrana H<sub>2</sub>O Flex nu doar protejează, ci și conferă și o mare libertate de mișcare.

**BREEZE 2**

Preț: 269 Lei

Cod 89171148-10 negru, 89171148-40 fluo galben

**Vestă de vânt • Tech:** material ușor și durabil micro ripstop cu rezistență ridicată contra vântului, tratament hidrofug DWR, plasa pe spate pentru o bună aerisire. Fermoar YKK, inserții reflectorizante pentru siguranță, un buzunar la spate. Se poate împături în propriul buzunar • **Culoare:** negru, fluo galben • **Mărimi:** XS-2XL

**VORTEX**

Preț: 119 Lei

Cod 89171152-10 negru, 89171152-40 fluo galben

**Vestă de vânt • Tech:** material tehnic ripstop rezistent la vânt, tratament hidrofug DWR, croială confortabilă. Se face mic prin împături. Inserții reflectorizante în față și în spate pentru siguranță ridicată noaptea • **Culoare:** negru, fluo galben • **Mărimi:** XS-3XL



**EXTREME 68G**
**Preț: 399 Lei**

 Cod **89161136-10**

**Tricou ciclism cu mânecă scurtă • Tech:** model profesional cu o greutate deosebit de mică. Mărimea L cântărește doar **68 grame!** Construcție BioMap, material tehnic cu uscare deosebit de rapidă, se mulează pe corp ca a doua piele. Manșete „raw-cut” fără cusături, cu potrivire perfectă pe mâneci și în zona șoldului. Fermoar YKK ascuns, cu o lungime de 40 cm. Trei buzunare la spate • **Culoare:** negru • **Mărimi:** S-3XL

**LOGO 3**
**Preț: 215 Lei**

 Cod **89171109-41** fluo galben/negru, **89171109-04** negru/fluo galben, **89171109-15** negru/roșu, **89171109-52** alb/roșu

**Tricou ciclism cu mânecă scurtă • Tech:** material ușor și elastic, cu respirabilitate ridicată, se usucă rapid. Fermoar (YKK) lung, trei buzunare la spate cu tiv reflectorizant. Inserții din silikon în zona șoldului, material cu plasă 3D pe zonele laterale • **Culoare:** fluo galben/negru, negru/fluo galben, negru/roșu, alb/roșu • **Mărimi:** S-3XL

**PALM BEACH**
**Preț: 255 Lei**

 Cod **89171116-10** negru

**Tricou ciclism cu mânecă scurtă • Tech:** material ușor și elastic, cu respirabilitate ridicată, se usucă rapid. Fermoar (YKK) lung, trei buzunare la spate cu tiv reflectorizant. Inserții din silikon în zona șoldului, material cu plasă 3D în zonele laterale • **Culoare:** negru • **Mărimi:** S-3XL

**JD**
**Preț: 215 Lei**

 Cod **89171121-10** negru

**Tricou ciclism cu mânecă scurtă • Tech:** material ușor și elastic, cu respirabilitate ridicată, se usucă rapid. Fermoar (YKK) 18 cm, trei buzunare la spate, inserții reflectorizante • **Culoare:** negru • **Mărimi:** S-4XL

**SPRINT**
**Preț: 215 Lei**

 Cod **89171123-70** portocaliu

**Tricou ciclism cu mânecă scurtă • Tech:** material ușor și elastic, cu respirabilitate ridicată, se usucă rapid, fermoar de 18 cm, trei buzunare la spate, inserții reflectorizante • **Culoare:** portocaliu • **Mărimi:** S-4XL

**SKELETON**
**Preț: 215 Lei**

 Cod **89151011-11** negru/alb

**Tricou ciclism cu mânecă scurtă • Tech:** material ușor și elastic, cu respirabilitate ridicată, se usucă rapid, fermoar de 18 cm, trei buzunare la spate, inserții reflectorizante • **Culoare:** negru/alb • **Mărimi:** S-4XL

**FORCE**
**Preț: 175 Lei**

 Cod **89161152-40** fluo galben, **89161152-10** negru, **89161152-50** alb

**Tricou ciclism cu mânecă scurtă • Tech:** material ușor și elastic, cu respirabilitate ridicată, se usucă rapid, fermoar lung, trei buzunare la spate, logo reflectorizant, material cu plasă în zonele laterale • **Culoare:** fluo galben, negru, alb • **Mărimi:** S-4XL

**FORCE**
**Preț: 159 Lei**

 Cod **89161149-50** alb, **89161149-10** negru

**Tricou ciclism fără mâneci • Tech:** material ușor și elastic, cu respirabilitate ridicată, se usucă rapid, fermoar lung, trei buzunare la spate, logo reflectorizant, material cu plasă în zonele laterale • **Culoare:** alb, negru • **Mărimi:** S-4XL





Disponibil din toamna 2017!

### FORCE

Preț: 189 Lei

Cod 89171174-10 negru,  
89171174-04 negru/fluo galben

**Tricou ciclism cu mânecă lungă • Tech:** recomandat pentru vreme rece (până la +10 C°). Material tehnic călduros, moale și flușat, cu bună izolare. Fermoar (YKK) lung, trei buzunare la spate, inserții reflectorizante • **Culoare:** negru, negru/fluo galben • **Mărimi:** S-4XL



### TECH

Preț: 269 Lei

Cod 89131162-10 negru

**Haine de corp cu mânecă lungă • Tech:** realizat cu membrană NW 4Pro®, care respiră și rezistă contra vântului. Tehnologia front protection conferă protecție în zona frontală. Material Prolen® din polipropilenă foarte ușoară și moale, cu drenare excelentă a transpirației, cusături confortabile aplatizate, zona gâtului înălțată • **Culori:** negru • **Mărimi:** S-XL



### EVOLUTION TECH

Preț: 269 Lei

Cod 89141110-14 negru/roșu

**Haine de corp cu mânecă lungă • Tech:** stratul interior este fabricat din material tehnic Dryarn® Polypropylene care drenează rapid transpirația. Stratul exterior este Meryl Skinlife care blochează dezvoltarea bacteriilor. În acest mod se previne mirosul neplăcut. Construcție Biomap, se mulează pe corp, are cusături aplatizate • **Culoare:** negru/roșu • **Mărimi:** S/M, L/XL, 2XL/3XL



### BODY FIT EVO

Preț: 255 Lei

Cod 89131161-10 negru,  
89131161-16 negru/fluo galben

**Haine de corp cu mânecă lungă • Tech:** material tehnic elastic și călduros Dryarn® polipropilenă pentru drenarea instantanee a transpirației. Construcție fără cusături, se mulează pe corp, zona gâtului înălțată • **Culori:** negru, negru/galben fluo • **Mărimi:** S/M, L/XL



### RES LIGHT

Preț: 135 Lei

Cod 89161112

**Haine de corp fără mâneci • Tech:** Material tehnic Resistex® Bioceramic reglează temperatura corpului, protecție UVA și UVB, plasă structurată 3D pentru o aerisire bună, cusături confortabile, plate • **Culoare:** alb • **Mărimi:** S-XXL



### LIGHT

Preț: 79 Lei

Cod 89101115

**Haine de corp fără mâneci • Tech:** material foarte ușor tip plasă, cu aerisire bună, se mulează pe corp, drenare instantanee a transpirației • **Culoare:** alb • **Mărimi:** XS-XXL

### Colecția toamnă/iarnă

Vara este mult mai ușor să alegi hainele pentru pedalat, însă toamna trebuie să faci față vântului rece și ploilor dese. Iarna, temperaturile cu mult sub zero grade încearcă să te oprească din activitatea ta preferată. **Nu trebuie să te sperii de temperaturile joase!** În ultimii ani, din ce în ce mai mulți cicliști folosesc bicicleta și în anotimpurile mai friguroase, considerând că bicicleta este un mijloc de transport care nu depinde de anotimp. Noi credem că nu există vreme rea, doar îmbrăcăminte nepotrivită! **La fiecare sfârșit de vară, venim cu noua colecție Northwave de toamnă/iarnă, special concepută pentru perioadele friguroase. Începând cu luna septembrie poți consulta noua ofertă, pe site-ul nostru: bikefun.ro**

### ÎMBRĂCĂMINTE BĂRBAȚI

	S	M	L	XL	XXL	3XL	4XL
ITALIAN	46	48	50	52	54	56	58
GERMAN	46	48	50	52	54	56	58
FRANCEZ	40	42	44	46	48	50	52
SPANIOL	42	44	46	48	50	52	54
ENGLEZ	36	38	40	42	44	46	48
SUA	36	38	40	42	44	46	48
JAPONEZ	S-M	M	M-L	L	LL	LLL	LLLL

	S	M	L	XL	XXL	3XL	4XL
A bust	94-96 cm	98-100 cm	102-104 cm	106-108 cm	110-112 cm	114-116 cm	118-120 cm
B talie	81-83 cm	85-87 cm	89-91 cm	93-95 cm	97-99 cm	101-103 cm	105-107 cm
C șold	97-99 cm	101-103 cm	105-107 cm	109-111 cm	113-115 cm	117-119 cm	121-123 cm
D lungime umăr + mânecăD	78-79 cm	80-81 cm	82-83 cm	84-85 cm	86-87 cm	88-89 cm	90-91 cm
E lungime interioară	80-81 cm	82-83 cm	84-85 cm	86-87 cm	88-89 cm	90-91 cm	91-93 cm

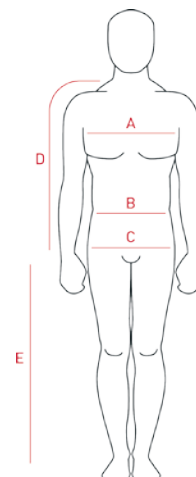



**SWIFT**
**Preț: 255 Lei**

 Cod **89161163-10** negru

**Pantaloni scurți damă • Tech:** realizare **Biomap** pentru doamne și domnișoare, model ergonomic, suprafețe preformate. Material supraelastic și rezistent, suprafețe anticâmoșare în zonele cu frecare, inserție moale și aderentă **Lycra\*** în zona șoldurilor, strat elastic de 45 mm combinat cu croială tăiată cu laser, inserții reflectorizante • **Bazon:** K110W • **Culoari:** negru • **Mărimi:** XS-2XL

**LOGO 2**
**Preț: 279 Lei**

 Cod **89171128-14** negru/roz,  
**89171128-04** negru/fluo galben

**Pantaloni scurți damă • Tech:** realizare deosebit de moale din material supraelastic, manșetă elastică dublă din lycra de 45 mm în zona picioarelor, inserții reflectorizante • **Bazon:** K110W • **Culoare:** negru/roz, negru/fluo galben • **Mărimi:** XS-2XL

**VENUS 2 SHORTIES**
**Preț: 235 Lei**

 Cod **89171136-20** albastru, **89171136-10** negru

**Pantaloni scurți damă • Tech:** model feminin, lungime scurtă, material moale supraelastic, manșetă din silicon în zona picioarelor, inserții reflectorizante • **Bazon:** SRW-12 • **Culoare:** albastru, negru • **Mărimi:** XS-2XL

**VENUS 2**
**Preț: 255 Lei**

 Cod **89171139-10** negru

**Fustă-pantalon • Tech:** confortabilă, elastică, moale și deosebit de ușoară, realizată din microfibră **Carvico Malaga**. Pantalon interior cu bazon aerisit și interschim-babil, fixare cu capse. manșetă din silicon în zona picioarelor, inserții reflectorizante • **Bazon:** SRW-12 • **Culoare:** negru • **Mărimi:** XS-2XL

**CRYSTAL**
**Preț: 159 Lei**

 Cod **89111071-10**

**Pantaloni scurți damă • Tech:** material tehnic ușor și elastic pe două direcții, manșetă din silicon în zona picioarelor • **Bazon:** Performance Women • **Culoare:** negru • **Mărimi:** XS-2XL

**CRYSTAL**
**Preț: 175 Lei**

 Cod **89111072-10**

**Pantaloni trei sferturi damă • Tech:** material tehnic ușor și elastic pe două direcții, manșetă din silicon în zona picioarelor • **Bazon:** Performance Women • **Culoare:** negru • **Mărimi:** XS-2XL



**CRYSTAL 2**
**Preț: 225 Lei**

 Cod **89171178-10**

**Pantaloni lungi damă, pentru iarnă • Tech:** material flaușat, moale și călduros. Construcție confortabilă în zona șoldului. Manșetă din silicon în zona picioarelor, inserții reflectorizante • **Bazon:** Coolmax Sport Woman • **Culoare:** negru • **Mărimi:** XS-2XL

**K110W**

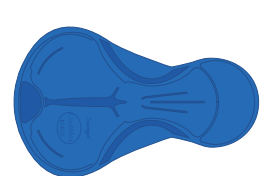
**SRW-12**

**Perf./Sport WMN**

**BAZON DAMĂ**

**K110W:** Inserție tip bazon, realizată printr-o tehnologie de vârf. Formă anatomică 3D: asigură protecție în zonele critice. Se mulează pe corp asigurând un contact perfect cu bicicleta. Nu are cusături sau pliuri care să incomodeze, nu cauzează iritații. Marginile sunt subțiate, iar conturul se vede mai puțin. Burete cu densitate mare, 120 kg/m<sup>3</sup>, și grosime calibrată între 7-11 mm. Conferă un suport bun pentru pedalări lungi. Realizat prin presare la rece. Perforațiile sunt situate pe întreaga suprafață iar diametrul lor de 3 mm garantează aerisirea bună. Protecție antibacteriană totală pentru igienă maximă.

**SRW-12:** Material elastic pe două direcții cu grosime de 6-11 mm. Bazon care respiră și este antibacterian, model anatomic cu protecție pentru zonele sensibile.

**Performance Woman / Sport Woman:** Material cu grosime de 5-10 mm. Bazon care respiră, model anatomic cu protecție pentru zonele sensibile și cu grad înalt de confort.



**VENUS TOTAL PROTECTION**
**Preț: 485 Lei**

 Cod **89161214-08** negru/gri

**Jachetă de iarnă, damă** • **Tech:** recomandat pentru temperaturi de până la 0 °C, Material tehnic tristrat flaușat și elastic, membrană elastică H<sub>2</sub>O în zone speciale care rezistă la apă (10.000 mm/Hg) și la vânt, respirabilitate bună. Guler ergonomic, fără cusături. Inserții din silicon în zona șoldului, fermoare YKK, două buzunare la spate și aplicații reflectorizante • **Culoare:** negru/gri • **Mărimi:** XS-2XL

**Disponibil din toamna 2017**
**VENUS**
**Preț: 279 Lei**

 Cod **89161215-99** gri/fucsia

**Tricou ciclism cu mâneci lungi** • **Tech:** recomandat pentru temperaturi joase de până la +10 C°. Material tehnic flaușat și călduros **Carvico Colorado**, ce menține căldura corporală în timpul turelor de toamna/primăvara. Inserții aderente din silicon în zona șoldului, fermoar YKK, două buzunare la spate și aplicații reflectorizante • **Culoare:** gri/fucsia • **Mărimi:** XS-2XL

**LOGO 3**
**Preț: 225 Lei**

 Cod **89171127-78** fluo roz/albastru, **89171127-65** alb/albastru deschis  
**89171127-04** negru/fluo galben

**Tricou ciclism de damă cu mâneci scurte** • **Tech:** material tehnic ușor, elastic care respiră și se usucă rapid, drenare excelentă a transpirației, inserții cu plasă pe lateral pentru o aerisire bună. Fermoar de 40 cm ascuns, trei buzunare cu manșetă, inserție aderentă din silicon în zona șoldurilor • **Culoare:** fluo roz/albastru, alb/albastru deschis, negru/fluo galben • **Mărimi:** XS-2XL

**CRYSTAL**
**Preț: 159 Lei**

 Cod **89111070-50** alb, **89111070-10** negru

**Tricou ciclism de damă cu mâneci lungi** • **Tech:** material ușor care drenează transpirația, se usucă rapid. Pe laterale material cu plasă pentru aerisire. Fermoar 18 cm, trei buzunare, inserții reflectorizante • **Culoare:** alb, negru  
**Mărimi:** XS-2XL

**Stil, confort și randament** - toate acestea le găsești în linia de produse Northwave de damă. Nu trebuie clasificate aceste caracteristici întrucât toate trei sunt de importanță majoră când vorbim despre îmbrăcăminte de ciclism. Croiala ergonomică care respectă specificul anatomic feminin este tot atât de importantă cât utilizarea materialelor premium sau designul. Astfel îmbrăcăminte de ciclism asigură doamnelor și domnișoarelor specificațiile necesare pentru a se simți bine în timpul pedalatului: libertate mare de mișcare, fără puncte de presiune deranjante, proșpețime îndelungată și priviri de admirație din partea celorlalți.

**ÎMBRĂCĂMINTE DAMĂ**

	<b>XS</b>	<b>S</b>	<b>M</b>	<b>L</b>	<b>XL</b>	<b>2XL</b>
<b>ITALIAN</b>	40	42	44	46	48	50
<b>GERMAN</b>	34	36	38	40	42	44
<b>FRANCEZ</b>	36	38	40	42	44	46
<b>SPANIOL</b>	40	42	44	46	48	50
<b>ENGLEZ</b>	8	10	12	14	16	18
<b>SUA</b>	6	8	10	12	14	16
<b>JAPONEZ</b>	9	11	13	15	17	19

	<b>XS</b>	<b>S</b>	<b>M</b>	<b>L</b>	<b>XL</b>	<b>2XL</b>
<b>A bust</b>	80-82 cm	84-86 cm	88-90 cm	92-94 cm	96-98 cm	100-102 cm
<b>B talie</b>	66-68 cm	70-72 cm	74-76 cm	78-80 cm	82-84 cm	86-88 cm
<b>C șold</b>	90-92 cm	94-96 cm	98-100 cm	102-104 cm	106-108 cm	110-112 cm
<b>D lungime umăr + mânecă</b>	70-71 cm	72-73 cm	74-75 cm	76-77 cm	78-79 cm	80-81 cm
<b>E lungime interioară</b>	76-77 cm	78-79 cm	80-81 cm	82-83 cm	84-85 cm	86-87 cm



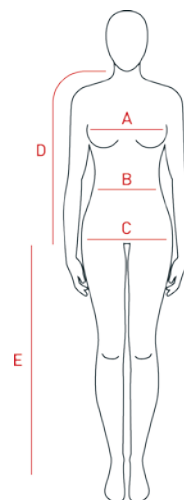

**BALACLAVA PLUS**
**Preț: 94 Lei**

 Cod **89152095-10** negru

**Cagulă de iarnă** • **Tech:** material tehnic moale **Micromodal**\* și **Prolen**\* fără cusături, interior călduros, construcție ergonomică în zona gâtului • **Culoare:** negru • **Mărimi:** mărime unică

**Disponibil din toamna 2017!**
**DYNAMIC**
**Preț: 88 Lei**

 Cod **89172118-10** negru

**Căciuliță de iarnă** • **Tech:** material flaușat și călduros. Sus și în spate material elastic **Sitip Blizzard**\*, suprafața acoperită cu **Acquazero**\* cu efect acuastatic. Membrană anti-vânt în zona frunții și pe lateral. Cusături applatizate pentru confort. • **Culoare:** negru • **Mărimi:** mărime unică

**Disponibil din toamna 2017!**
**DYNAMIC**
**Preț: 74 Lei**

 Cod **89172119-10** negru

**Bentiță** • **Tech:** material flaușat și călduros. Sus și în spate, material elastic **Sitip Blizzard**\*, suprafața acoperită cu **Acquazero**\* cu efect acuastatic. Membrană anti-vânt în zona frunții și pe lateral. Cusături applatizate pentru confort. • **Culoare:** negru • **Mărimi:** mărime unică

**MULTIUSE**
**Preț: 73 Lei**

 Cod **89152098-07** negru/gri

**Fular tip tub pentru toamnă/iarnă** • **Tech:** material tehnic cu uscare rapid și aerisire bună. Material special în dreptul gurii pentru respirație ușoară. Model multifuncțional, se poate utiliza drept fular, batic sau bentiță • **Culori:** negru/gri • **Mărimi:** mărime unică.

**TRAVELLER**
**Preț: 65 Lei**

 Cod **89142018-40** galben, **89142018-10** negru

**Husă de ploaie, pentru cască** • **Tech:** membrană rezistentă la apă, etanș. Tip universal, se potrivește majorității căștilor de ciclism, diametru reglabil cu șnur, aplicații reflectorizante, model deosebit de ușor • **Culoare:** fluo galben, negru • **Mărimi:** mărime unică

**BANDANA**
**Preț: 72 Lei**

 Cod **89162092-50** alb, **89162092-10** negru

**Bandană** • **Tech:** Materialul Resistex Bioceramic conferă o prospețime de lungă durată și protecție totală UVA/UVB. Construcția de tip plasă 3D garantează ventilație bună. Material care drenează transpirația în zona frunții • **Culoare:** alb, negru • **Mărimi:** mărime unică

**SWITCH**
**Preț: 72 Lei**

 Cod **89172098-10** negru/roșu cu palmieri, **89172098-04** negru/fluo galben, **89172098-15** negru/roșu cu dungi, **89172098-83** gri/fluo verde

**Șapcă ciclism** • **Tech:** model ușor ce se mulează pe cap, se poate purta și sub cască. Se potrivește cu tricourile de ciclism Switch, culori specifice • **Culoare:** negru/roșu cu palmieri, negru/fluo galben, negru/roșu cu dungi, gri/fluo verde • **Mărimi:** mărime unică.

**MULTIUSE**
**Preț: 62 Lei**

 Cod **89162094-15** negru/roșu, **89162094-96** culoare teren

**Fular tip tub** • **Tech:** Material tehnic cu uscare rapidă. Model multifuncțional, se poate utiliza ca fular, batic sau bandană • **Culoare:** negru/roșu, culoare teren • **Mărimi:** mărime unică.



**EXTREME**
**Preț: 135 Lei / 155 Lei**

 Cod **89132031-10** negru / **89132032-10** negru

**Încălzitor de braț și picioare, pentru iarnă** • **Tech:** Realizare **Biomap**, material tehnic elastic care respiră. Diferite modele de țesături în locurile critice pentru a ajuta aerisirea și mișcarea liberă, cusături aplatizate, aplicații reflectorizante • **Culoare:** negru • **Mărimi:** S/M, L/XL

**EASY**
**Preț: 92 Lei / 94 Lei / 105 Lei**

 Cod iarnă **89122225** braț, **89122227** genunchi, **89122226** picior  
 vară, **89132027** braț, **89132029** genunchi, **89132028** picior

**Încălzitor de braț, genunchi și picior, pentru iarnă** • **Tech:** material călduros și elastic, cu interior flaușat cusături aplatizate, aplicații reflectorizante • **Culori:** negru • **Mărimi:** S/M, L/XL

**Încălzitor de braț, genunchi și picior, pentru vară** • **Tech:** material ușor și elastic, inserții din silikon, cusături aplatizate, aplicații reflectorizante • **Culoare:** negru • **Mărimi:** S/M, L/XL

**HUSKY LOBSTER**
**Preț: 255 Lei**

 Cod **89142034-10** negru

**Mănuși de iarnă cu degete lungi** • **Palma:** piele sintetică, aplicații aderente din silikon • **Tech:** model ce conferă mâinii extra protecție, rezistă la apă și vânt, parte superioară softshell cu membrană **Eurotex\***, interior deosebit de călduros din **Primaloft\***, zona degetului mare este întărită, zonă de ștergere a nasului cu uscare rapidă, manșetă elastică care blochează apa • **Culori:** negru (cu inserții reflectorizante) • **Mărimi:** S-XXL



Disponibil din toamna 2017!

**ARCTIC EVO 2**
**Preț: 199 Lei**

 Cod **89172110-10** negru

**Mănuși cu degete lungi, de iarnă** • **Palma:** piele sintetică, inserții GEL, aplicații aderente din silikon • **Tech:** Rezistență totală la apă și vânt, material subțire și foarte cald, căptușeală din microfibră **Thinsulate\***, cusături ergonomice, zona degetului mare are ștergar din microfibră, manșetă călduroasă din păsă cu velcro. Terminațiile degetelor mare și arătător compatibile smartphone • **Culori:** negru (cu inserții reflectorizante) • **Mărimi:** S-XXL

**SKELETON W-GEL**
**Preț: 189 Lei**

 Cod **89102201-11** negru/alb

**Mănuși cu degete lungi, de iarnă/primăvară** • **Palma:** piele sintetică, inserții GEL împotriva vibrațiilor, aplicații din silikon contra alunecării • **Tech:** model cu membrană rezistentă la vânt, parte superioară din **Neopren**. Zona degetului mare este întărită, zonă de ștergere, protecție TPU • **Culori:** negru/alb **Mărimi:** S-XXL

**SONIC**
**Preț: 175 Lei**

 Cod **89152081-85** gri reflectorizant, **89152081-02** negru/verde,  
**89152081-07** negru/gri

**Mănuși cu degete lungi, de iarnă** • **Palma:** piele sintetică, inserții GEL împotriva vibrațiilor, aplicații aderente din silikon, realizare **Biomap** • **Tech:** parte superioară cu membrană **NW 4Pro\*** cu rezistență totală împotriva apei și a vântului. Zona degetului mare este întărită, zonă de ștergere cu uscare rapidă, căptușeală moale și călduroasă, manșetă ergonomică, benzi reflectorizante pe degete • **Culori:** gri reflectorizant, negru/fluu verde, negru/gri • **Mărimi:** S-XXL

**POWER 2**
**Preț: 135 Lei**

 Cod **89162104-41** fluu galben, **89162104-10** negru,  
**89162104-85** gri reflectorizant, **89162104-32** roșu/negru

**Mănuși cu degete lungi, de iarnă** • **Palma:** piele sintetică, inserții GEL împotriva vibrațiilor, aplicații din silikon contra alunecării • **Tech:** construcție **Biomap**, parte superioară din material moale, elastic și rezistent la vânt, cu membrană **NW 4Pro\***, căptușeală din păsă, inserții reflectorizante pe lateral. Zona degetului mare este întărită, gaică pe manșetă pentru ajutor la echipare • **Culori:** negru/galben fluu, negru, gri reflectorizant, roșu/negru • **Mărimi:** S-XXL



**Disponibil din toamna 2017!**
**CONTACT TOUCH 2**
**Preț: 99 Lei**

 Cod **89172112-10** negru

**Mănuși cu degete lungi**, pentru anotimp intermediar  
**Palma:** Inserții anti-alunecare pe întreaga suprafață a palmei și pe degete • **Tech:** Material subțire tehnic bielastic, interior călduros. Gaică din silicon în zona manșetei, pentru ajutor la echipare. Se poate folosi ca mănușă interioară în altă mănușă, se mulează pe mână. Terminațiile degetelor mare și arătător compatibile smart-phone • **Mărimi:** S-XXL

**SKELETON**
**Preț: 159 Lei**

 Cod **89142005-11** negru/alb

**Mănuși cu degete lungi** • **Palma:** material rezistent, cu inserții GEL PAD contra vibrațiilor, fante aerisire, realizare antialunecare • **Tech:** Parte superioară din plasă, care respiră, pe degetul mare material pentru ștergere, cu uscare rapidă, manșetă din neopren și velcro, protectoare TPU • **Mărimi:** S-XXL

**BLAZE**
**Preț: 148 Lei**

 Cod **89162078-92** culoare teren,  
**89162078-46** fluo verde/negru,  
**89162078-10** negru

**Mănuși MTB cu degete lungi** • **Palma:** realizare **Biomap**, inserții extra-groase din GEL, aplicații din silicon contra alunecării • **Tech:** caracteristici excelente contra vibrațiilor. Parte superioară din plasă 3D care respiră, pe degetul mare material pentru ștergere, velcro de dimensiuni mici, gaică pe manșetă pentru ajutor la echipare • **Mărimi:** S-XXL

**EVOLUTION**
**Preț: 135 Lei**

 Cod **89162071-02** negru/fluo verde,  
**89162071-10** negru

**Mănuși cu degete scurte** • **Palma:** piele sintetică **Clarino**® cu rezistență ridicată la uzură, fante de aerisire, inserții din GEL cu grosime optimizată ce permite o mișcare liberă, construcția **Biomap** previne amortizarea mâinii • **Tech:** caracteristici excelente împotriva vibrațiilor, parte superioară elastică, cu plasă pentru o aerisire bună, material pentru ștergere cu uscare rapidă pe degetul mare, inserții pe degete pentru ajutor la dezachipare, velcro de dimensiuni mici, gaică pe manșetă pentru ajutor la echipare, aplicații reflectorizante • **Mărimi:** S-XXL

**SKELETON**
**Preț: 144 Lei**

 Cod **89142006-11** negru/alb

**Mănuși cu degete scurte** • **Palma:** material rezistent, cu inserții GEL contra vibrațiilor, fante de aerisire, aplicații din silicon împotriva alunecării • **Tech:** parte superioară din plasă, care respiră, material pentru ștergere cu uscare rapidă pe degetul mare, manșetă din neopren și velcro, protectoare TPU • **Mărimi:** S-XXL

**FLASH**
**Preț: 120 Lei**

 Cod **89172085-10** negru

**Mănuși cu degete scurte** • **Palma:** piele sintetică rezistentă la uzură, inserții **Prolon**® **XRD**® contra vibrațiilor, fante aerisire, construcție aderentă • **Tech:** parte superioară elastică, cu plasă pentru o aerisire bună, pe degetul mare material pentru ștergere, cu uscare rapidă, aplicații între degete pentru dezachipare rapidă, gaică pentru ajutor la echipare pe manșetă, aplicații reflectorizante • **Mărimi:** S-XXL

**GRIP**
**Preț: 115 Lei**

 Cod **89162072-10** negru,  
**89162072-32** negru-roșu,  
**89162072-02** negru/fluo verde,  
**89162072-50** alb

**Mănuși cu degete scurte** • **Palma:** piele sintetică **Clarino**® cu rezistență ridicată la uzură, construcție **Biomap**, aplicații din silicon pentru aderență mai bună • **Tech:** parte superioară ușoară, elastică, cu plasă pentru aerisire bună, material pentru ștergere cu uscare rapidă pe degetul mare, aplicații între degete pentru dezachipare rapidă, velcro de dimensiuni mici, gaică pe manșetă pentru ajutor la echipare, aplicații reflectorizante • **Mărimi:** S-XXL

**NEW EXTREME GARPIC**
**Preț: 99 Lei**

 Cod **89172086-05** negru/lime

**Mănuși cu degete scurte** • **Palma:** piele sintetică rezistentă la uzură • **Tech:** plasă elastică pentru aerisire între degete, parte superioară flexibilă, se mulează pe mână. Manșetă „raw-cut” fără cusături pentru confort total, pe degete inserții pentru ajutor la dezachipare • **Mărimi:** S-XXL

**SWITCH LINE**
**Preț: 99 Lei**

 Cod **89172097-10** negru/cu palmieri

**Mănuși cu degete scurte** • **Palma:** piele sintetică rezistentă la uzură • **Tech:** plasă elastică pentru aerisire între degete, parte superioară flexibilă, se mulează pe mână. Manșetă „raw-cut” fără cusături pentru confort total, pe degete inserții pentru ajutor la dezachipare • **Mărimi:** S-XXL



**BLADE**
**Preț: 98 Lei**

 Cod **89172087-10** negru,  
**89172087-02** negru/fluu verde

**Mănuși cu degete scurte • Palma:** material rezistent, cu inserții GEL contra vibrațiilor, fante de aerisire, realizare antialunecare • **Tech:** parte superioară elastică, din plasă pentru aerisire bună, material pentru ștergere cu uscare rapidă pe degetul mare, velcro micșorat, aplicații între degete pentru dezechipare rapidă, pe manșetă gaică pentru ajutor la echipare • **Mărimi:** S-XXL

**FLASH WMN**
**Preț: 119 Lei**

 Cod **89172089-18** negru/albastru deschis,  
**89172089-19** negru/fluu pink

**Mănuși cu degete scurte, damă • Palma:** piele sintetică rezistentă la uzură, inserții Prolon® XRD® contra vibrațiilor, fante aerisire, realizare antialunecare • **Tech:** parte superioară elastică, cu plasă pentru o aerisire bună, material pentru ștergere cu uscare rapidă pe degetul mare, aplicații între degete pentru dezechipare rapidă, gaică pentru ajutor la echipare pe manșetă, aplicații reflectorizante • **Mărimi:** XS-XL

**FLAG WMN**
**Preț: 85 Lei**

 Cod **89172090-10** negru, **89172090-50** alb,  
**89172090-19** negru/fluu pink,  
**89172090-57** alb/fluu pink

**Mănuși cu degete scurte, damă • Palma:** material din microfibră, cu inserții din latex și fante de aerisire • **Tech:** inserții din plasă elastică între degete, parte superioară care se mulează pe mână. Material pentru ștergere pe degetul mare, aplicații pe degete pentru dezechipare rapidă, velcro cu mărime redusă • **Mărimi:** XS-XL

**FLAG**
**Preț: 85 Lei**

 Cod **89172088-10** (negru), **89172088-04** (negru/fluu galben),  
**89172088-15** (negru/roșu), **89172088-08** (negru/albastru),  
**89172088-40** (galben), **89172088-50** (alb)

**Mănuși cu degete scurte • Palma:** material din microfibră, cu inserții din latex și fante de aerisire • **Tech:** inserții din plasă elastică între degete, parte superioară care se mulează pe mână, material pentru ștergere aplicat pe degetul mare, aplicații pe degete pentru dezechipare rapidă, velcro cu mărime redusă • **Mărimi:** S-XXL

**EXTREME PRO**
**Preț: 79 Lei**

 Cod **89162109-98** negru/gri,  
**89162109-41** fluu galben/negru

**Șosete sport, de iarnă • Tech:** combinație de lână Merinos și Prima Loft Silver Performance®. Pe vremea cea mai rece, mențin căldura picioarelor, se usucă rapid, rezistă la spălări, zona tălpii întărită, model cu înălțime 25 cm • **Masa:** 38 g • **Mărimi:** S-M-L



Disponibil din toamna 2017!

**HUSKY CERAMIC TECH 2**
**Preț: 75 Lei**

 Cod **89172116-10** negru, **89172116-04** negru/fluu galben,  
**89172116-40** fluu galben

**Șosete sport, de iarnă • Tech:** combinație lână Merinos și material Resistex Bioceramic®. Mențin căldura picioarelor chiar și pe vremea cea mai rece. Deosebit de elastice, durabile, rezistă la spălare. Realizare BioMap, ergonomic, model diferit pentru piciorul drept și stâng. Zone întărite pentru vârf și călcâie. Înălțime 24 cm • **Masa:** 33 g • **Culori:** negru, negru/fluu galben, fluu galben • **Mărimi:** M-L

**EXTREME WINTER**
**Preț: 62 Lei**

 Cod **89122202-11** negru/alb, **89122202-02** negru/fluu verde,  
**89122202-15** negru/roșu,  
**89122202-16** negru/fluu galben

**Șosete sport, de iarnă • Tech:** combinație lână Merinos și material tehnic. Elastice, durabile, rezistă la spălare. Zone întărite pentru vârf și călcâie. Înălțime 24 cm • **Masa:** 34 g • **Culori:** negru/alb, negru/fluu verde, negru/roșu, negru/fluu galben • **Mărimi:** S-M-L



Disponibil din toamna 2017!

**SONIC WINTER**
**Preț: 54 Lei**

 Cod **89152091-11** negru/alb,  
**89152091-16** negru/fluu galben

**Șosete sport, de iarnă • Tech:** material tehnic Isowool, durabile, rezistă la spălare, izolare excelentă. Zone întărite pentru vârf și călcâie. Înălțime 17 cm • **Masa:** 25 g • **Culoare:** negru/alb, negru/fluu galben • **Mărimi:** S-M-L



**COMPRESSION HIGH**
**Preț: 67 Lei**

 Cod **89152038-15** negru/roșu,  
**89152038-50** alb

**Șosete sport cu compresie • Tech:** construcție **Biomap**, material tehnic **Meryl® Skinlife** cu caracteristici hipoalergenice, se usucă rapid, rezistă la uzură, respiră. Nivelul de compresie scade progresiv, spre manșetă. Pe talpă zone de control anatomic. Zona vârfului și a călcâielor, întărită. Înălțime 36 cm • **Masa:** 19 g • **Mărimi:** S-M-L

**COMPRESSION**
**Preț: 59 Lei**

 Cod **89152030-15** negru/roșu,  
**89152030-50** alb

**Șosete sport cu compresie • Tech:** construcție **Biomap**, material tehnic **Meryl® Skinlife** cu caracteristici hipoalergenice, se usucă rapid, rezistă la uzură, respiră. Nivelul de compresie scade progresiv, spre manșetă. Pe talpă zone de control anatomic. Zona vârfului și a călcâielor, întărită. Înălțime 16 cm • **Masa:** 15 g • **Culori:** negru/roșu • **Mărimi:** S-M-L

**ULTRALIGHT**
**Preț: 53 Lei**

 Cod **89152031-07** negru/gri,  
**89152031-62** alb/gri

**Șosete sport • Tech:** model ultraușor, material tehnic **Meryl® Skinlife** cu caracteristici hipoalergenice, construcție **Biomap**, ergonomic, model diferit pentru piciorul drept și stâng, înălțime 12 cm. Model bine aerisit și subțire • **Masa:** 15 g • **Mărimi:** S-M-L

**EXTREME LIGHT PRO**
**Preț: 54 Lei**

 Cod **89172093-07** negru/gri,  
**89172093-41** flou galben/negru

**Șosete sport • Tech:** model ultraușor, material tehnic **Meryl® Skinlife** cu caracteristici hipoalergenice, înălțime 14 cm. Model bine aerisit și subțire • **Masa:** 17 g • **Mărimi:** S-M-L

**EXTREME TECH PLUS**
**Preț: 53 Lei**

 Cod **89142025-02** negru/flou verde,  
**89142025-40** flou galben,  
**89142025-97** culoare teren/  
 flou verde

**Șosete sport • Tech:** Din material tehnic cu microfibră **Coolmax®**, rezistă la uzură, model care respiră. Zone întărite pentru vârf și călcâie. Înălțime 21 cm • **Masa:** 27 g • **Mărimi:** S-M-L

**SWITCH LINE**
**Preț: 58 Lei**

 Cod **89172094-10** negru/cu palmieri  
**Șosete sport • Tech:** material tehnic cu caracteristici de drenare a transpirației și uscare rapidă, înălțime 16 cm • **Masa:** 18 g • **Mărimi:** S-M-L

**SONIC**
**Preț: 39 Lei**

 Cod **89162087-10** negru,  
**89162087-50** alb,  
**89162087-59** alb/flou verde

**Șosete sport • Tech:** material tehnic cu caracteristici de drenare a transpirației și uscare rapidă, tiv elastic, înălțime 12 cm • **Masa:** 13 g • **Mărimi:** S-M-L

**LOGO**
**Preț: 39 Lei**

 Cod **89162088-11** negru/alb,  
**89162088-15** negru/roșu,  
**89162088-04** negru/flou galben

**Șosete sport • Tech:** material tehnic cu caracteristici de drenare a transpirației și uscare rapidă, inserții tip plasă, tiv elastic, înălțime 12 cm • **Masa:** 14 g • **Mărimi:** S-M-L

**MĂNUȘI**

Bărbați	S	M	L	XL	XXL
Dimensiune palmă	19-20 cm	20-21 cm	21-22 cm	22-23 cm	23-24 cm

Damă	XS	S	M	L	XL
Dimensiune palmă	16-17 cm	17-18 cm	18-19 cm	19-20 cm	20-21 cm

**ȘOSETE**

Bărbați	S	M	L
Mărime pantofi	36-39	40-43	44-47

Damă	S	M	L
Mărime pantofi	34-36	37-39	40-42

**HUSE PANTOFI**

Mărimi	S	M	L	XL	XXL
Mărime pantofi	35-37	38-40	41-43	44-46	47-50

**GHOST**
**Preț: 39 Lei**

 Cod **89120101-17** negru/argintiu,  
**89120101-51** alb/argintiu,  
**89122019-58** damă alb/fucsia

**Șosete sport • Tech:** material tehnic **Meryl® Skinlife** cu caracteristici hipoalergenice, uscare rapidă și respirabilitate bună, Zone întărite pentru vârf și călcâie, tiv elastic, înălțime 2.5 cm • **Masa:** 12 g • **Mărimi:** S-M-L

**PEARL**
**Preț: 39 Lei**

 Cod **89162091-09** negru/fucsia,  
**89162091-11** negru/alb,  
**89162091-51** alb/negru

**Șosete sport, damă • Tech:** material tehnic cu plasă, uscare rapidă, drenează transpirația, înălțime 6 cm • **Masa:** 8 g • **Mărimi:** S-M-L





**Disponibil din toamna 2017!**
**FAST**
**Preț: 215 Lei**

 Cod **89172113-10** negru

**Husă pantofi ciclism șosea, iarnă** • Tech: material 100% neopren, grosime extrem de mică (doar 1 mm!). Material extern neopren, în interior material flaușat, călduros. Extrem de elastic, se mulează pe pantof. Model rezistent la apă și vânt, înălțime: 21 cm. Partea din față și zona călcâielor întărită, fermoar lung la spate, închidere cu velcro pe talpă și la glezne, inserții reflectorizante • **Mărimi:** M-XXL

**Disponibil din toamna 2017!**
**HUSKY**
**Preț: 179 Lei**

 Cod **89152087-10** negru,  
**89152087-96** culoare teren

**Husă pantofi, de iarnă MTB** • Tech: material 100% neopren gros. Model rezistent la apă și vânt, înălțime: 21 cm. Material rezistent de jur împrejurul tălpii, fermoar lung la spate, închidere cu velcro pe talpă, gaică pentru încălțare, inserții reflectorizante • **Mărimi:** M-XXL

**SONIC**
**Preț: 159 Lei**

 Cod **89162107-10** negru,  
**89162107-41** fluo galben

**Husă pantofi, de iarnă** • Tech: material 100% neopren gros. Model rezistent la apă și vânt, înălțime: 21 cm. Fermoar lung la spate, închidere cu velcro pe talpă, gaică pentru încălțare, inserții reflectorizante • **Mărimi:** M-XXL

**ACQUA MTB**
**Preț: 155 Lei**

 Cod **89162083-10** negru

**Husă pantofi, MTB** • Tech: optimizat pentru MTB, construcție aerodinamică, rezistență la apă material PU, cusături vulcanizate, material elastic, model înalt de 21 cm cu fermoar reflectorizant, zone întărite în punctele critice din față și spate, rezistență la uzură, închidere cu velcro pe talpă și la glezne, gaică pentru încălțare • **Mărimi:** M-XXL

**ACQUA SUMMER**
**Preț: 148 Lei**

 Cod **89162082-85** negru/reflectorizant,  
**89162082-41** fluo galben,  
**89162082-49** fluo verde

**Husă pantofi road** • construcție aerodinamică, rezistență la apă, material PU, cusături vulcanizate, material elastic, model înalt de 21 cm cu fermoar reflectorizant, zone întărite în punctele critice din față și spate, închidere cu velcro pe talpă și la glezne, gaică pentru încălțare • **Mărimi:** M-XXL

**TRAVELLER**
**Preț: 99 Lei**

 Cod **89142010-10** negru

**Husă pantofi, de stradă/oraș** • Tech: Material cu membrană hidrofugă, cusături vulcanizate. Variantă înaltă de 28 cm, închidere cu arici **Magic Velcro\***, logo reflectorizant • **Mărimi:** M-3XL

**La alegerea husei de protecție, cel mai bine este să o probezi cu pantofii de ciclism.** Întrucât modelul și materialul utilizat la husele de pantofi pot varia mult, la fel ca și pantofii de ciclism (să comparăm spre exemplu un pantof lat mtb cu un pantof îngust de ciclism șosea), **tabelul de mărimi pentru husele de pantofi are doar caracter informativ și nu înlocuiește proba în sine.** Urmând ghidul de mai jos, vei proteja fermoarul de forțări inutile.

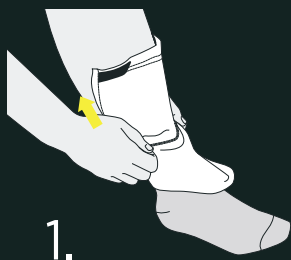
**SOLUȚIA SIGURĂ**
**CUM SĂ TE ECHIPEZI CORECT CU HUSA DE PROTECȚIE**

**1.**

Întâi tragi husa de protecție până la gambă, fără pantoful încălțat.

**2.**

Încalți pantoful și tragi călcăiul husei de protecție peste partea din spate a pantofilor, însă partea din față încă nu. Închide fermoarul în spate!

**3.**

La final, potrivești partea din față a husei de protecție peste vârful pantofului! În acest fel protejezi partea de călcăi și fermoarul husei de protecție.



**STEEL**

Preț: 399 Lei

 Cod **85141002-14** negru/roșu, **85141002-53** alb/negru, **85141002-15** negru/verde

**Ramă:** Grilamid® TR55 LX • **Lentile:** policarbonat lucios, protecție totală UV400 împotriva razelor periculoase, interschimbabile, off-center, aquastatic, 2 mm grosime • **Lentile de rezervă:** transparent, portocaliu • **Tech:** brațe și tampoane de nas reglabile, Air Flow System

**GALAXY**

Preț: 324 Lei

 Cod **85151002-49** fluo verde/negru, **85151002-41** fluo galben/negru, **85151002-09** negru/alb, **85151002-79** portocaliu/negru, **85151002-51** alb/negru

**Ramă:** Grilamid® TR90 • **Lentile:** policarbonat fumuriu, protecție totală UV400 împotriva razelor periculoase, interschimbabile, off-center, aquastatic, 2 mm grosime • **Lentile de rezervă:** transparent, portocaliu • **Tech:** brațe și tampoane de nas reglabile, Air Flow System, inclus adaptor optic și bandă elastică + ramă căptușită • **Culori:** fluo verde/negru, fluo galben/negru, negru/alb, portocaliu/negru, alb/negru • **Altele:** disponibilă și versiunea fotocromatică (lentilele se închid automat la culoare în prezența luminii puternice)

**EVOLUTION**

Preț: 243 Lei

 Cod **85161011-51** alb/negru, **85161011-14** negru/roșu, **85161011-12** mat negru

**Ramă:** Grilamid® TR90 • **Lentile:** policarbonat fumuriu, protecție totală UV400 împotriva razelor periculoase, interschimbabile, off-center, aquastatic, 2 mm grosime • **Lentile de rezervă:** transparent, portocaliu • **Tech:** tampoane de nas reglabile, cauciucat, brațe flexibile, adaptor optic

**TOUR PRO**

Preț: 229 Lei

 Cod **85151004-02** negru/fluo verde, **85151004-13** negru/alb, **85151004-51** alb/negru, **85151004-79** portocaliu/negru, **85151004-41** fluo galben/negru

**Ramă:** Grilamid® TR90 • **Lentile:** policarbonat fumuriu, protecție totală UV400 împotriva razelor periculoase, interschimbabile, off-center, aquastatic, 2 mm grosime • **Lentile de rezervă:** transparent, portocaliu • **Tech:** tampoane de nas reglabile, cauciucat, brațe flexibile, Air Flow System

**TEAM**

Preț: 185 Lei

 Cod **85151005-41** fluo galben/negru, **85151005-13** negru/alb, **85151005-32** roșu/negru, **85151005-56** alb/limb, **85151005-86** antracit/portocaliu, **85151005-51** alb/negru

**Ramă:** Grilamid® TR90 • **Lentile:** policarbonat fumuriu, protecție totală UV400 împotriva razelor periculoase, interschimbabile, off-center, aquastatic, 2 mm grosime • **Lentile de rezervă:** transparent, portocaliu • **Tech:** tampoane de nas reglabile, cauciucat, brațe flexibile

**TEAM  
PHOTOCROMATIC**

Preț: 269 Lei

 Cod **85151003-13** negru/alb

**Ramă:** Grilamid® TR90 • **Lentile:** fotocromatice din policarbonat (lentilele se închid automat la culoare în prezența luminii puternice), protecție totală UV400 împotriva razelor periculoase, off-center, aquastatic, 2 mm grosime • **Tech:** tampoane de nas reglabile, cauciucat, brațe flexibile





**BIZZY EVO**  
Preț: 119 Lei



Cod **85151015-12** mat negru, **85151015-52** mat alb,  
**85151015-40** fluo galben, **85151015-30** roșu

**Ramă:** Grilamid® TR90 • **Lentile:** policarbonat fumuriu, protecție totală **UV400** împotriva razelor periculoase, interschimbabile, off-center, aquastatic, 2 mm grosime **Lentile de rezervă:** transparent • **Tech:** brațe și tampoane de nas cauciucate



**BLAZE**  
Preț: 119 Lei



Cod **85161013-15** negru/verde, **85161013-12** mat negru,  
**85161013-51** alb/negru, **85161013-55** alb/roșu

**Ramă:** Grilamid® TR90 • **Lentile:** policarbonat fumuriu, protecție totală **UV400** împotriva razelor periculoase, interschimbabile, off-center, aquastatic, 2 mm grosime **Lentile de rezervă:** transparent • **Tech:** brațe și tampoane de nas reglabile



**SPACE**  
Preț: 99 Lei



Cod **85151008-10** negru, **85151008-51** alb/negru, **85151008-31** roșu/alb

**Ramă:** Grilamid® TR90 • **Lentile:** policarbonat, protecție totală **UV400** împotriva razelor periculoase, off-center, aquastatic, 2 mm grosime • **Tech:** tampoane de nas cauciucate, brațe flexibile



**LEAN**  
Preț: 99 Lei



Cod **85161014-57** alb/negru/roșu, **85161014-61** verde/negru

**Ramă:** Grilamid® TR90 • **Lentile:** policarbonat fumuriu, protecție totală **UV400** împotriva razelor periculoase, aquastatic, 2 mm grosime • **Tech:** model îngust, cauciuc, brațe și tampoane de nas flexibile • **Culori:** alb/negru/roșu, verde/negru



**CALIFORNIA**  
Preț: 99 Lei



Cod **85151007-60** albastru/alb, **85151007-10** negru, **85151007-24** albastru/alb

**Ramă:** Grilamid® TR90 • **Lentile:** 2 mm grosime policarbonat lucios, protecție totală **UV400** împotriva razelor periculoase • **Tech:** sunt comози și stilați. Pentru stradă.

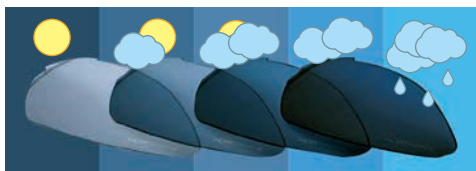

#### Lentile fotocromatice

**Lentile** cu protecție 100% UV, care au proprietatea de a se **închide sau deschide la culoare în funcție de creșterea sau diminuarea expunerii la soare**. Conțin mai multe trilioane de molecule care, în prezența luminii UV, își schimbă structura, iar lentilele se închid la culoare. **În acest mod se adaptează automat la condițiile schimbătoare de lumină**. Cu cât soarele este mai puternic, cu atât culoarea lentilelor devine mai închisă. Viteza de reacție este aproape instantanee: nu este nevoie de lentile interschimbabile, întrucât cu acești ochelari, indiferent de condițiile de lumină, putem să ne protejăm corect ochii.



**A - lentilă transparentă** - Permite trecerea a 92% din lumină, este recomandată pentru noapte sau vreme înnorată. Protejează ochii de praf sau alte obiecte care ar putea să îi rănească.

**B - lentilă portocalie** - Permite trecerea a 70% din lumină. Se poate folosi în diferite condiții de lumină, oferă o imagine bogată în contrast.

**C - lentilă fumurie** - Permite trecerea a 22% din lumină. Se poate folosi în condiții de soare cu intensitate medie sau iarna.

**D - lentilă lucioasă** - Permite trecerea a 12% din lumină. Se poate utiliza în condiții de soare puternic sau în prezența luciului de apă pe suprafață mare.

**E - Lentilă multistrat** - Micșorează efectul razelor infraroșii: culorile devin mai naturale, îmbunătățește contrastul.

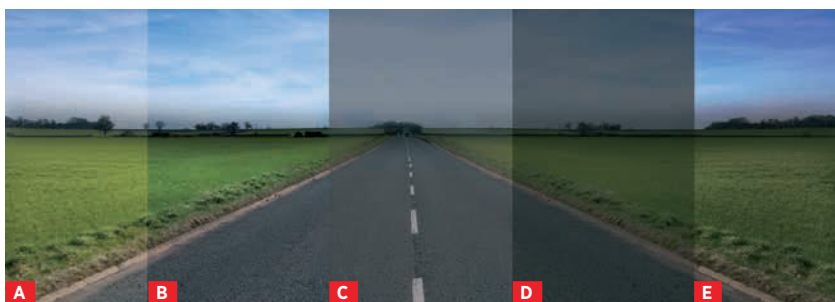





Producătorul german Sigma Sport este de mulți ani un jucător de seamă pe piața de biciclete. Produsele sale profesionale și ușor de folosit transformă pedalatul de fiecare zi într-o activitate ușoară și plină de satisfacții. Produsele Sigma sunt peste concurență nu doar datorită calității, ci și mulțumită valorii adăugate prin cele multe **sute de clipuri oficiale YouTube** prin care putem să ne familiarizăm cu funcțiile și utilizarea produselor. De asemenea, pentru anumite grupuri de produse există și **pagini web dedicate cu o structură bine gândită** care prezintă produsele respective. **Canalele de informație ușurează alegerea produsului cel mai potrivit pentru nevoile tale. Dacă îți dorești mai multe funcții de la un ciclocomputer, atunci alege seria Sigma ROX.** Fiecare utilizator profesionist își va putea găsi cel mai potrivit model ROX – fie că vorbim despre modelul ROX 7.0 GPS, care are ca atu simplitatea sau modelul de top ROX 11.0 GPS ANT+ – **Un lucru este comun la familia ROX: nu te va decepționa niciunul dintre modele!**



### ROX 11.0 GPS

Preț: 1369 Lei set, 959 Lei doar computer

Cod **01006** negru, **01007** alb,  
set: **01008** negru, **01009** alb

Disponibil la set sau doar computerul singur, ROX 11.0 GPS știe tot! Prin protocolul ANT+ poti conecta senzorul de cadență, puls, powermetrul, iar pentru o afișare mai precisă a vitezei, senzorul de viteză. **Pentru schimbătoarele electronice de viteze, computerul afișează pe ecranul personalizabil inclusiv nivelul de încărcare al bateriei și viteza folosită.** Navigarea, segmentele Strava, sunt deja funcții subînțelese la modelul de ROX. Setul conține: ciclocomputer, suport instalare, cablu, Data Center, senzor puls, senzor viteză/cadență R2 Duo Combo + magnet.

### ROX 7.0 GPS

Preț: 685 Lei

Cod **01005** negru, **01004** alb

**Cel mai mic Sigma GPS cu navigație: afișaj cu o bună vizibilitate de 1.7", 160x128 pixeli, pe care poți urmări antrenamentele tale sau urma planul pe care l-ai încărcat.** Computerul te anunță dacă pe traseu întâlnești un **segment Strava** moment în care poți încerca un **KOM!** Poți seta mai multe profiluri și în acest mod comuți rapid de pe cursieră pe MTB. Se poate seta o simplă navigare replace with comma „follow track” sau chiar funcția **POI, cunoscută de la GPS-ul de mașină.**

### ROX

Nivel încărcare (%)	•	•
Viteză medie	•	•
Vit. med. sus	•	•
Vit. med. jos	•	•
Waypoint-uri redenumibile	•	•
Altitudine barometrică	•	•
Data	•	•
Busolă digitală	•	•
Timp antrenament	•	•
Timp antrenament sus	•	•
Timp sosire	•	•
Lumină fundal	•	•
Temperatură	•	•
Timp	•	•
Timp până la sosire	•	•
Rezistență la apă IPX7	•	•
Funcții ture pistă	•	•
Altitudine	•	•
Grafic altitudine	•	•
Cățărare (m)	•	•
Altitudine maximă	•	•
Viteză maximă	•	•
Viteză	•	•
Segmente Strava	•	•
Distanță până la sosire	•	•
Distanță în sus	•	•
Distanță în jos	•	•
Distanță	•	•
Track view	•	•
ANT+	•	•
Funcții puls	•	•
Calorii	*	**
Capacitate Log (ore)	400	1000
Funcții cadență	•	•
Shimano Di2	•	•
SRAM eTap	•	•
Antrenamente personalizabile	•	•
Funcții powermeter	•	•

ROX 7.0 GPS

ROX 11.0 GPS

\* Pe baza vitezei  
\*\* Pe baza pulsului







**TRENDLINE**
**PURE 1 / ATS**

Preț: 123 Lei / 164 Lei

Cod 03102/03100

**Design curat și elegant.** Un ciclocomputer ce nu creează complicații. Îl montezi pe ghidon/pipă, și după setarea mărimii roții, poți să urmărești informațiile de bază oferite instantaneu, vizibile clar pe afișajul mare. **Disponibil în variantă cu fir și fără fir (ATS).**

**TRENDLINE**
**MYSPEEDY**

Preț: 164 Lei

Cod 03001, 03002, 03003, 03004, 03005, 03006, 03007, 03008, 03009

Ai o bicicletă personalizată căreia nu i se potrivește un ciclocomputer anost și plictisitor? **Familia de modele MySpeedy** este răspunsul la dorința ta: **nouă variante** cu design și culori diferite. Se montează printr-un simplu click pe ghidon, iar după ce ai montat și senzorul de viteză **fără fir**, poți să te bucuri de noul tău gadget trendy!

**BASELINE**
**BC 1200 / ATS**

Preț: 109 Lei / 185 Lei

Cod 1950 / 1960

**12 funcții.** Computer hobby cu fir, cu 2 butoane. Disponibil și în varianta fără fir.

**BASELINE**
**BC 800**

Preț: 89 Lei

Cod 1940

**8 funcții.** Computer hobby cu fir și 2 butoane.

**TRENDLINE**

**Viteză actuală**  
**Distanță actuală (km/zi)**  
**Distanță totală**  
 Timp actual de antrenament  
**Timp total antrenament**  
 Start/stop automatic  
**Rezistent la apă**  
 Compatibil  
 Sigma Data Center  
**Mod Transport**

	MYSPEEDY	PURE 1	PURE 1 ATS
Viteză actuală	•	•	•
Distanță actuală (km/zi)	•	•	•
Distanță totală	•	•	•
Timp actual de antrenament	•	•	•
Timp total antrenament	•	•	•
Start/stop automatic	•	•	•
Rezistent la apă	•	•	•
Compatibil	•	•	•
Sigma Data Center	•	•	•
Mod Transport	•	•	•

**BASELINE**
**BC 500**

Preț: 76 Lei

Cod 1930

**5 funcții.** Computer hobby cu fir și un buton.

**BASELINE**
**SPEEDMASTER 5000**

Preț: 55 Lei

Cod 5360

**5 funcții.** Computer hobby cu fir și un buton.

**BASELINE**

**Viteză actuală**  
 Viteză medie  
**Viteză maximă**  
 Viteză comparată (actual/mediu)  
**Distanță actuală (km/zi)**  
 Timp antrenament actual  
**Ceas**  
 Cronometru  
**Distanță totală**  
 Timp antrenament total  
**Setare limbă**

	BC 1200	BC 800	BC 500	SM 5000
Viteză actuală	•	•	•	•
Viteză medie	•	•	•	•
Viteză maximă	•	•	•	•
Viteză comparată (actual/mediu)	•	•	•	•
Distanță actuală (km/zi)	•	•	•	•
Timp antrenament actual	•	•	•	•
Ceas	•	•	•	•
Cronometru	•	•	•	•
Distanță totală	•	•	•	•
Timp antrenament total	•	•	•	•
Setare limbă	7	7	7	7







### SENZOR PULS ANT+

Preț: 274 Lei  
Cod 20505

R1 Duo Comfortex+ pentru ROX 11.0 GPS și pentru toate electronicele compatibile ANT+



### SENZOR VITEZĂ ANT+

Preț: 137 Lei  
Cod 20502

Pentru ROX 11.0 GPS și pentru toate electronicele compatibile ANT+



### SENZOR CADENȚĂ ANT+

Preț: 137 Lei  
Cod 20503

Pentru ROX 11.0 GPS și pentru toate electronicele compatibile ANT+



NOU

### R2 DUO COMBO

Preț: 342 Lei  
Cod 00462

Senzor viteză și cadență ANT+/Bluetooth Smart pentru ROX 11.0 GPS și pentru toate electronicele compatibile ANT+



### R1 STS COMFORTEX+

Preț: 239 Lei  
Cod 20324

Senzor puls pentru modelele BC 23.16 și modele anterioare ROX, cu STS



NOU

### SENZOR VITEZĂ STS

Preț: 118 Lei  
Cod 00161

Pentru toate modelele 2009/2012/2016 Topline STS și toate modelele ROX cu sistem STS.



NOU

### SENZOR CADENȚĂ STS

Preț: 118 Lei  
Cod 00162

Pentru toate modelele 2009/2012/2016 Topline STS și toate modelele ROX cu sistem STS.



NOU

### SENZOR VITEZĂ ATS

Preț: 96 Lei  
Cod 00160

Pentru toate modelele 2009/2012/2016 Topline ATS și Trendline ATS



### CONSOLĂ ROX 7.0 GPS/ 11.1 GPS

Preț: 48 Lei  
Cod 00463

Consolă ghidon/pipă.



### 2032 CONSOLĂ CU FIR

Preț: 41 Lei  
Cod 00201

2016 Pentru modele cu fir 2016 Topline și Trendline.



### 2032/2450 STS CONSOLĂ FĂRĂ FIR

Preț: 34 Lei / 34 Lei  
Cod 00208 / 00209

Pentru modelele BC 14.16 STS, BC 16.16 STS, respectiv ciclocomputerele 2009 și 2012 Topline STS/BC 23.16 și modelele cu STS ROX



### CR 2032/2450 BATERIE

Preț: 12 Lei / 22 Lei  
Cod 00342 / 20316



NOU

### UNITATE ANDOCARE TOPLINE 2016

Preț: 104 Lei  
Cod 00168

Unitate andocare pentru ciclocomputerele 2016 Topline și Pure 1



### MAGNET POWER

Preț: 31 Lei  
Cod 00165

Pentru senzor viteză. Se potrivește atât la spițe cu diametru circular, cât și la cele aplatizate.



### MAGNET CADENȚĂ

Preț: 23 Lei  
Cod 00166

Pentru senzor de cadență, cu fixare pe brațul pedalier.



### ÎNCĂRCĂTOR REȚEA / CABLU USB

Preț: 35 Lei / 33 Lei  
Cod 20501 / 18553

Încărcător USB universal







**Aplicația Sigma este acum disponibilă acum nu doar pentru profesioniști:** în ziua de azi din ce în ce mai multe persoane care iubesc mișcarea în aer liber doresc să analizeze pe calculator rezultatele antrenamentului. În timp ce transpirăm pe teren, simțim nevoia să știm pe loc detalii ca: **distanță, viteză, puls, altitudine, etc.**, dar tot atât de important este ca, **după antrenament, să putem analiza acasă rezultatele.** Informațiile pot fi comparate cu antrenamentele anterioare. **În urma comparării rezultatelor (cu aplicația Sigma Data Center) putem afla informații care ne vor ajuta să facem următorul pas în evoluția noastră la antrenamentul următor.** În acest mod, cu Sigma Data Center, vei putea să-ți atingi mult mai ușor țelurile propuse!

**Toate ciclocomputerele Sigma Sport care aparțin seriei ROX și Topline sunt compatibile cu Sigma Data Center.** Acest software specializat pentru antrenamente oferă nenumărate avantaje utilizatorului. Cu ajutorul calculatorului (PC/MAC) computerele Sigma compatibile se pot configura rapid și ușor, iar informațiile detaliate ale antrenamentelor pot fi încărcate cu ușurință. Datele obținute pot fi analizate în mai multe moduri și există posibilitatea de analiză sistematică comprehensivă a datelor de antrenament. De asemenea se pot urmări cu precizie antrenamentele și starea actuală a nivelului de antrenare. Datele se pot fi analizate în tabele sau cu ajutorul diagramelor. Vizualizarea statisticilor antrenamentelor și toate informațiile obținute de pe toate ciclocomputerele folosite, rămân memorate într-un singur loc pentru a fi analizate și evaluate. Totul poate fi printat, dar și analizat de un specialist sau antrenor.

Informațiile stocate pot fi vizualizate în nenumărate moduri, filtrele ajută la personalizarea statisticilor. Până acum puteau fi vizualizate doar zonele de puls. **De acum, cu ajutorul noului software, se pot vizualiza și zonele de intensitate.** Pentru o evoluție garantată pe termen lung, timpul petrecut în zonele de puls și intensitate sunt informațiile cele mai importante de urmărit. Modelele ROX 11.0 GPS și ROX 7.0 GPS au inclus în pachet programul Sigma Data Center și cablul de date micro USB necesar transferului de date. Pentru restul de ciclocomputere ROX/Topline, unitatea de andocare se poate achiziționa separat, iar software-ul Sigma Data Center are prețul de 9,95 euro. Acesta se poate descărca online. **Testează online varianta demo a programului Sigma Data Center pe <http://dcupdate.sigmasport.com/en/>.**







## SIGMA ACTIV APP

Aplicație fitness gratuită Android și iOS pentru brățara Sigma Activo. Poți descărca prin bluetooth și urmări datele înregistrate de brățară. Aceste date pot fi analizate pe telefonul tău mobil putând fi evaluate chiar și în formă grafică pe intervale de zi/săptămână/lună sau an. Oferă informații inclusiv despre somnul tău. Prin Sigma Cloud, activitățile se pot sincroniza cu aplicația Sigma Data Center. Astfel toate antrenamentele vor fi într-o singură bază de date.



### ACTIVO

Preț: 299 Lei

Cod 22911 - albastru turcoaz, 22913 - negru, 22912 - pink, 22910 - negru/roșu

**Brățară fitness pedomertru.** Contorizează distanța (după setarea automată sau manuală a lungimii pasului) și calorii arse. Are și funcție de monitorizare a somnului, iar cele trei zone de intensitate ajută utilizatorul să-și organizeze activitatea zilnică în aceste zone. La atingerea brățării, aparatul semnalizează sonor. Afișajul se poate personaliza atât pentru stângaci cât și pentru dreptaci. Funcții afișate: timp/contor de pași/calorii/distanță/activitate. Afișare stare acumulator, funcționează până la 8 zile. Utilizând brățara împreună cu aplicația SIGMA ACTIV, toate setările și activitățile utilizatorului devin disponibile și pe telefon. Este disponibilă în patru culori, este rezistentă la apă și are doar 18 grame. Alte informații: compatibilitate cu Sigma Activ App



## SIGMA MOVE

Aplicație sport pentru dispozitivele iOS. Companion valoros pentru multe sporturi prin înregistrarea/evaluarea și partajarea rezultatelor antrenamentelor. Împreună cu senzorul de puls pentru piept R1 Blue Comfortex+, aplicația poate fi de un real ajutor la antrenamente. Nu ai nevoie de altceva decât de un telefon! Aplicația poate fi descărcată gratuit din Apple App Store. Informații suplimentare la: <http://www.sigma-move.com/>



### R1 BLUE COMFORTEX+

Preț: 299 Lei

Cod: 20328

**Senzor toracic pentru puls,** comunicare bluetooth. Model ușor și confortabil, curea din material textil ce se poate spăla. Electrozi laminați pentru contact perfect cu pielea. **Informații exacte EKG** pentru orice aparat echipat cu tehnologia **Bluetooth Smart Ready** (compatibil cu Android și iOS). **Rezistent la apă până la 3 ATM.**



## SIGMA CLOUD

Înregistrându-te în SIGMA Cloud poți sincroniza automat jurnalul de antrenament de pe telefon, tabletă și calculator. Poți astfel consulta și partaja informațiile antrenamentelor pe toate aparatele conectate la internet.

<http://www.sigma-data-cloud.com/>



## SIGMA LINK

Azi, tehnologia **NFC** o întâlnim peste tot: majoritatea telefoanelor smart o au. Pentru orice există o aplicație, de ce să nu există o conectivitate și pentru ciclocomputere? Simplă, rapidă, invizibilă. Prin aplicația **Sigma Link** (pentru Android) poți transfera date foarte rapid (de exemplu: setări), printr-o singură atingere, atât de pe telefon pe ciclocomputer cât și invers, poți salva pe telefon datele antrenamentelor și mai departe (tot fără cablu) în **DataCenter** sau chiar și pe **Strava**.

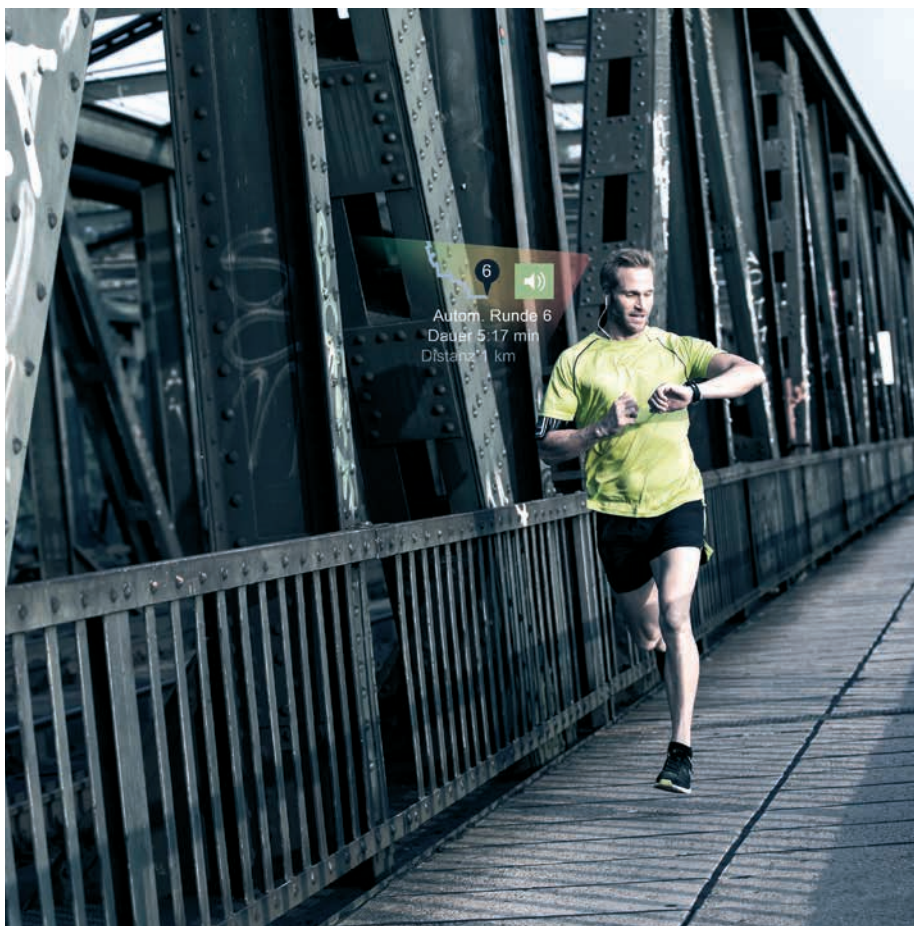



**GPS**  
 VIA IPHONE  
 and SIGMA MOVE App  
(from IOS 7 - iPhone not included)

### RC MOVE CEAS ALERGARE

**Preț: 822 Lei**

 Cod **22810** - negru, **22811** - alb

**Partenerul ideal pentru alergători serioși, profesioniști. Precizie EKG** prin senzorul de torace **R1 Blue** cu date codate digital - se pot urmări concomitent toate datele importante (distanță, viteză, puls, calorii). Informațiile sunt transmise prin bluetooth ceasului sau altor aparate (ex. telefon smart). Este compatibil **cu aplicația Sigma Move** și în acest mod anumite funcții ale telefonului se pot comanda și de pe ceas (ex: muzică, voce, etc). Curea de mână din silicon foarte confortabilă. Funcții: **7 de puls-, 4 de viteză-, 4 de timpi-, două de distanță- și două de calorii**. La acestea se adaugă funcția LAP (tururi pistă). Funcția de ture pistă este deosebit de utilă întrucât toate celelalte date importante măsurate și calculate se pot defalca pe ture pistă (max. 99 ture). Informațiile colectate pot fi descărcate în calculator cu adaptorul USB dongle. Aici **pot fi analizate și evaluate cu programul inclus Sigma Data Center**. Ceasul este compatibil și cu aplicația gratuită Sigma Move. Setul conține: ceas alergare, senzor de torace + curea Comfortex, adaptor dongle, **software Data Center**.



### R3 SENZOR TORACE

**Preț: 299 Lei**

 Cod **20321**

3 în 1 senzor și transmițător cu ajutorul căruia poți urmări viteza actuală, pulsul și kilometri parcurși.

### CEASURI SPORT

- Date codate digital
- Precizie EKG pentru puls
- Ceas
- Afișare dată
- Cronometru
- Ceas deșteptător
- Țimp total antrenament
- Puls
- Puls mediu
- Puls Max.
- Puls Min.
- Setare automată a zonei
- Setare manuală a zonei
- Țimp petrecut în zona țintă
- Alarmă zonă (audio)
- Distanță actuală
- Distanță totală
- Vit. act., med, max.
- Calorii
- Calorii total
- Funcții tură pistă
- Nr. funcții ture pistă
- Lumină fundal
- Avertizare baterie slabă
- Meniu în 5 limbi
- Rezistent la apă

	RC MOVE	PC 26.14	PC 22.13	PC 15.11	PC 10.11	PC 3.11	SC 6.12
Date codate digital	•	•	•	•	•	•	•
Precizie EKG pentru puls	•	•	•	•	•	•	•
Ceas	•	•	•	•	•	•	•
Afișare dată	•	•	•	•	•	•	•
Cronometru	•	•	•	•	•	•	•
Ceas deșteptător	•	•	•	•	•	•	•
Țimp total antrenament	•	•	•	•	•	•	•
Puls	•	•	•	•	•	•	•
Puls mediu	•	•	•	•	•	•	•
Puls Max.	•	•	•	•	•	•	•
Puls Min.	•	•	•	•	•	•	•
Setare automată a zonei	•	•	•	•	•	•	•
Setare manuală a zonei	•	•	•	•	•	•	•
Țimp petrecut în zona țintă	•	•	•	•	•	•	•
Alarmă zonă (audio)	•	•	•	•	•	•	•
Distanță actuală	*						
Distanță totală							
Vit. act., med, max.	*						
Calorii	•	•	•	•	•	•	•
Calorii total	•	•	•	•	•	•	•
Funcții tură pistă	99	50	50				99
Nr. funcții ture pistă	12	8	6				3
Lumină fundal	•	•	•	•	•	•	•
Avertizare baterie slabă	•	•	•	•	•	•	•
Meniu în 5 limbi	•	•	•	•	•	•	•
Rezistent la apă	•	•	•	•	•	•	•

\* Doar cu aplicația SIGMA MOVE





### PC 26.14 CEAS SPORT

Preț: 410 Lei

Cod 22610 - negru, 22611 - alb, 22612 - albastru

**Precizie EKG, transfer de date digital codat.** Are toate funcțiile importante. **Curea de mână confortabilă din silicon.** Funcții: 7 de puls-, 4 de viteze-, 4 de timpi-, două distanțe- și două de calorii la care se adaugă lap-counter. Funcția de ture pistă este deosebit de folositoare: toate celelalte date importante măsurate și calculate se pot defalca pe ture pistă (max. 50 ture). **Zona dorită de antrenament se poate preprograma sau alege manual.**



### PC 22.13 CEAS SPORT

Preț: 299 Lei

Cod 22132 - gri, 22133 - verde, 22130 - damă, gri

**Precizie EKG, transfer de date codat digital,** cu afișaj mare, ușor de citit, mod automat de calculare zonă de antrenament, contor de calorii. Curea ergonomică. Cele 5 funcții de puls și cele trei de timp sunt completate cu numărătorul de calorii. **Zona dorită de antrenament se poate programa în avans sau alege manual,** inclusiv în timpul antrenamentului.



### PC 15.11 CEAS SPORT

Preț: 287 Lei

Cod 21513 - albastru, 21510 - gri, 21512 - verde, 21511 - galben

**Precizie EKG, transfer codat digital de date.** Funcții: 5 de puls-, 3 de timpi- și 2 de calorii la care se adaugă lap-counter. Funcția de ture pistă este deosebit de folositoare, iar toate celelalte date importante măsurate și calculate se pot defalca pe ture pistă (max. 50 ture).



### PC 10.11 CEAS SPORT

Preț: 233 Lei

Cod 21012 - albastru, 21010 - gri, 21011 - lila

**Design sportiv, măsurare puls cu precizie EKG,** contor de calorii, zone de antrenament programabile, alarmă la depășirea zonei. Afișaj mare, ușor de citit, meniu simplu. Funcții: 5 de puls-, 3 de timpi- și două de calorii.



### PC 3.11 CEAS SPORT

Preț: 192 Lei

Cod 23110 - negru, 23114 - albastru, 23112 - verde, 23113 - portocaliu, 23111 - roz

**Ceas sport cu funcții de bază pentru cei care,** în sfârșit, doresc să înceapă antrenamentele moderne bazate pe măsurarea pulsului. Datorită ecranului mare, citirea timpilor de antrenament și a pulsului se poate face cu ușurință. Se poate folosi și fără centură de puls, iar atunci devine cronometru.



### SC 6.12 CRONOMETRU

Preț: 164 Lei

Cod 26120

**Cronometru pentru sportivi și antrenori** - știm cu toții: timpul contează! Design sportiv, afișaj mare. Funcții în plus: lap-counter ușor de utilizat (max. 99 ture) și memorie pentru 7 antrenamente.







Astăzi un **ciclist conștient nu-și mai pune întrebarea dacă are nevoie de un sistem de iluminat pe bicicletă sau nu**. Singura întrebare care a mai rămas este: ce fel de sistem să aleagă! Alegerea sistemului de iluminat depinde în primul rând de obișnuințele în privința mersului pe bicicletă: suntem cu toții de acord că, pentru a merge pe bicicletă noaptea, în pădure este nevoie de un sistem complet diferit față de o pedalare seara, în oraș, pe străzi iluminate. **Din oferta Sigma, îți oferim doar produse de înaltă calitate**, indiferent dacă vorbim despre o mică lumină de siguranță sau despre un far puternic. **Gândește-te pentru ce îți trebuie și alege corect!**

### SCHEMA DE ILUMINAT PE PATRU ZONE LA FARURILE SIGMA

La achiziționarea unui nou far ajută să ai noțiunile de bază, deoarece puterea luminoasă poate fi abordată din mai multe puncte de vedere.



**LUMEN:** În lumen se măsoară cantitatea totală de lumină emisă de către sursă (LED).

**OPTICA:** Optica adună și direcționează lumina emisă de către sursă (LED). O optică bună luminează atât zonele apropiate, cât și cele îndepărtate, dar nici cele laterale nu rămân în întuneric.

**LUX:** În LUX se măsoară lumina incidentă pe suprafața iluminată într-un anumit punct. Cu cât optica este mai concentrată cu atât crește valoarea Lux pe un anumit punct al suprafeței iluminate.

Cele trei componente descrise sunt în strânsă legătură unul cu celălalt. Degeaba un LED are o putere de iluminare ridicată dacă sistemul optic nu distribuie lumina corect, ci o „risipește”. Pe de altă parte farurile cu optică ce concentrează intens lumina pot oferi valori mari LUX, însă acest lucru poate să afecteze sever mărimea suprafeței iluminate și, implicit, utilitatea farului. Înainte să cumperi farul mult dorit, îți recomandăm să testezi câteva modele într-un magazin de biciclete sau analizează poze și filmulețe despre farurile Sigma pe: [www.sigma-lighting.com](http://www.sigma-lighting.com)!

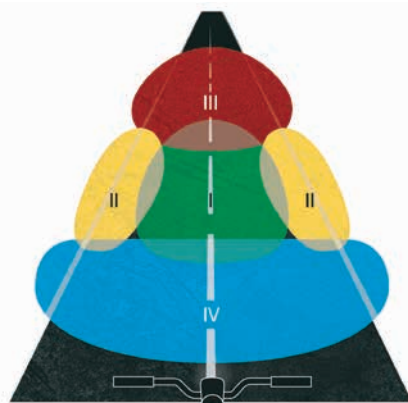

	I. Centru	II. Lateral	III. Îndepărtat	IV. Apropiat
Străzi urbane				
Șosele în afara localității, câmpie				
Potecă în câmp				
Șosea în afara localității, dealuri				
Trasee în păduri				
Buster 2000				
Buster 600				
Buster 200				
Speedster USB				
Sportster USB				
Lightster USB				
Roadster USB				

- I.** Zonă centrală: iluminarea optimă pentru orice tip de teren. Este obligatorie pentru o deplasare în siguranță, atât la viteză mare sau mică.
- II.** Zonă laterală: iluminarea acestei zone oferă siguranță suplimentară în cazul deplasărilor în afara localităților, în condiții de vânt puternic sau la viteze mari.
- III.** Zonă îndepărtată: iluminarea zonelor îndepărtate este deosebit de importantă când ai viteză mare, mai ales în zone accidentate, montane.
- IV.** Zonă apropiată: iluminarea acestei zone conținea mult când mergi încet (ex. probleme tehnice), trasee în păduri sau pe vânt.

**NOU**

#### BUSTER ACUMULATOR

**Preț: 548 Lei**

Cod 17004

**Acumulator de 6400 mAh** pentru alimentarea farului Buster 2000: **autonomie între 2,5 și 20 ore în funcție de intensitatea luminii și temperatura ambientală**. Mulțumită portului USB, acumulatorul poate fi folosit și pentru încărcarea altor dispozitive electronice, devenind în acest fel mult mai versatil și utilizabil inclusiv ziua. Are funcție de afișare a stării încărcării (cu 4 LED-uri), pentru a preveni situațiile neplăcute când după un antrenament reușit, să rămâi fără lumină pe drumul spre casă. Fiind avertizat din timp asupra nivelului bateriei, poți comuta farul din timp pe modul economic.



#### SUPORT PENTRU CASCĂ, CU CABLU

**Preț: 23 Lei**

Cod 17530

Cu ajutorul acestui suport **farul se poate fixa pe cască** pentru ca, în timpul pedalării, lumina să urmeze mișcările capului. Pachetul conține și fir prelungitor pentru cablul de alimentare.





NOU

### BUSTER 2000

Preț: 1096 Lei

Cod 17000

**Zone iluminate: I+II+III+IV. Cei care doresc un far simplu, nu caută unde trebuie, însă cei care doresc farul cu putere extremă, și-au atins țelul! 2000 lumeni, iluminare și la 200 m și condiții de zi și în pădurea cea mai întunecată.** Funcționează cu un acumulator extern de **6400 mAh**, obținând chiar și 20 ore de funcționare, cu cinci ore de încărcare. Sistemul de fixare prin curea de silicon permite montarea pe ghidon sau pe cadru. Este disponibil și un adaptor pentru cască. În cutie primești și o telecomandă fosforescentă din silicon, ce se montează pe ghidon. Cu ajutorul acestei telecomenzi toate funcțiile farului devin disponibile de pe ghidon. În cutie primești: far, acumulator, prelungitor, încărcător, colier fixare, suport cameră acțiune, telecomandă.



### BUSTER 600

Preț: 479 Lei

Cod 18900

**Zone iluminate: I+II+III+IV.** Este modelul cu puterea luminoasă cea mai mare dintre farurile Sigma, **cu acumulator intern litiu-ion și încărcător USB. LED-ul CREE de 600 lumeni poate lumina până la două ore, acoperind o suprafață de 100 m la putere maximă.** În modul de lucru intermitent ECO/SOS poate să lumineze **până la 13 ore**, la o intensitate de 100 lumeni. Cu acest far poți aborda cele mai întunecate păduri: spotul iluminează toate cele patru zone. Întreaga gamă de faruri Buster are **rezistență IPX4 la ploaie. Carcasa solidă din aluminiu** oferă rezistență ridicată împotriva șocurilor fizice. Partea frontală a carcasei dispune de radiator pentru răcirea farului. Suportul de ghidon permite o rotire a farului pe plan orizontal.



### BUSTER 200

Preț: 205 Lei

Cod 18700

**Zone iluminate: I+II+III+IV. Far cu acumulator integrat.** Mărime asemănătoare cu modelul inferior, dar cu putere luminoasă dublă: **200 lumeni cu fascicul care luminează până la 50 metri.** Încărcarea acumulatorului durează 3 ore. Autonomie între 2 și 8 ore în funcție de intensitatea folosită și temperatura ambientală. Optică excelentă și carcasa rezistentă din aluminiu. Se poate utiliza atât în oraș cât și pe șosele întunecate din afara orașului. Două nivele de afișare a stării de încărcare, **rezistență la ploaie (IPX4).**



### BUSTER 100

Preț: 119 Lei

Cod 18800

**Zone iluminate: I+II+III+IV.** Cel mai mic Buster cu acumulator integrat, cu o **greutate de doar 62 g.** Ocupă un spațiu mic pe ghidon și are o putere luminoasă de **120 lumeni, fascicolul luminos ajungând până la o distanță de 35 m.** Cu o încărcare de două ore poate să lumineze 2-10 ore, având 3 moduri de lumină continuă și intermitentă. Se poate încărca inclusiv cu acumulator extern chiar și în timpul funcționării. Se poate prelungi astfel durata de funcționare. Afișarea stării de încărcare pe două nivele. **Are rezistență la ploaie IPX4.**

## SUPRAFEȚE ILUMINATE



BUSTER 2000

BUSTER 600



BUSTER 200

BUSTER 100





**NOU**
**SPEEDSTER USB**
**Preț: 452 Lei**

 Cod **18540**

Far cu acumulator integrat, conceput pentru rutieri. Lanterna luminează până la o distanță de 80 metri, distanță necesară pentru cicliștii care se deplasează cu viteză ridicată. **Timp de funcționare între 2.5 h - 9.5 h**, în funcție de nivelul de intensitate ales (dintre cele trei disponibile). **6 nivele de afișare a stării de încărcare, rezistență la ploaie IPX4.**

**NOU**
**SPORTSTER USB**
**Preț: 259 Lei**

 Cod **17275** negru, **17276** alb

Far cu acumulator integrat și LED CREE cu o intensitate luminoasă de 40 LUX, distanță luminată 50 m. Timp necesar pentru încărcare: 4 ore, și poate lumina până la **7 ore**. 5 nivele de afișare a nivelului bateriei. **Rezistență la ploaie: IPX4.** Oferă o bună vizibilitate și din lateral.

**NOU**
**LIGHTSTER USB**
**Preț: 164 Lei**

 Cod **18402**

Far cu acumulator integrat: fascicol luminos de 35 m, care asigură o bună vizibilitate și din lateral. Timp necesar pentru încărcare: 3,5 ore, și poate lumina până la **7 ore**. Două nivele de afișare a nivelului bateriei. Fixare stabilă, fără șcule. **Rezistență la ploaie IPX4.**

**NOU**
**ROADSTER USB**
**Preț: 116 Lei**

 Cod **18500**

Emite un fascicol luminos care acoperă 30 metri. Are acumulator integrat, LED CREE cu o putere de 25 LUX. Timp necesar pentru încărcare: 2,5 ore și poate lumina până la **5 ore**. Două nivele de afișare a stării de încărcare a bateriei. **Rezistență la ploaie și noroi IPX4.**

**MONO HL**
**Preț: 149 Lei**

 Cod **17295**

Frontală, mică și ușoară (56 g). Simplu de utilizat. Un LED puternic de 0,5 W. Siguranță ridicată datorită fascicolului care luminează 25 m. Ești văzut de la 400 m. Încărcare **micro USB**, acumulator litiu-ion intern. 3 funcții, luminează până la 10 ore. Două nivele de afișare a stării de încărcare a bateriei. Curea flexibilă. Fixare universală, chiar și pe ghidon. **Unghi reglabil pe verticală, butonul se poate acționa și cu mânuși.**

**HEADLED**
**Preț: 116 Lei**

 Cod **17050**

Lanternă frontală practică, foarte mică și ușoară (37 g), 5 LED-uri de putere mare (3 lux), suprafață cauciucată. **Luminează o distanță de 15 m**. 3 funcții, până la **60 ore de funcționare**. Curea elastică și ușor de spălat, unghi vertical reglabil. **Butonul se poate acționa și cu mânuși.**







### MONO RL

Preț: 119 Lei

Cod 17274 - negru, 17284 - alb

Design rotunjit, estetică plăcută. **LED ultraluminos de 0,5 W vizibil de la o distanță de 400 m.** Se poate încărca cu cablu **micro USB**, acumulator litiu-ion integrat. Două funcții, **funcționează până la 8 ore.** Două nivele de afișare a stării bateriei, fixare fără șcule, cu inel de cauciuc.



### NUGGET

Preț: 96 Lei

Cod 15001

Stop cu încărcare USB, echipat cu acumulatori litiu-ion. **Vizibil de la 400 m**, două nivele de afișare a bateriei. Funcții: **standard/high power/high power intermitent care corespund pentru 7/3/8 ore funcționare.** Model cu fixare fără șcule, cu colier din silicon. Clemă inclusă, se poate fixa pe geantă sau haine.



### CUBERIDER II

Preț: 78 Lei

Cod 18115

Calitate de încredere, **variantă cu 5 LED-uri puternice. Se poate vedea de la 100 m, vizibilitate 220°.** Două funcții (intermitent și lumină continuă), două nivele de afișare a bateriei, **funcționează până la 60 ore.** Fixare fără șcule, model rezistent la apă.



NOU

### STEREO

Preț: 129 Lei

Cod 19410

Lampă spate cu **încărcare USB.** Oferă o **vizibilitate de la mare distanță**, chiar și când acumulatorul este aproape gol. Mulțumită concepției de tip far, se poate vedea de la mare depărtare și dintr-un unghi larg.



### MICRO

Preț: 44 Lei

Cod 17237 - alb, 17231 - roșu

**Model universal, mic, cu 1 LED. Siguranță ridicată datorită vizibilității și din lateral.** Două funcții (intermitent și lumină continuă). Sistem de instalare cu două curele elastice de lungimi diferite, cu arici și bandă universală de cauciuc. **Se poate prinde în diverse poziții și locuri.** Cu LED alb sau roșu.



### BRAKELIGHT

Preț: 41 Lei

Cod 31003 negru, 31000 roșu

**Siguranță ridicată pentru 6 grame în plus?** Asta oferă acest nou stop de frână cu LED-uri (**se montează pe cablul frânei spate**): **se aprinde în timpul frânării la fel ca la mașini. Până la 200 ore de funcționare echivalând cu aproximativ 100.000 de frânări.** Model ultra-ușor, poziționare cu reglaj lateral.

## LUMINI FAȚĂ ȘI SPATE

Tip:

Emisie de lumină (lumen):

Fascicol luminos (m):

Timp funcționare (ore):

Timp încărcare (ore):

Sursă alimentare:

Funcții (continuu/intermitent):

Nivele de afișare a încărcării:

Greutate (g):

Rezistență la apă:

Fixare:

BUSTER 100	BUSTER 200	BUSTER 600	BUSTER 2000
120	200	600	2000
35	50	100	200
2-10	2-8	2-13	2,5-20
2	3	4	5
încărc. prin USB	încărc. prin USB	încărc. prin USB	încărc. prin USB
3/3	3/3	3/3	3/3
2	2	2	4
62	104	143	125 + 344
IPX4	IPX5	IPX6	IP44
colier	colier	colier	colier

Tip:

Putere luminoasă (LUX):

Fascicol luminos (m):

Timp funcționare (ore):

Timp încărcare (ore):

Sursă alimentare:

Funcții (continuu/intermitent):

Nivele de afișare a încărcării:

Greutate (g):

Rezistență la apă:

Fixare:

ROADSTER	LIGHTSTER	SPORTSTER	SPEEDSTER	HEADLED	MONO HL
25	32	40	50	3	-
30	35	50	80	15	25
3,5-5	3-7	3,5-7	2,5-9,5	60	10
2,5	3,5	4	3,5	-	2
încărc. prin USB	încărc. prin USB	încărc. prin USB	încărc. prin USB	3×AAA	încărc. prin USB
2/0	2/0	2/0	3/0	2/1	1/1
2	2	5	6	-	-
72	90	96	180	37	56
IPX4	IPX4	IPX4	IPX4	rezistent la apă	IPX4
silicon	colier click	colier click	colier click	banderolă cap	banderolă cap

Tip:

Vizibil de la (m):

Timp funcționare (ore):

Timp încărcare (ore):

Sursă alimentare:

Funcții (continuu/intermitent):

Nivele de afișare a încărcării:

Greutate (g):

Rezistență la apă:

Fixare:

MONO RL	NUGGET FLASH	STEREO	CUBERIDER II	MICRO	BRAKELIGHT
400	400	400	100	50	-
7	3 - 8	20	60	50	200
-	2	-	-	-	-
USB	USB	2×AAA	2×AAA	2×CR2032	CR1025
1/1	2/1	1/1	1/1	1/1	se aprinde
2	2	2	-	-	-
35	24	70	60	20	6
IPX4	IPX4	IPX4	rezistent la apă	IPX4	rezistent la apă
silicon	silicon	silicon	silicon	arici	imbus





De ce ai dori să folosești funcția log pentru pedalările tale? Ești curios câți kilometri ai parcurs în acest an? Ai vrea să revezi traseele? În fiecare zi ai antrenamente și dorești să cunoști fiecare detaliu, de la puls până la cadență? În oferta de ciclocomputere Bryton fiecare ciclist va putea găsi modelul de care are nevoie, fără să plătească în plus pentru funcții pe care niciodată nu le-ar folosi. **Oferim de la modele simple, tip logger până la computere pentru profesioniști, la un preț mult mai mic decât prețurile concurenței.** Transfer de date wireless, capacitate de memorare surprinzător de mare și funcționare extrem de lungă cu o singură încărcare - aceste caracteristici sunt valabile pentru toate modelele noastre. **Opțional se pot atașa orice senzori ANT+.** Poți alege din peste 70 de funcții, iar pe lângă funcția Log, poți urmări și valorile actuale, chiar și câte 12 dintr-o privire, pe o singură pagină. La modelele „deștepte” am prevăzut funcție de navigare ca să poți urmări fără griji traseul planificat. Astfel poți acorda toată atenția antrenamentului. Dacă te-ai rătăcit sau pur și simplu ai uitat pe unde ai fost, dar dorești să parcurgi un traseu pe unde ai mai pedalat, poți crea un traseu din memoria ciclocomputerului.



Setări  
Conectări wireless și  
upload de date

Ecran principal  
Vizualizare rapidă a  
activităților săptămă-  
năle și un meniu  
simplu

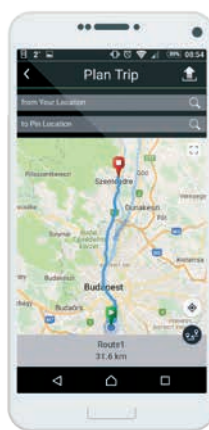
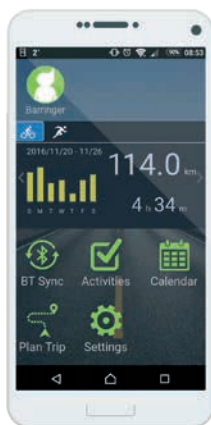

Planificare traseu  
Creează și încarcă, în  
doar câteva secunde,  
un traseu personal

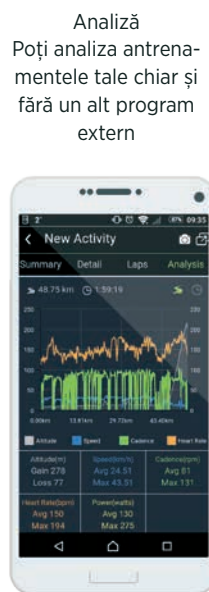

Analiză  
Poți analiza antrena-  
mentele tale chiar și  
fără un alt program  
extern



Ce nu este pe internet, nu există! Dacă antrenamentele nu sunt partajate pe Strava, înseamnă că nici nu ai pedalat! Procesul de partajare se face în doar câteva secunde la ciclocomputerele Bryton, fără cabluri și fără PC. Prin Bluetooth sau WiFi tracklog-ul tău se încarcă în aplicația Bryton și (depinzând de setare) se încarcă automat și pe Strava. După o confirmare rapidă în app-ul Strava, toată lumea îți va putea vedea tracklog-ul.







NOU

**RIDER 530 / SET**

Preț: 819 Lei / 1149 Lei

Cod: **RIDER530E / RIDER530T**

**Navigație pe „ecran mare”:** aceasta este funcția principală a noului Rider 530, echipat cu un afișaj de 2.6”. Însă computerul oferă multe alte funcții. Numărul total deste atât de mare încât nu poate fi cuantificat. **Producătorul oferă update-uri dese, de fiecare dată adăugând ceva.** Aceste noi funcții sunt sincronizate automat de Rider 530 când alegem „Data Sync” din meniu. În același timp toate track-logurile aflate pe computer se încarcă pe telefon și, opțional, pe Strava. **Poate gestiona powermeter, schimbătorul Di2 și desigur senzorii de bază.** Setul conține centură puls, suport instalare în fața pipei și un senzor Combo (viteză + cadență).



NOU

**RIDER 330 / SET**

Preț: 599 Lei / 889 Lei

Cod: **RIDER330E / RIDER330T**

La Rider 330 pe lângă Bluetooth poți să te conectezi la telefon și prin WiFi. În acest fel timpul pentru transferul de date se reduce la doar câteva secunde. **Pe afișajul de 1.8” poți urmări track-urile încărcate anterior și pe care poți naviga până la capăt.** Track-ul este încărcat din aplicație, poți urmări un traseu pe care l-ai parcurs în trecut sau poți încărca un traseu realizat în orice planificator de rută. Pe lângă toți senzorii uzuali, **se adăuga și schimbătorul electric Shimano Di2** la care poți vizualiza în timp real în ce viteză ești. Setul conține senzor de cadență și puls.



NOU

**RIDER 310 / SET**

Preț: 389 Lei / 679 Lei

Cod: **RIDER310E / RIDER310T**

Rider 310 știe tot ce știe și modelul mai mic, Rider 100, dar are câteva funcții importante în plus: **poate afișa temperatura și altitudinea și se poate conecta cu un powermeter.** Capabil de **antrenamente cu intervale.** Pentru a obține un antrenament perfect, poți opta pentru **eșantionare la o secundă** sau dacă dorești să economisești spațiul de memorare, poți alege **funcția Smart Recording**, cu care salvezi datele antrenamentelor luni la rând, fără frica pierderii. Antrenamentele salvate, prin câteva apăsări de buton, se încarcă apoi în aplicația Bryton și pe Strava. Setul Rider 310 conține senzor de puls și cadență.



NOU

**RIDER 100**

Preț: 299 Lei

Cod: **RIDER100E**

Nici de la **cel mai mic model Bryton** nu lipsește receptorul **GPS**. Pe un ecran de 1.6” se pot afișa nu mai puțin de 4 funcții din cele 36. Dacă nici asta nu este suficient, **poți personaliza 5 pagini** care pot fi vizualizate și în mod secvențial prin derulare automată, **fără a fii nevoie să apeși butoane.** Nici cei cărora le place simplitatea nu vor fi dezamăgiți: paginile nefolosite pot fi dezactivate, iar afișajul va afișa o singură funcție - de exemplu viteză. Prin aplicația de pe telefon antrenamentele pot fi sincronizate cu Strava.



**COMBO SENZOR**

Preț: 229 Lei

Cod **BRCS**

Senzor dual de viteză și cadență, cu fixare pe chainstay.



**SENZOR CADENȚĂ**

Preț: 159 Lei

Cod **BRCAD**

Senzor cadență cu fixare pe chainstay



**PULSMETRU**

Preț: 279 Lei

Cod **BRHRM**

Senzor puls cu precizie de EKG și curea elastică de torace.



**CONSOLĂ**

Preț: 95 Lei

Cod **BRFM**

Suport din plastic pentru fixarea computerului în fața pipei.

**SPECIFICAȚII**

- Înregistrare la 1 secundă
- Transfer date pe WiFi
- Compatibil ANT+ HRM/CAD
- Sincronizare auto. Strava
- Aplicație Bryton pt. smart phone
- Temperatură
- Antrenament cu intervale
- Dimensiuni ecran
- Capacitate Logger
- Funcții altitudine
- Max. câmp date/Max. pagini
- Durată baterie (ore)
- Funcție navigație
- Max. date afișabile
- Shimano Di2
- Compatibil powermeter
- Butoane

	Rider 100	Rider 310	Rider 330	Rider 530
•	•	•	•	•
•	•	•	•	•
•	•	•	•	•
•	•	•	•	•
•	•	•	•	•
•	•	•	•	•
1.6"	1.8"	1.8"	2.6"	
300 ore (smart recording)	300 ore (smart recording)	300 ore	300 ore	
5/7	8/7	8/7	12/7	
25	36	36	33	
•	•	•	•	
36	70	72+	72+	
•	•	•	•	
•	•	•	•	
3	3	3	5	





- 1** Coburi portbagaj   
 **2** Gentuțe ghidon (pentru adaptor)   
 **3** Gentuțe șa   
 **4** Portbagaj   
 **5** Adaptor pentru ghidon

Thule prezintă noul sistem modern și elegant de genți și portbagaje pentru biciclete, Pack'n'Pedal™. Alegerea ideală pentru excursii sau pentru treburile zilnice în oraș. Garanție 5 ani.

### GENȚI

Cat.	Nr.	Denumire produs	Cod	Mărimi	Culoare	Capacitate	Masa	Rezist. Apă	Preț
1	1	SHIELD PANNIER coburi, mare	100072	33 × 43.2 × 15.2 cm	Gri închis	24 l	1100 g	IP54	499 Lei
1	1	SHIELD PANNIER coburi, mare	100062	33 × 43.2 × 15.2 cm	Albastru	24 l	1100 g	IP54	499 Lei
1	1	SHIELD PANNIER coburi, mare	100063	33 × 43.2 × 15.2 cm	Verde Merida	24 l	1100 g	IP54	499 Lei
1	2	SHIELD PANNIER coburi, mic	100075	25.4 × 31.1 × 14 cm	Gri închis	14 l	900 g	IP54	405 Lei
1	2	SHIELD PANNIER coburi, mic	100066	25.4 × 31.1 × 14 cm	Albastru	14 l	900 g	IP54	405 Lei
1	2	SHIELD PANNIER coburi, mic	100067	25.4 × 31.1 × 14 cm	Verde Merida	14 l	900 g	IP54	405 Lei
1	3	PANNIER mare coburi touring	100005	30 × 60 × 17 cm	Negru	26 l	1500 g	IPX5	499 Lei
1	3	PANNIER mare coburi touring	100060	30 × 60 × 17 cm	Galben-cupru	26 l	1500 g	IPX5	499 Lei
1	4	PANNIER mic coburi touring	100006	29 × 51 × 12 cm	Negru	15.5 l	1320 g	IPX5	405 Lei
1	4	PANNIER mic coburi touring	100065	29 × 51 × 12 cm	Galben-cupru	15.5 l	1320 g	IPX5	405 Lei
1	5	COMMUTER PANNIER geantă	100010	40 × 59 × 14 cm	Negru	18 l	1500 g	IPX5	486 Lei
1	5	COMMUTER PANNIER geantă	100011	40 × 59 × 14 cm	Cărămiziu	18 l	1500 g	IPX5	486 Lei
1	6	TRUNK geantă pt. portbagaj	100055	32.5 × 36.5 × 14 cm	Negru	11 l	550 g	IPX4	329 Lei
2	7	BASIC borsetă ghidon	100080	37 × 26 × 17 cm	Negru	9 l	570 g	IPX4	247 Lei
2	8	Premium borsetă ghidon	100012	24 × 21 × 15 cm	Negru	6.5 l	660 g	IPX4	405 Lei
2	9	Borsetă ghidon	100004	18 × 14 × 5 cm	Negru	1.25 l	290 g	IPX4	206 Lei
2	10	Suport iPad / hartă	100014	21 × 26 × 2 cm	Negru	1.5 l	314 g	IPX4	206 Lei
3	11	Gentuță șa mică	100051	20 × 13 × 9 cm	Negru	0.8 l	45 g	IP54	121 Lei
3	11	Gentuță șa mare	100053	28 × 13 × 9 cm	Negru	1.4 l	68 g	IP54	161 Lei
-	12	Rucsac Stir	211600	46 × 19 × 22 cm	Gri închis	15 l	335 g	-	203 Lei
-	12	Rucsac Stir	211601	46 × 19 × 22 cm	Portocaliu	15 l	335 g	-	203 Lei
-	12	Rucsac Stir	211602	46 × 19 × 22 cm	Albastru	15 l	335 g	-	203 Lei
2	13	Shield geantă ghidon	100056	n.a.	Negru	7 l	n.a.	IP54	334 Lei

 1/2  
 NOU

### SHIELD PANNIER COBURI LATERALE

Preț: de la 405 Lei (perechea)

Sunt disponibile în pereche. Geantă fabricată din material reflectorizant, îmbinări sudate pentru a rezista la apă, praf și noroi (IP54). În interior, buzunare pentru bani, telefon și alte lucruri personale. Gențile se pot monta și demonta dintr-o singură mișcare, fixare fermă. **Modele:** 24 l - 14 l. Inclusă: curea de umăr.



3/4

### PANNIER COBURI TOURING

Preț: 499 Lei mare, 405 Lei mic

Modelul mic se poate monta în față sau spate, modelul mare este recomandat pentru spate. Se poate monta sau demonta dintr-o singură mișcare, mulțumită sistemului de prindere magnetic, fixare fermă. Suprafețe reflectorizante mari, buzunare exterioare transparente pentru montarea luminilor. **Rezistență la apă: IPX5.**



5

### COBURI COMMUTER

Preț: 486 Lei

Gențile se pot monta și demonta dintr-o singură mișcare, mulțumită sistemului magnetic de fixare. SafeZone™ - compartiment cu pereți rigizi pentru obiectele tale prețioase. Realizat din material care respiră și este rezistă la apă, cu suport pentru laptop (15"). Buzunar special pentru lumini. Suprafețe reflectorizante mari. Inclusă: curea de umăr



**12**
**RUCSAC STIR**

Preț: 203 Lei

Rucsac foarte ușor pentru ture mai scurte. În interior, buzunar cu plasă pentru ochelari, telefon. Suprafețe reflectorizante și logo pentru vizibilitate bună, partea de contact cu spatele respiră, curele de umăr. **Capacitate:** 15 l. **Culori:** gri închis, portocaliu, albastru.

**6**
**TRUNK GEANTĂ PENTRU PORTBAGAJ**

Preț: 329 Lei

Pentru tură de o zi, împreună cu Pannier. Fermoar ascuns care protejează interiorul atunci când plouă. (normă **IPX4**). Sistem de fixare puternic, de încredere, care ține ferm geanta pe portbagaj. Se poate monta în față sau în spate. Buzunar special pentru lumini.

**13  
NOU**
**GEANTĂ GHIDON SHIELD**

 Preț: 334 Lei  
 100056

Geantă elegantă pentru ghidon cu rezistență la apă **IP54**. **Capacitate:** 7 l. Se demontează de pe ghidon dintr-o singură mișcare și cu ajutorul curelei de umăr se poate folosi și când nu ești pe bicicletă. Buzunarul superior transparent se poate utiliza pentru telefon sau hartă.

**8**
**PREMIUM BORSETĂ GHIDON**

Preț: 405 Lei

Se poate deschide în două direcții. Compartimente speciale, **compatibile cu buzunarele Thule iPad/hartă**. Montare și demontare simplă mulțumită suportului Thule. Realizat din material reflectorizant. Husa de ploaie și cureaua de umăr sunt incluse. **SafeZone™ – compartiment cu pereți rigizi pentru obiectele tale prețioase**. Construcție din material ce respiră și este rezistent la apă. Include husa de ploaie și rezistență **IP54** la apă.

**9**
**BORSETĂ GHIDON**

Preț: 206 Lei

Borsetă mică, elegantă. Este rezistentă la apă, potrivită pentru orice drum cu bicicleta. Se poate atașa de borsele de ghidon Thule. Protejează telefonul, spațiu pentru chei sau monede. Montare și demontare simplă. Parte superioară transparentă și rezistentă la apă, telefonul se poate folosi la navigație. Nu conține PVC. Inclusă husă rezistentă la ploaie (**IP54**).

**10**
**SUPORT IPAD / HARTĂ**

Preț: 206 Lei

Suport elegant iPad/porthart cu stil, rezistent la apă. Se potrivește perfect cu Apple iPad™ și alte tablete. Datorită suprafeței transparente, se poate utiliza și în mers. Permite și folosirea hărților din hârtie. Cu ajutorul adaptorului de prindere se pot fixa concomitent și două produse: borsetă de ghidon și suport iPad™/porthart. **Mărimi:** 26x21x2 cm (pt. ecran 10").

**11  
NOU**
**GENTUȚĂ ȘA**

Preț: 121 Lei / 161 Lei

Cod: 100051 (mic), 100053 (mare)

Model moale, cu închidere rezistentă la apă. Disponibil în două mărimi. Cu ajutorul curelei velcro se poate monta pe orice șa sau tijă șa.

**NOU**
**PORTBAGAJ TURE**

Preț: 399 Lei

Cod: 100090

Portbagaj rezistent, multifuncțional, pentru orice tip de bicicletă, inclusiv cu suspensie spate. Montare simplă și rapidă în partea din spate sau față a bicicletei. Pe șinele laterale se montează printr-o singură mișcare coburii laterale Shield Pannier.

**NOU**
**ADAPTOR GHIDON**

Preț: 92 Lei single, 206 Lei double

Cod: 100084, 100037

Sistem patentat de fixare, mulțumită căruia, concomitent, într-o singură mișcare, se pot monta și demonta două tipuri de genți sau accesorii. Se poate monta pe orice tip de ghidon. Modelul dublu (100037) se poate poziționa în două moduri pentru a putea folosi în mod optim spațiul de pe ghidon.

**5  
NOU**
**SUPORT TELEFON**

Preț: 145 Lei

Cod: 100082

Cu ajutorul adaptorului de ghidon Thule PNP, se poate fixa pe bicicletă, orice tip de telefon. În acest fel, în timpul pedalatului, puteți beneficia de funcția GPS sau de alte aplicații ale telefonului smart.

**SUPORT CAMERĂ DE ACȚIUNE**

Preț: 55 Lei

Cod: 100081

Se fixează în condiții de siguranță, orice cameră de acțiune (inclusiv GoPro™), pentru ca nicio amintire să nu fie dată uitării.

**SUPORT FAR**

Preț: 55 Lei

Cod: 100083

Montare și demontare ușoară. Suportul din cauciuc permite fixarea acumulatorului, indiferent de dimensiune.

**COȘ PNP**

Preț: 247 Lei

Cod: 100050

Coș multifuncțional, design elegant, greutate mică. Se poate monta în față sau în spate pe portbagaj. **Greutate:** 1200 g. **Mărimi:** 21.5x39.5x33.9 cm și 26.5 l





### ROUNDRIP PRO XT, TRAVELLER, TRANSITION

Preț: 2 699 Lei, 1 890 Lei, 2 699 Lei

Cod 100505, 100503, 100502

**Geantă pentru transport biciclete, inclusiv mtb 29er.** Siguranță și simplitate în transport și împachetare. Protecție pentru fiecare parte a bicicletei, curățare simplă. Pentru modelele **Transition și PRO XT** este inclus și suport service. **Garanție:** 5 ani.

**Masă/mărime:** Pro XT - 8.6 kg / 126x30x89 cm  
 Traveller - 7.7 kg / 137x39x94 cm  
 Transition - 17.6 kg / 131x38x81 cm



**NOU**  
**CITY CRASH / TÜV**

### SPRINT XT 569

Cod 569000

**Butonul AcuTight Knob, funcționează pe principiul cheii dinamometrice,** putând fi transportate inclusiv biciclete cu cadru din carbon sau alte modele sensibile, în condiții de siguranță ridicată. Suportul dispune de un sistem de suspensie, pentru a reduce stresul și vibrațiile din timpul transportului. Fixare ușoară pentru orice tip de furcă. În spate, sistem cu fixare rapidă, pentru roți de diferite dimensiuni. Bicicleta se încuie pe suport, iar suportul pe acoperișul mașinii. **Greutate utilă/proprie:** 17 kg/3.9 kg.



**CITY CRASH / TÜV**

### THRURIDE 565

Cod 565001

**Suport bicicletă cu fixare a furcii,** compatibil și pentru biciclete cu ax bolt-on, fără utilizare de adaptor suplimentar. Capul de prindere ergonomic fixează bicicleta în mod optim. Sistem de fixare manevrabil cu o singură mână, pentru ax bolt-on de 15 și 20 mm, respectiv pentru locaș tradițional de 9 mm cu prindere rapidă (pentru cel din urmă cu adaptor 565100). Fixare simplă, fără scule, pentru orice tip de furcă. Bicicleta se încuie pe suport, iar suportul pe acoperișul mașinii. **Greutate utilă/proprie:** 17 kg/2.7 kg.



**CITY CRASH / TÜV**

### OUTRIDE 561

Cod 561000

**Construcția ușoară din aluminiu a suportului nu intră în contact cu cadrul bicicletei.** Datorită acestui fapt, cadrele sensibile, respectiv bicicletele cu frâne pe disc, se pot transporta în siguranță. Fixare ușoară pentru orice tip de furcă, inclusiv pentru cele echipate cu frâne disc. În spate, sistem cu fixare rapidă, pentru roți cu diferite dimensiuni. Se poate utiliza adaptor pentru roți cu ax de 20 mm. Bicicleta se încuie pe suport, iar suportul pe acoperișul mașinii. Corespunde normelor City Crash test. **Greutate utilă/proprie:** 17 kg/2.5 kg



**CITY CRASH / TÜV**

### PRORIDE 598

Cod 598001

**Model nou, design elegant, antivibrații, construcție din aluminiu.** Sistem bazat pe fixarea cadrului bicicletei. Banda de fixare, cu protecție pentru jantele bicicletei, se poate desface dintr-o singură mișcare. Fixare sigură a roților. Mulțumită designului capului de prindere, se pot instala și cadre mai groase. Pentru a preveni eventualele deteriorări ale cadrului, colierul de prindere are limitare la forța de strângere. Sistemul poate fi instalat invers foarte ușor pentru un transport mai convenabil. Bicicleta se încuie pe suport, iar suportul pe acoperișul mașinii. **Greutate utilă/proprie:** 20 kg/4.5 kg. Disponibil în culorile negru și argintiu.



**CITY CRASH / TÜV**

### FREERIDE 532

Cod 532002

**Simplu de utilizat, funcțional și sigur.** Suport de bicicletă, cu sistem de fixare rapidă, pentru cadre cu diametru oval maxim de 80 mm și diametru rotund de 70 mm. Bandă de fixare pentru roți, cu protecție (pentru roți de diferite dimensiuni). Se poate desface cu o singură mișcare. Instalare atât pe partea dreaptă cât și pe partea stângă a mașinii. Bicicleta se încuie pe suport, iar suportul pe acoperișul mașinii. **Greutate utilă/proprie:** 17 kg/3.5 kg.



**NOU**  
**CITY CRASH / TÜV**

### EASYFOLD XT 933/934

Cod 933100 2 biciclete, 934100 3 biciclete

**Pentru transportul a 2-3 biciclete.** Soluția cea mai confortabilă de transport, pe cârlig, pentru orice tip de biciclete. Se montează în doi pași simpli, pe cârligul mașinii, iar pliat are nevoie de spațiu mic pentru depozitare. Acționare cu pedală a funcției de rabatare a suportului, pentru accesul ușor la portbagajul mașinii, chiar dacă bicicletele au fost deja fixate. Pentru montarea bicicletelor grele se poate folosi rampa de ajutor 9334. **Greutate utilă/proprie:** 60 kg/17 kg. **Mărimi:** 83x31x86 cm / 83x123x86 cm



**CITY CRASH / TÜV**

### EUROCLASSIC G6 928/929

Cod 928020, 929020

**Pentru transportul a două-patru biciclete.** Design premium și rezistent. Cu ajutorul extensiilor, se poate mări capacitatea de la două la trei sau până la patru biciclete. Rabatabil cu ajutorul unei pedale (unghiul generos al rabatării permite deschiderea ușii portbagajului, chiar dacă bicicletele au fost deja fixate). Reglabil, se fixează chiar și cu o singură mână, nu necesită efort. Se încuie pe cârligul mașinii, iar bicicleta de suport. **Greutate utilă/proprie:** 928 - 51 kg/17.6 kg, 929 - 60 kg/20.7 kg.



**CITY CRASH / TÜV**

### EURORIDE 941/943

Cod 941005, 943005

**Pentru transportul a două-trei biciclete.** Satisface toate cerințele de bază, în domeniul transportului de biciclete. Rabatate manuală, chiar dacă bicicletele au fost montate deja. Cadrul (20-70 mm) se fixează stabil. Montarea este deosebit de simplă, mulțumită sistemului special pentru roțile bicicletelor, la care se poate regla dimensiunea. Se încuie pe cârligul mașinii, iar bicicleta de suport. După utilizare se poate plia, ocupă loc puțin de depozitare. Corespunde celor mai drastice norme de siguranță (TÜV, CityCrash). **Greutate utilă/proprie:** 921 - 36 kg/14 kg, 923 - 50 kg/17.6 kg.





CITY CRASH / TÜV

**VELOCOMPACT 924/925 și 926/927**

Cod 924001/925001, 926001/927000

**Pentru transportul a două biciclete, sau (cu adaptor) a 3+1 biciclete.** Sistem revoluționar, design modern, compact, greutate mică. Rabatabil cu ajutorul unei pedale, chiar dacă bicicletele au fost fixate deja. Montarea este deosebit de simplă, mulțumită colierului special. Suportul se așază pe cârlig, iar sistemul se fixează singur (utilizatorul poate face reglajele fine). Se poate plia, pentru a ocupa mai puțin loc în timpul depozitării. Se încuie pe cârligul mașinii, iar bicicleta pe suport. Cu adaptor se poate conecta și la mașini care au mufă cu 13 poli. **Greutate utilă/proprie:** 924 și 925 - 46 kg/14.3 kg, 926 și 927 - 60 kg/19.1 kg



CITY CRASH / TÜV

**VELOSPACE 917/918**

Cod 917000/918000

**Pentru transportul a două biciclete.** Suport de biciclete, foarte robust și stabil, pentru transportul bicicletelor electrice/fatbike sau al bicicletelor mici, pentru copii. Sarcină utilă 2x30 kg, distanță mărită între suporturile de roți (25 cm). Fixarea bicicletelor este extraordinar de simplă, cu ajutorul colierului patentat THULE. Suportul se așază pe cârlig, iar sistemul se fixează singur (utilizatorul poate face reglajele fine). Acționare cu pedală a funcției de rabatare a suportului. Se poate conecta rampă de acces pentru biciclete (disponibil separat). Se încuie pe cârligul mașinii, iar bicicleta pe suport. **Greutate utilă/proprie:** 60 kg/18.4 kg.



CITY CRASH / TÜV

**HANGON 972/974/9708**

Cod 972000, 974000, 970800

**Pentru transportul a 3-4 biciclete.** Utilizare simplă, funcții practice, ușor de montat, rezistență ridicată, greutate mică. Fixare simplă pe cârlig, indiferent de tipul acestuia. Cu accesoriu opțional (957), suportul se poate încuia pe cârlig. Bicicletele pot obtura vizibilitatea numărului de înmatriculare: recomandăm suportul pentru număr adițional 976. Suportul se poate plia, pentru a ocupa mai puțin loc în timpul depozitării. Se rabatează manual, chiar dacă bicicletele au fost deja fixate. Corespunde celor mai drastice norme de calitate și siguranță. **Greutate utilă/proprie:** 972 și 974 - 45 kg/7.2 kg, 9708 - 60 kg/10.3 kg.



CITY CRASH / TÜV

**RIDEON 9502/9503**

Cod 950200, 950300

**Pentru transportul a 2-3 biciclete.** Suport compact, ușor de manevrat. Se rabatează manual chiar dacă bicicletele au fost deja fixate. Corespunde celor mai drastice norme de calitate și siguranță. **Greutate utilă/proprie:** 9502 - 30 kg/9.5 kg, 9503 - 45 kg/12 kg.

Dacă suportul VeloSpace nu este folosit pentru biciclete, recomandăm achiziționarea accesoriului THULE BackSpace (917100), cu ajutorul căruia vom obține o capacitate de transport de 300 l în plus. Înălțime convenabilă, fixare fără scule, pliabilă, cutie de transport premium rezistentă la apă și noroi.



CITY CRASH / TÜV

**XPRESS 970**

Cod 970003

**Pentru transportul a două biciclete.** Sistem de fixare pe cârlig, certificare ISO. Înălțimea bicicletelor față de sol este optimă. Este pliabil, se depozitează ușor, ocupă spațiu puțin. **Greutate utilă/proprie:** 30 kg/4.3 kg.

**CITYCRASH**

Acest test este descris de ISO 11154-5 fiind folosit la testarea suporturile de biciclete THULE. Condițiile de test sunt următoare: elementele de transport sunt supraîncărcate la 120 % și la o viteză de 30 km/h se aplică o accelerație negativă de 12 G. O coliziune de acest nivel are rezultate distrugătoare, însă toate produsele Thule rezistă testului.

**TÜV**

TÜV (Technischer Überwachungsverein) este un test recunoscut la nivel mondial, realizat de 130 ani de o asociație tehnică germană independentă. Prin acest test, produsele sunt supuse unor criterii stricte de siguranță și de protecție a mediului. În ziua de azi, cuvântul TÜV a devenit sinonim cu siguranța.

**SUPORTURI BICICLETE**

Produs	Cod	Instalare	Buc. biciclete	Extensibil	Pliabil	Rabatabil	Greutate proprie	Greutate utilă
Spint	569000	Pe acoperiș	1	-	-	-	3.9 kg	17 kg
ThruRide	565001	Pe acoperiș	1	-	-	-	2.7 kg	17 Kg
OutRide	561000	Pe acoperiș	1	-	-	-	2.5 kg	17 Kg
ProRide	598001	Pe acoperiș	1	-	-	-	4.5 kg	20 kg
FreeRide	532002	Pe acoperiș	1	-	-	-	3.5 kg	17 kg
EasyFold	933100	Pe cârlig	2	-	plat	prin pedală	17.9 kg	60 kg
EasyFold	934100	Pe cârlig	3	-	plat	prin pedală	23.1 kg	60 kg
EuroClassic	928020	Pe cârlig	2	-	nu	prin pedală	17.6 kg	51 kg
EuroClassic	929020	Pe cârlig	3	până la 4	nu	prin pedală	20.7 kg	60 kg
EuroRide	941005	Pe cârlig	2	-	nu	manual	14 kg	36 kg
EuroRide	925001	Pe cârlig	3	-	nu	manual	17 kg	45 kg
VeloCompact	925001	Pe cârlig	2	-	da	prin pedală	14.4 kg	46 kg
VeloCompact	927001	Pe cârlig	3	până la 4	da	prin pedală	19.1 kg	60 kg
VeloSpace	917000	Pe cârlig	2	-	da	prin pedală	18.4 kg	60 kg
RideOn	950200	Pe cârlig	2	-	-	manual	9.5 kg	30 kg
RideOn	950300	Pe cârlig	3	-	-	manual	12 kg	45 kg
HangOn	972000	Pe cârlig	3	-	plat	manual	7.2 kg	45 kg
HangOn	974000	Pe cârlig	3	-	plat	manual	7.2 kg	45 kg
HangOn	970800	Pe cârlig	4	-	plat	manual	10.3 kg	60 kg
Xpress	970003	Pe cârlig	2	-	plat	-	4.3 kg	30 kg
RaceWay	991001	Pe haion	2	-	plat	-	9.8 kg	30 kg
RaceWay	992001	Pe haion	3	-	plat	-	10.6 kg	45 Kg
Backpack	973002	Pe haion	2	până la 4	plat	-	14 kg	60 kg
ClipOn High	910501	Pe haion	2	-	plat	-	10 kg	30 kg
ClipOn High	910601	Pe haion	2	-	plat	-	12.9 kg	30 kg
ClipOn	910301	Pe haion	3	-	plat	-	6.1 kg	45 kg
ClipOn	910401	Pe haion	3	-	plat	-	7.1 kg	45 kg
FreeWay	968001	Pe haion	3	-	plat	-	5.1 kg	45 kg

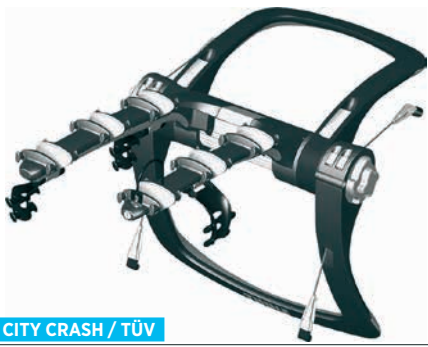

**CITY CRASH / TÜV**
**RACEWAY 991/992**

Cod 991001, 992001

**Pentru transportul a două-trei biciclete** (cu adaptor). Modelul cel mai sigur și mai rezistent, cu utilizare simplă, instalare pe hayon. Sistem sigur de instalare pe mașină, prin cârligele **Sure-Tight™**. Sistemul patentat **FitDial™** este garanția fixării perfecte. Sistemul de fixare premium, cu RDT (Road Dampening Tech.) asigură transportarea bicicletelor în poziția dorită, chiar și în condiții de drum cu denivelări. Suprafețele de contact cu bicicleta sunt acoperite cu cauciuc. După pliere, devine plat, se manevrează și depozitează foarte ușor. Se blochează pe mașină, iar bicicleta exterioră pe suport, cu închizător. **Sarcină utilă/greutate proprie:** 991 – 30 kg/9.8 kg; 992 – 45 kg/10.6 kg.

**CITY CRASH / TÜV**
**CLIPON HIGH 9105/9106**

Cod 910501, 910601

**Pentru transportul a două biciclete.** Montaj simplu, model pliabil, pentru mașini combi și sedan. Suprafețele de contact cu mașina și cu bicicletele sunt cauciucate. Poziția înaltă a bicicletelor permite numărului de înmatriculare și stopurilor mașinii să rămână vizibile. Se blochează pe mașină, iar bicicleta se încuie, la rândul ei. Șinele de suport ale roților, se pot extinde pentru biciclete mai mari. **Sarcină utilă/greutate proprie:** 9105 – 30 kg/10 kg; 9106 – 30 kg/12.9 kg.

**CITY CRASH / TÜV**
**CLIPON 9103/9104**

Cod 910301, 910401

**Pentru transportul a 3 biciclete.** Suport practic, construcție inteligentă, pentru mașini combi și sedan. Suprafețele de contact cu mașina și cu bicicletele sunt cauciucate. Pliere rapidă, depozitare ușoară. **Sarcină utilă/greutate proprie:** 9103 – 45 kg/6.1 kg; 9104 – 45 kg/7.1 kg.

**CITY CRASH / TÜV**
**FREEWAY 968**

Cod 968001

**Pentru transportul a 3 biciclete.** Pentru mașini combi și sedan. Suprafețele de contact cu mașina și cu bicicletele sunt cauciucate. Compatibil cu THULE 976 LightBoard (se achiziționează separat). Cu adaptorul de cadru THULE 982, se pot monta și cadre speciale (de ex. damă, BMX sau DH). **Sarcină utilă/greutate proprie:** 45 kg/5.1 kg.

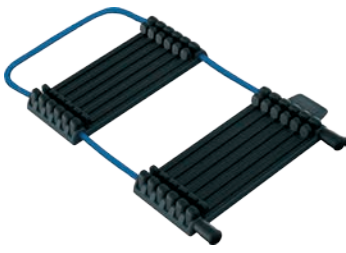
**CARBON FRAME PROTECTOR 984**

Cod 964000

**Accesoriu pentru transportul în siguranță a cadrelor din carbon.** Distribuie pe suprafață mare forța de prindere exercitată de suport asupra cadrului și, în acest mod, se poate preveni deteriorarea peretelui subțire din carbon. Se adaptează la toate formele și diametrele tuburilor de cadru. Realizat din cauciuc moale TPE pentru prevenirea zgârieturilor. Doar pentru suportul de biciclete Thule. **Mărimi:** 12×4.3×11.4 cm.

**THULE BUYER'S GUIDE**

Pe acest site poți identifica suportul de biciclete care se potrivește cel mai bine mașinii tale. Este simplu: alegi din meniu modelul și marca mașinii. Atenție! Există mașini la care nu se poate monta pe haion sau pe acoperiș suportul pentru transportul bicicletei, deoarece producătorul nu a prevăzut puncte de ancorare, sau eleronul din plastic de pe haion face imposibilă montarea suportului. Acest sistem afișează doar variantele compatibile. [www.thule.com/en/ro/buyers-guide](http://www.thule.com/en/ro/buyers-guide)

**GARANȚIA THULE BRINGIT!**

Categorie produs	2 ani bază	Extins	Total
Suporturi biciclete	da	+ 3 ani	5 ani
Genți, adaptoare și port-bagaje pentru biciclete	da	nu	2 ani
Rucsacuri sport	da	nu	2 ani
Scaune de copii pt. bicicletă	da	+ 3 ani	5 ani
Remorci pt. biciclete	da	+ 8 ani	2 ani pt. husă / pt. structură
			10 ani pt. structură

Descrierea condițiilor de garanție nu este completă. Detalii suplimentare găsiți pe site-ul [www.thule.com/en/ro/about-thule/warranty](http://www.thule.com/en/ro/about-thule/warranty)





THULE are grijă ca nici cei mai mici membri ai familiei să nu lipsească de la aventura comună. Considerăm că trebuie să trăim o viață activă și sănătoasă – toate acestea împreună cu familia și cu copiii, într-un mod distractiv. Atașează remorca la bicicletă, pedalează o tură împreună cu copilul, iar după ce a adormit, poți să ajungi la mașină, împingând în mod tradițional căruciorul. Se pliază dintr-o singură mișcare, după care îl poți pune în portbagajul mașinii!



### COASTER XT

Preț: 1755 Lei

Cod 10101803

**Pentru transportul a unu sau doi copii.** Thule Coaster este deosebit de rezistent, cu caracteristici excelente, oferind condiții de confort și siguranță pentru copilul tău. Se conectează simplu și rapid la bicicletă, astfel încât, indiferent de destinație, drumul să poată fi parcurs în cel mai scurt timp. Sistem patentat **ezHitch™** pentru siguranța circulației. Compartiment pentru depozitarea cumpărăturilor. **HeightRight™** – mâner reglabil pentru confortul părinților. Nu conține PVC. Garanție: 10 ani pentru cadru. **Sarcină utilă/greutate proprie:** 45 kg/10.98 kg. Corespunde normelor internaționale de siguranță.



### CHARIOT CAB

Preț: 4709 Lei

Cod 10204001

**Remorcă cu patru funcții:** pentru bicicletă, cărucior de copii, pentru alergat și schi fond (ultimele două cu chit suplimentar). **Pentru transportul a doi copii.** Compartiment foarte mare pentru bagaje, cumpărături. Cu ajutorul **Thule VersaWing system**, remorca se poate transforma rapid în cărucior pentru copii, respectiv se pliază prin două mișcări. **Suspensie reglabilă.** Pentru a facilita intrarea copiilor, suportul de picior este realizat din plastic dur. Accesoriile incluse: **husă anti-ploaie**, două roți frontale și adaptor pentru bicicletă. Pernelle pentru șezut sunt confortabile, înlocuibile și ușor de curățat. Cu **Thule Click n' Store**, accesoriile le poți lua cu tine. **10 ani garanție pentru cadru.** **Sarcină utilă/greutate proprie:** 45 kg/15.8 kg. Corespunde normelor internaționale de siguranță.



### SCAUN COPIL PENTRU REMORCĂ

Preț: 269 Lei

Cod 20101001

Cătușeală extra groasă și sistem cu centură de siguranță **pentru copii de 6-18 luni.** Suport reglabil și demontabil pentru cap, inclus.



### SCAUN BEBE PENTRU REMORCĂ

Preț: 445 Lei

Cod 20101000

Adaptor căptușit, care asigură o stabilitate maximă în scaunul remorcii **pentru bebeluși de 1-10 luni.** Compatibil cu modelele Coaster și Chariot.



### ADAPTOR REMORCĂ BIKE 2

Preț: 149 Lei

Cod 20100796

**Adaptorul se montează pe a doua bicicletă pentru a facilita utilizarea remorcii cu două biciclete.** Din câteva mișcări, fără să vă murdăriți, remorca se poate lega la a doua bicicletă.





# THULE YEPP NEXXT

## SCAUNE PENTRU COPII

140

thule.com | bikefun.eu  
SCAUNE PENTRU COPII



NOU



### YEPP NEXXT MAXI SCAUNE PENTRU COPII, SPATE

Preț: 607 Lei

Cod 12080204, 12080202, 12080201, 12080203, 12080205

Se montează pe portbagajul bicicletei. Model ultrașor. Partea superioară a suportului pentru spate este realizată dintr-un material de tip spumă foarte rezistentă. Partea de jos (suportul pentru picioare) este realizată din plastic rezistent. Curelele pentru fixarea picioarelor sunt reglabile. Centura de siguranță în 5 puncte este o concepție nouă, cu cataramă de siguranță, pentru siguranța copilului. **Greutate maximă suportată:** 22 kg. **Garanție:** 5 ani. **Greutate proprie:** 3,8 kg.



NOU



### YEPP NEXXT MINI SCAUNE PENTRU COPII, FAȚĂ

Preț: 472 Lei

Cod 12080104, 12080102, 12080101, 12080103, 12080105

Scaun pentru copii mici cu greutate mică. Partea superioară a suportului pentru spate este realizată dintr-un material de tip spumă foarte rezistentă. Partea de jos (suportul pentru picioare) este realizată din plastic rezistent. Curelele pentru fixarea picioarelor sunt reglabile. Centura de siguranță în 5 puncte este concepție nouă, cu cataramă de siguranță, pentru siguranța copilului. Se poate monta pe aproape toate tipurile de biciclete cu ajutorul adaptoarelor A-head sau Slim Fit. Recomandat până la vârsta de 4 ani sau până la o înălțime de 100 cm a copilului. **Greutate maximă suportată:** 15 kg. **Garanție:** 5 ani. **Greutate proprie:** 3,5 kg.



#### BIKE 2 CONSOLĂ

Preț: 88 Lei

Cod 12080402



#### PARBRIZ VÂNT, FAȚĂ

Preț: 189 Lei

Cod 12080903



#### HUSĂ CU IEPURAȘ PENTRU GHIDON

Preț: 132 Lei

Cod 12020902

Pentru Nexxt Mini. Al doilea adaptor ușurează montarea scaunului pentru copii pe a doua bicicletă.

Pentru Nexxt Mini. Cu acest parbriz putem proteja copilul împotriva vântului, prafului și a insectelor.

Pentru Nexxt Mini. Husă moale și detașabilă pentru scaunul de copii, montat în față.



# THULE YEPP

## SCAUNE PENTRU COPII



NOU

### YEPP MAXI SCAUNE PENTRU COPII, SPATE

Preț: 525 Lei / 607 Lei

Cod 12020217, 12020215, 12020211, 12020230, 12020212 pe portbagaj  
12020237, 12020231, 12020232, 12020235, 12020253 cu adaptor

Se montează pe portbagaj sau pe cadru folosind un adaptor. Scaun pentru copii cu o greutate mică. Partea superioară a suportului pentru spate este realizată dintr-un material de tip spumă foarte rezistentă (EVA). Partea de jos (suportul pentru picioare) este realizată din plastic rezistent. Curelele pentru fixarea picioarelor sunt reglabile. Centura de siguranță în 5 puncte este o concepție nouă, cu cataramă de siguranță, pentru siguranța copilului. **Greutate maximă suportată: 22 kg.**



### ADAPTOR PORTBAGAJ

Preț: 108 Lei

Cod: 12020409

Pentru fixarea scaunelor de copii pentru portbagaj Thule Yepp Maxi.



### ADAPTOR PENTRU TUBUL ȘEII

Preț: 148 Lei

Cod: 12020401

Pentru scaunul pentru copii Yepp Maxi. Al doilea adaptor ușurează montarea scaunului pentru copii pe a doua bicicletă.



### ADAPTOR GHIDON / AHEAD

Preț: 59 Lei / 92 Lei

Cod: 12020403, 12020402

Adaptor pentru ghidoane A-head, pentru scaune de copii montate în față.



NOU

### YEPP MINI SCAUNE PENTRU COPII, FAȚĂ

Preț: 432 Lei

Cod 12020107, 12020101, 12020113, 12020102

Partea superioară a suportului pentru spate este realizată dintr-un material de tip spumă foarte rezistentă (EVA). Partea de jos (suportul pentru picioare) este realizată din plastic rezistent. Curelele pentru fixarea picioarelor sunt reglabile. Centura de siguranță în 5 puncte este o concepție nouă, cu cataramă de siguranță, pentru siguranța copilului. Se poate monta pe aproape toate tipurile de biciclete cu ajutorul adaptoarelor A-head sau Slim Fit. Recomandat până la vârsta de 4 ani sau până la o înălțime de 100 cm a copilului. **Greutate maximă suportată: 15 kg.**



### PARBRIZ VÂNT, FAȚĂ

Preț: 173 Lei

Cod: 12020906

Cu acest parbriz putem proteja copilul împotriva răcelii, prafului și a insectelor.







### RIDEALONG SCAUNE PENTRU COPII

Preț: 580 Lei

Cod 100106 gri închis, 100107 gri deschis, 100108 galben-cupru

**Scaun cu instalare în spatele bicicletei.** Calitate deosebită, design estetic, confort ridicat și siguranță pe măsură. Se poate încuia pe bicicletă. Centură de siguranță și suport pentru picioare cu înălțime reglabilă. Se potrivește atât pentru bicicletele mai mici, de damă, cât și pentru cele cu roți mari, de trekking. Spătar rabatabil în 5 trepte, până la 20 grade, acționare cu o singură mână. Inserții reflectorizante, căptușeală din burete detașabil. Se poate spăla. Sistem de fixare Thule One-Key. **Pentru copii cu vârste între 9 luni și 6 ani (22 kg). Garanție: 5 ani.**



### BIKE 2 CONSOLĂ

Preț: 135 Lei

Cod 100202

**Pentru scaune pentru copii de copii RideAlong cu instalare în spatele bicicletei.** Consola a doua ușurează montarea scaunului pentru copii pe a doua bicicletă.



### BIKE 2 CONSOLĂ

Preț: 105 Lei

Cod 100201

**Pentru scaune de copii RideAlong Mini.** Consola a doua ușurează montarea scaunului pentru copii pe a doua bicicletă.



NOU

### RIDEALONG LITE SCAUNE PENTRU COPII

Preț: 432 Lei

Cod 100109 gri închis, 100110 gri deschis, 100111 portocaliu

**Se fixează cu un adaptor compact pe cadrul bicicletei.** Pentru bicicletele de damă este disponibil un adaptor special. Mânerul scaunului este special conceput pentru a proteja mâna copilului. Partea de jos (suportul pentru picioare) este realizată din plastic rezistent. Curelele pentru fixarea picioarelor sunt reglabile. Căptușeala pentru șezut rezistă la apă, curățarea este simplă. **Pentru copii cu vârste între 9 luni și 6 ani (22 kg). Garanție: 5 ani.**



### TIJĂ PENTRU CONSOLĂ BIKE 2

Preț: 135 Lei

Cod 100300

**Pentru scaune de copii RideAlong cu instalare în spatele bicicletei.** Adaptor pentru cadre de damă sau pentru poziții joase.



### PARBRIZ VÂNT

Preț: 189 Lei

Cod 100405

**Pentru scaune de copii RideAlong Mini.** Cu acest parbriz putem proteja copilul împotriva vântului, prafului și a insectelor.



### RIDEALONG MINI SCAUNE PENTRU COPII

Preț: 419 Lei

Cod 100103 gri închis, 100104 gri deschis, 100105 galben-cupru

**Scaun cu instalare în partea din față a bicicletei. Confortabil și reglabil.** Centură de siguranță în cinci puncte (se acționează cu o singură mână). Suport de picioare cu înălțime reglabilă. Se montează sigur și rapid, cu sistem de prindere rapidă. Pentru tijă de ghidon tradițională sau ahead. Ghidon cu manșon moale, pentru copii. Inserții detașabile din burete. Sunt disponibile în două culori și pot fi spălate. Sistem antifurt cu încuietoare. Disponibil în culorile: portocaliu, gri deschis, gri închis. **Pentru copii cu vârste între 9 luni și 3 ani (15 kg). Garanție: 5 ani.**



### CĂPTUȘEALĂ DE REZERVĂ

Preț: 109 Lei

Cod 100402, 100401

**Pentru scaune de copii RideAlong cu instalare în spatele bicicletei.** Este ușor detașabilă și se spală ușor.



### CĂPTUȘEALĂ DE REZERVĂ

Preț: 109 Lei

Cod 100404, 100403

**Pentru scaune de copii RideAlong Mini.** Este ușor detașabilă și se spală ușor.





Jante mai ușoare, mai rezistente, mai puternice: Ryde face parte din eșalonul de elită al producătorilor de jante. Pentru modelele 2017 s-a apelat la cele mai moderne materiale și tehnologii. A trecut mai mult de un secol de când a apărut precursorul jantei Ryde, Rigida a fost înființată în Franța și producea jante, monta spițe. De atunci Ryde și-a strămutat sediul în țara cunoscută ca având **una dintre cele mai puternice tradiții în pedalat**, Olanda, și s-a concentrat exclusiv asupra producției de jante. Pentru a putea susține calitatea produselor, întregul proces tehnologic, de la testare, proiectare și până la finalizarea jantelor, este realizat în interiorul firmei, **atât în Europa, cât și în Asia.**



**EDGE 22, 26, 28 - SUPER SERIES**

Jantă cu profil asimetric, pentru frână disc, utilizare MTB. Edge 28 cu mărimea 26" este disponibilă și cu profil simetric.



**PULSE COMP - ELITE SERIES**

Jantă cu profil asimetric sau simetric, model cu greutate redusă, design aero pentru utilizare la cursiere, frână pe jantă.



**TRACE 22 - ELITE SERIES**

Jantă cu profil asimetric, variantă cu greutate redusă, model recomandat pentru XC, design pentru frână pe disc.



**ZAC PRO**

Jantă universală, pentru sistem cu frânare pe jantă, utilizare recomandată mai ales pentru cicloturism.



**TAURUS 19, 21**

Jantă foarte robustă, model pentru frână pe disc. Compatibilă tubeless.



**RACER**

Jantă aerodinamică, pentru frânare pe jantă, model cu greutate redusă. Îmbină eleganța cu performanța.

### JANTE

Model	Categorie	Mărimi	Nr. găuri	Masa	Culoare	Preț:
<b>Zac Pro</b>	26" MTB-V	559x19	32	670 g	Negru	75 Lei
<b>Zac Pro</b>	26" MTB-V	559x19	32	670 g	Argintiu	68 Lei
<b>Zac Pro</b>	26" MTB-V	559x19	36	670 g	Negru	75 Lei
<b>Zac Pro</b>	26" MTB-V	559x19	36	670 g	Argintiu	68 Lei
<b>Taurus 19</b>	26" MTB-D	559x19	32	510 g	Negru	87 Lei
<b>Taurus 19</b>	26" MTB-D	559x19	36	510 g	Negru	87 Lei
<b>Edge 28 OS</b>	26" MTB-D	559x28	32	500 g	Negru	368 Lei
<b>Edge 28 SYM</b>	26" MTB-D	559x28	32	500 g	Negru	368 Lei
<b>Trace 22</b>	26" MTB-D	559x21	32	320 g	Negru	548 Lei
<b>Taurus 21</b>	27.5" MTB-D	584x21	32	570 g	Negru	94 Lei
<b>Edge 22</b>	27.5" MTB-D	584x22	32	380 g	Negru	369 Lei
<b>Edge 26</b>	27.5" MTB-D	584x26	32	490 g	Negru	369 Lei

Model	Categorie	Mărimi	Nr. găuri	Masa	Culoare	Preț:
<b>Zac Pro</b>	700C trekking-V	622x19	32	745 g	Negru	76 Lei
<b>Zac Pro</b>	700C trekking-V	622x19	32	745 g	Argintiu	68 Lei
<b>Zac Pro</b>	700C trekking-V	622x19	36	745 g	Negru	76 Lei
<b>Zac Pro</b>	700C trekking-V	622x19	36	745 g	Argintiu	68 Lei
<b>Taurus 19</b>	700C trekking-D	622x19	32	570 g	Negru	87 Lei
<b>Taurus 19</b>	700C trekking-D	622x19	36	570 g	Negru	87 Lei
<b>Flyer/Racer</b>	Road race	622x13	32	480 g	Negru	101 Lei
<b>Flyer/Racer</b>	Road race	622x13	32	480 g	Argintiu	93 Lei
<b>Flyer/Racer</b>	Road race	622x13	36	480 g	Negru	101 Lei
<b>Flyer/Racer</b>	Road race	622x13	36	480 g	Argintiu	93 Lei
<b>Pulse Comp OS</b>	Road race	622x17.8	32	430 g	Negru	548 Lei
<b>Pulse Comp Sym</b>	Road race	622x17.8	32	430 g	Negru	548 Lei

<b>Taurus 21</b>	29" MTB-D	622x21	32	610 g	Negru	95 Lei
<b>Taurus 21</b>	29" MTB-D	622x21	36	610 g	Negru	95 Lei
<b>Edge 22</b>	29" MTB-D	622x22	32	410 g	Negru	369 Lei
<b>Edge 26</b>	29" MTB-D	622x26	32	525 g	Negru	369 Lei



**FERRARI 12"**
**Preț: 449 Lei**

 Cod **BFH-141601**

**Cadru:** 12", oțel Hi-Ten • **Jantă:** oțel • **Butuc:** oțel • **Frână față:** frână V • **Frână spate:** în butuc • **Accesorii:** apărătoare lanț, aripi noroi, roți ajutătoare, catadioptri, protecție din burete pe ghidon

**B-TRAVEL**
**Preț: 1918 Lei**

**Remorcă transport copii.** Se atașează de bicicletă prin sistem dublu de securitate. Poate transporta unul sau doi copii, centură de siguranță în cinci puncte, șasiu din plastic ranforsat, extra protecție împotriva pietrelor și a gropilor. Husă impermeabilă și pliabilă, plasă de protecție. Buzunar mare în spate. Roți de 20", cu sistem de prindere rapidă, frână de mână cu utilizare simplă. Inserții reflectorizante, steag și stop integrat, pentru o siguranță mărită. Ușor de pliat, ocupă spațiu mic la depozitare. **Greutate maximă suportată:** 35 kg. Pentru copii cu înălțime maximă de 110 cm.

**B-BIP**
**Preț: 369 Lei**

**Bicicletă fără pedale, pentru copii.** Dezvoltă echilibrul. Cu ajutorul acestei biciclete, copiii vor învăța să meargă pe două roți, astfel, folosirea ulterioară a roților ajutătoare, nu va mai fi necesară. Buretele de pe șa poate fi detașat și spălat la nevoie, cadru din plastic, ușor de curățat. Înălțimea șei se poate regla fără scule (se folosește o monedă). **Fiecare detaliu al bicicletei este proiectat având în vedere siguranța copiilor:** șuruburi îngropate, ghidon cu inserții din burete și sistem de siguranță împotriva rotirii excesive, protecție la mâini, roți anti-pană și fără spițe. Nu conține materiale care dăunează sănătății. **Greutate maximă suportată:** 30 kg. **Vârsta recomandată:** 2-5 ani. **Culori:** gri/verde, gri/roz, alb/roz, alb/roșu sau gri/albastru.

**ECO-TRAILER MAXI**
**Preț: 507 Lei**

**Remorcă pentru transport marfă.** Se atașează simplu și rapid la tija de șa. Sistem dublu de fixare, deosebit de sigur. **Sarcină maximă la utilizare ca remorcă:** 35 kg (pentru utilizare cărucior de mână: 70 kg). **Volum utilizabil:** 60 litri. **Garda la sol:** 13 cm. Se spală ușor, rezistent, construit din plastic rezistent la zgâriere.

**TRAIL-GATOR**
**Preț: 410 Lei**

**Dispozitiv de tractare pentru cuplarea bicicletei copilului la cea a părintelui.** În cazul în care copilul obosește în timpul pedalării, bicicleta lui (cu mărimea de la 12" până la 20") se poate atașa la bicicleta unui construit, copilul se poate odihni și în timpul mersului. Când micuțul are chef să pedaleze din nou, bicicleta lui se poate deconecta rapid și simplu. Când nu se utilizează, bara de tractare se pliază lângă roata spate a bicicletei adultului. În cazul în care copilul nu a învățat încă să meargă pe două roți, se pot achiziționa și roți laterale de suport, pliabile.

**HELLO KITTY / FERRARI BIDON + SUPORT**
**Preț: 25 Lei / 26 Lei**

 Cod **BB0001 / F800228**

**HELLO KITTY:** Capacitate 300 ml, capac sport, suport universal. **FERRARI:** Capacitate 250 ml, capac sport, suport universal.



# RIDE IN ROLL





# CĂȘTI BIKEFUN

## ALEGE SIGURANȚA!



Indiferent dacă ești pieton, ciclist sau șofer, trebuie să fii conștient de pericolele care te pândesc în trafic. Primul lucru pe care trebuie să-l faci: **să înveți regulile de bază ale unei circulații sigure**. La fel de importantă este și dobândirea unei rutine cu ajutorul căreia să faci față situațiilor neprevăzute, periculoase. Pedalează cât mai mult: mai întâi în zone fără circulație, după care, încet-încet, în zone din ce în ce mai aglomerate. Oricând poți solicita sfaturi de la cicliști cu experiență, învață tehnicile din ciclism - **și poartă întotdeauna casca de protecție!**



NOU

### ADVENTURE

Pret: 137 Lei

**Cască MTB, cozoroc detașabil** • Cele 20 fante de aerisire și inserția „Cool Comfort” conferă o aerisire bună • **Construcție:** High density EPS + PC, In-Mold • **Fixare:** „HeadLock 4” • **Fante de aerisire:** 20 • **Mărimi:** M (55-58 cm) și L (58-61 cm) • **Masa:** 250 g







NOU

**COBBER**

Preț: 129 Lei

**Cască universală pentru sport**, cu stop LED de culoare roșie la spate, cozoroc detașabil. 21 de fante de aerisire și inserții „Cool Comfort” conferă o aerisire bună • **Construcție:** EPS + PC, In-Mold • **Fixare:** „HeadLock 4” • **Fante de aerisire:** 21 • **Mărimi:** S (52-55 cm) M (55-58 cm) și L (58-61 cm) • **Masa:** 250 g

**VISION**

Preț: 137 Lei

**Cască universală.** Opțional: cozoroc. Ventilație excelentă asigurată de 21 fante de aerisire. Mulțumită sistemului „HeadLock 4”, fixarea se face ușor și rapid (chiar și cu o singură mână). Inserție din burete (trei bucăți) „Cool Comfort” pentru drenarea transpirației și o utilizare confortabilă. Cozorocul este accesoriu și se montează/demontează simplu. **Construcție:** Tehnologie In-Mold • **Fante de aerisire:** 21 • Burete: inserții Cool Comfort • **Fixare:** HeadLock 4 • **Material:** High density EPS + PC • **Mărimi:** M (55-58 cm), L (58-61 cm) • **Masa:** 275 g

**SKYSTREAM**

Preț: 169 Lei

**Cască universală pentru sport.** Aerisire excelentă asigurată de 31 fante. Datorită sistemului „HeadLock 4” fixarea se face ușor și rapid. Cozorocul se poate monta/demonta rapid. **Construcție:** Tehnologie In-Mold • **Fante de aerisire:** 31 • Burete: inserții Cool Comfort • **Fixare:** HeadLock 4 • **Mărimi:** M (55-58 cm), L (58-61 cm) • **Masa:** 245/265 g

**EDGE**

Preț: 143 Lei

**Cască sport pentru utilizare pe șosea și MTB.** 24 fante de aerisire pentru o circulație bună a aerului. Datorită sistemului „HeadLock 4” fixarea se face ușor și rapid. Cozorocul se poate monta/demonta rapid. **Construcție:** Tehnologie In-Mold • **Fante de aerisire:** 24 • Burete: inserții Cool Comfort • **Fixare:** HeadLock 4 • **Mărimi:** M (55-58 cm), L (58-61 cm) • **Masa:** 245 / 265 g.



NOU

**JUNIOR**

Preț: 53 Lei

**Cască pentru copiii mai mari** (inclusiv adolescenți). Partea de deasupra cefei este mărită pentru protecție suplimentară. Sistemul de fixare „HeadLock 2” poate fi manevrat cu ușurință chiar și de către copii. Inserții „Cool Comfort” și 8 fante pentru o bună aerisire • **Construcție:** EPS + PC, Out-Mold • **Fixare:** „HeadLock 2” • **Fante de aerisire:** 8 • **Mărimi:** S (48-52 cm) M (52-56 cm) • **Masa:** 235 g

**DUCKY**

Preț: 47 Lei

**Cască realizată pentru nevoile celor mai tineri cicliști** (categoria de vârstă 0-3 ani). Partea de deasupra cefei este mărită pentru protecție suplimentară. 6 fante pentru o aerisire bună. Sistemul de fixare „HeadLock 2” poate fi manevrat chiar și de către copii. **Construcție:** Tehnologie Glue-On • **Fante de aerisire:** 6 • Burete: inserții Cool Comfort • **Fixare:** HeadLock 2 • **Mărimi:** XS (44-48 cm) • Greutate: 230 g



În timpul mersului pe bicicletă protecția ochilor este deosebit de importantă nu doar împotriva soarelui, ci și a prafului, insectelor etc. În oferta BikeFun veți găsi o gamă variată de modele ce oferă o **protecție optimă atât împotriva razelor UV și a luminii orbitoare**, cât și împotriva factorilor externi. Au o construcție rezistentă, iar purtarea lor este confortabilă. Ochelarii oferă un excelent raport preț-calitate asociat cu un design atrăgător – toate aceste caracteristici sunt cunoscute aparținând mărcii BikeFun.



NOU

### STAGE

Preț: 95 Lei

Cod ST-2509-WH, ST-2509-GR

**Ochelari „Lifestyle”, pentru petrecerea activă a timpului liber** • Ramă: TR90 (termoplast poliamid) • **Lentile:** policarbonat, coeficient de transmisie a luminii #3, protecție **UV 100%**, cu strat Full Revo (sky-blue respectiv purpuriu), strat aquatic • **Altele:** săculeț din microfibră pentru depozitare și șters • **Culori disponibile:** negru-verde (ST-2509-GR) și alb-negru (ST-2509-WH)



NOU

### FLY

Preț: 149 Lei

Cod ST-2601-BKRD, ST-2601-BKGR

**Ochelari sport pentru cicliști, cu lentile de rezervă** • Ramă: ramă și brațe din policarbonat, tamponare de nas reglabile, inserții aderente • **Lentile:** fără distorsiuni (descențrate) din policarbonat coeficient de transmisie a luminii #3, protecție UV 100%, strat FULL REVO (verde, respectiv roșu-negru), strat aquatic • **Lentile de rezervă:** galben (portocaliu) #1 și incolor #0 • **Altele:** borsetă rezistentă pentru transport în condiții de siguranță, săculeț din microfibră pentru depozitare și șters • **Culori disponibile:** negru-verde (ST-2601-BKGR) și negru-roșu (ST-2601-BKRD).



NOU

### ACE

Preț: 68 Lei

Cod ST-10221-BKRD, ST-10221-BKGR

**Ochelari sport pentru cicliști** • Ramă: policarbonat, tamponare de nas aderente • **Lentile:** fumuriu, fără distorsiuni (descențrate) din policarbonat coeficient de transmisie a luminii #3, protecție **UV 100%**, strat tip „mirror” verde respectiv roșu • **Altele:** săculeț din microfibră pentru depozitare și șters • **Culori disponibile:** negru-verde (ST-10221-BKGR) și negru-roșu (ST-10221-BKRD)



### TARGET

Preț: 82 Lei

Cod 8445-WH, 8445-GY

**Ochelari sport universali, polivalenți** • Ramă: design modern, ergonomic, realizat din **Grilamid TR90**, greutate mică. Inserții aderente pe brațe • Confortul este asigurat de tamponarele de nas reglabile • **Lentile:** coeficient de transmisie a luminii: #3, protecție **UV 100%**, policarbonat fumuriu S20, strat reflectorizant „Silver Mirror” • **Culori disponibile:** alb mat (8445-WH) și gri Gunmetal (8445-GY) • **Altele:** săculeț din microfibră pentru depozitare și curățat.



### TARGET EL

Preț: 123 Lei

Cod 8445-EL-BK

**Este modelul Target dar cu lentile de rezervă** • **Lentile:** lentila de bază este cu coeficient de transmisie a luminii: #3, protecție **UV 100%**, policarbonat fumuriu S20 • Prima pereche de rezervă este cu coeficient de transmisie a luminii din categoria #1, culoare galbenă. Mărește contrastele în condiții de iluminare slabă (în pădure, respectiv seara) • A doua pereche de rezervă este transparentă în totalitate (coeficient de transmisie a luminii din categoria #0). Asigură protecția ochilor noaptea • Toate lentilele asigură o protecție **100% UV**.



### POLE

Preț: 95 Lei

Cod 6683-BK, 6683-BR

**Ochelari cu stil, pentru sport, cu utilizare polivalentă** • Ramă: material **Grilamid TR90**, greutate deosebit de mică. Inserții aderente pe brațe, tamponare de nas reglabile • **Lentile:** fumuriu, din policarbonat, protecție **UV 100%** • Modelul verde are lentile mai deschise la culoare, cu coeficient din categoria S20 #1. Modelul negru este din categoria S50 #3. Strat reflectorizant „Silver Mirror” • **Altele:** săculeț din microfibră pentru depozitare și șters • **Culori disponibile:** verde (6683-BR) și negru (6683-BK).



### Lentile polarizate

Lentilele polarizate dotate cu protecție pe mai multe niveluri, asigură o reducere cu 99% a reflexiilor deranjante datorate luminii puternice. Recomandat pentru sport și competiții în aer liber, inclusiv în prezența suprafețelor întinse de apă sau zăpadă. Lentilele polarizate micșorează factorul de stres la care este expus ochiul în mod normal, acesta fiind mai puțin solicitat.



### Grilamid TR90

Grilamid TR90 este un material termoplast foarte rezistent și ușor, cu proprietăți antialergice. Caracteristici de rezistență înaltă la îndoire și împotriva temperaturilor înalte. Ramele realizate din acest material își mențin forma și în condiții de stres rezistă la expuneri de raze UV. Rezultate excelente la testele de lovire – o alegere excelentă pentru ochelarii sport de înaltă calitate.



**GLADIATOR**

Preț: 129 Lei

Cod 8296-BK, 8296-WH

**Ochelari sport pentru cicliști • Ramă:** foarte ușoară **Grillamid TR90** (termoplastice poliamid) de ultimă generație. Inserții aderente pe brațe, formă care optimizează ventilația. Confortul este asigurat de tamponanele de nas reglabile • **Lentile:** policarbonat polarizat fumuriu, protecție **UV 100%**, coeficient de transmisie a luminii #3, cu strat „Revo Layer” • **Lentile** de rezervă: galben (portocaliu) #1 și incolor #0 • **Altele:** borsetă rezistentă pentru transport în condiții de siguranță, săculeț din microfibră pentru depozitare și șters • **Culori disponibile:** negru-galben (8296-BK) respectiv alb-albastru (8296-WH).

**PEAK**

Preț: 102 Lei

Cod: 8227-BK, 8227-GR

**Ochelari sport, pentru ciclism • Ramă:** **Grillamid TR90** (termoplastice poliamid) de ultimă generație, greutate deosebit de mică. Inserții aderente pe brațe, tamponane de nas reglabile. • **Lentile:** policarbonat fumuriu S20, protecție **UV 100%**, coeficient de transmisie a luminii: #3. Pentru modelul negru-argintiu, stratul este „Blue Revo”. Pentru modelul verde-argintiu, stratul este „Silver Mirror” • Săculeț din microfibră pentru depozitare și șters • **Culori disponibile:** negru-argintiu (8227-BK), verde-argintiu (8227-GR).

**AIRJET**

Preț: 123 Lei

Cod 6226-BK, 6226-WH

**Ochelari sport pentru cicliști • Ramă:** foarte ușoară **Grillamid TR90** (termoplastice poliamid) de ultimă generație. Inserții aderente pe brațe. Confortul este asigurat de tamponanele de nas reglabile • **Lentile:** policarbonat fumuriu, protecție **UV 100%**, coeficient de transmisie a luminii #3, cu strat „Revo Layer” • **Lentile** de rezervă: galben (portocaliu) #1 și incolor #0 • **Altele:** borsetă rezistentă pentru transport în condiții de siguranță, săculeț din microfibră pentru depozitare și șters • **Culori disponibile:** negru (6226-BK), alb (6226-WH).

**SPY**

Preț: 75 Lei

Cod 8378-BKGR, 8378-BLWH

**Ochelari sport pentru cicliști – se pot purta și ca accesoriu la ținuta de oraș • Ramă:** din policarbonat rezistent și flexibil • Confortul este asigurat de tamponanele de nas reglabile. • **Lentile:** policarbonat fumuriu, protecție UV 100%, coeficient de transmisie a luminii #3, cu strat „Flash Mirror” • **Lentilele** se pot curăța cu ajutorul săculețului din microfibră • **Culori disponibile:** negru-verde (8378-BKGR), negru-alb (8378-BLWH).

**VECTOR**

Preț: 47 Lei

Cod 9629-BL, 9629-WH, 9629-GY

**Ochelari sport pentru cicliști • Ramă:** policarbonat rezistent și flexibil. Inserții aderente pe brațe, tamponane de nas reglabile. • **Lentile:** policarbonat fumuriu, protecție **UV 100%**, coeficient de transmisie a luminii #3 • **Lentilele** se pot curăța cu ajutorul săculețului din microfibră • **Culori disponibile:** negru (9629-BL), alb (9629-WH), gri (9629-GY).



Borsetă rezistentă pentru ochelarii cu lentile detașabile.

Săculeț din microfibră pentru toate modelele.

**LENTILE OCHELARI**

Categorie de lentile	Nuanță	Coef. de transmisie a luminii	Condiții meteo recomandate	Domeniu de utilizare recomandat
#0	Foarte deschis/ incolor	80%-100%	Înnorat/Înnorat puternic/Noapte	În condiții de lumină scăzută, în pădure, seara, noaptea. Asigură protecția împotriva vântului și insectelor.
#1	Deschis	43%-80%	Parțial înnorat/Înnorat	Târziu după-masa, sau în caz de cer înnorat.
#2	Normal	18%-43%	Însorit/Nori răzleți	Vreme însorită (parțial noros).
#3	Închis	8%-18%	Soare puternic	Potrivit pentru utilizare în condiții de soare puternic pentru orice activitate sportivă în aer liber.
#4	Foarte închis	3%-8%	Soare extrem de puternic, malul apei, zăpadă	Perfect pentru ture montane, activități lângă luciul apei. Nu sunt recomandați pentru condus și sporturi dinamice.

Clasificarea ochelarilor de soare (standardul EN1836:2005)

**Revo Layer**

O nouă tehnologie anti-reflex, care însumează avantajele a 12 tipuri de straturi diferite aplicate pe suprafața lentilei. Blochează razele dăunătoare, chiar dacă sunt foarte puternice și menține o vizibilitate cu contrast ridicat. Alegerea ideală pentru activități sportive, inclusiv pe malul apei sau în zone luminoase, cu multă zăpadă.

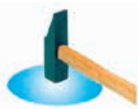
**Lentila din Policarbonat**

Lentilele de înaltă calitate din policarbonat sunt realizate din material întărit cu fibră de sticlă pentru a fi deosebit de subțiri și foarte rezistente. Rezistă la loviri, zgâriere și la temperaturi înalte – concepție unică, sunt recomandate și pentru sporturi extreme.



**WINTER**

Preț: 87 Lei

Cod 304305-...

**Material:** Palmă Amara, parte superioară din Windtex® - rezistentă la vânt și apă. Interior moale și cald • Manșetă cu velcro • Disponibil în două culori • **Mărimi:** XS-XXL

**FREERIDE**

Preț: 68 Lei

Cod 221-...

**Material:** Palmă Amara cu inserție GEL, dungi aderente din silicon • Parte superioară din neopren, interior moale, gel protector integrat, manșetă întărită. Fixare dinamică cu velcro • Diverse culori • **Mărimi:** XS-XXL

**PROTECT**

Preț: 54 Lei

Cod 202-...

**Material:** Palmă Amara cu aplicații de silicon aderente, în zona degetului mare inserție rezistentă împotriva uzurii • Parte superioară flexibilă, din neopren **cu protecții** din cauciuc, rezistente la uzură. Pe degetul mare, inserție de material flaușat, pentru șters. Fixare dinamică, cu velcro • Disponibil în două culori • **Mărimi:** XS-XXL

**COMP**

Preț: 62 Lei

Cod 214-...

**Material:** Palmă Amara cu inserție aderentă din silicon • Parte superioară flexibilă din neopren, combinată cu zone cu plasă pentru o bună ventilație. Protecții integrate în zona degetelor • Diverse culori • **Mărimi:** XS-XXL

**RADICAL**

Preț: 40 Lei

Cod 11-008-...

**Material:** Inserție GEL în zona palmei, dungi aderente de silicon • Parte superioară aerisită cu plasă micro textilă. Inserție din material flaușat pe degetul mare, pentru șters. Fixare dinamică, cu velcro • Diverse culori • **Mărimi:** XS-XXL

**WAVE**

Preț: 40 Lei

Cod 11-174-...

**Material:** Palmă Amara cu inserție GEL, cu dungi de silicon aderente • Parte superioară elastică din Lycra® cu inserție flaușată șters, pe degetul mare. Manșetă întărită • Fixare dinamică, cu velcro • Diverse culori • **Mărimi:** XS-XXL

**ALL TERRAIN**

Preț: 40 Lei

Cod 11-172-...

**Material:** Palmă Amara cu inserție GEL, parte superioară aerisită, tip plasă micro textilă. Fixare dinamică, cu velcro. Gaică pentru ajutor la dezechipare • Diverse culori • **Mărimi:** XS-XXL

**DYNAMIC**

Preț: 34 Lei

Cod 11-036-...

**Material:** Palmă Amara cu inserții moi din burete, parte superioară elastică Lycra®. Manșetă întărită. Fixare dinamică, cu velcro • Diverse culori • **Mărimi:** XS-XXL

**TRICOTAT**

Preț: 21 Lei

Cod 160161-...

**Material:** palma din piele artificială, inserții moi din burete. Parte superioară aerisită, tricotată, inserție material flaușat, pentru șters • Diverse culori • **Mărimi:** XS-XXL



**BASIC**

Preț: 24 Lei

Cod 151156158155-...

**Material:** Palmă Amara cu inserții moi din burete, fixare cu velcro, parte superioară elastică din **Lycra®**. Diverse culori și design variat • **Mărimi:** XS-XXL.

**MĂNUȘI COPII**

Preț: 20 Lei

Cod 163164165-...

**Material:** Palmă Amara, inserții din burete moale, parte superioară elastică din **Lycra®**. Fixare cu velcro. Diverse culori și design variat • **Mărimi:** 4, 6, 8, 10, 12 ani.

**FEATHER**

Preț: 24 Lei

Cod CL-078-BLK-RED-BLUE-WHT

Support din plastic pentru bidon, greutate extrem de mică • **Culori:** alb, negru, roșu și albastru • **Greutate:** 27 g

**CATCH**

Preț: 25 Lei

Cod CL-052C-BLK-SIL

Support din aluminiu pentru bidon, inserții din plastic • **Culori:** argintiu și negru  
**Greutate:** 57 g

**SUPPORT**

Preț: 18 Lei

Cod CL-003A-BLK-SIL

Support din aluminiu pentru bidon • **Culori:** argintiu și negru • **Greutate:** 64 g

**CASE**

Preț: 25 Lei

Cod CL-067-BLK-SIL

Support din aluminiu pentru bidon • **Culori:** argintiu și negru • **Greutate:** 55 g

**BIDON**

Preț: 14 Lei

**750 ml.** Nu conține BPA. **Material:** polipropilenă. Ventil etanș, deschizătură mare (curățare ușoară, se pot introduce cuburi mari de gheață).

**BIDON**

Preț: 11 Lei

**600 ml.** Nu conține BPA. **Material:** polipropilenă. Ventil etanș, deschizătură mare (curățare ușoară, se pot introduce cuburi mari de gheață).



Azi, cam toți cicliștii își achiziționează o geantă de transport. Chiar dacă nu faci drumuri lungi, tot trebuie să-ți pui undeva cheile, banii, telefonul. Dacă mergi într-o excursie cu bicicleta, atunci vei avea nevoie de o geantă mai încăpătoare - cu cât tura va fi mai lungă, cu atât vei avea nevoie de o geantă mai mare: **la BikeFun vei găsi o gamă variată de mărimi pentru diferite aplicații. Împachetează elegant și nu uita nimic acasă!**



### VARIO

Preț: 246 Lei  
Cod R15967

**Geantă de portbagaj și rucsac.** Geantă laterală cu fixare pe portbagaj, prindere rapidă. Se poate folosi și ca rucsac. **Material:** 600D poliester. Benzi reflectorizante și husă de ploaie. Recomandat pentru cicliști urbani și excursioniști. **Mărimi:** 27×13×11 cm. **Capacitate:** 12 l



### MASTER

Preț: 315 Lei  
Cod R13747

**Geantă portbagaj pentru ture.** Trei compartimente. **Material:** 600D poliester. Pe lângă cele trei compartimente mari, există buzunare și pentru obiecte mici. Prin utilizarea cordinelor elastice de prindere, capacitatea de transport se poate mări. Pentru ture, care pot dura mai multe săptămâni. Benzi reflectorizante și husă de ploaie. **Mărimi:** 38×33×55 cm. **Capacitate:** 69 l



### HIKER

Preț: 232 Lei  
Cod R12523

**Geantă portbagaj pentru ture.** Trei compartimente. **Material:** 600D poliester, 420D nylon. Pe lângă cele trei compartimente mari, există 4 buzunare pentru obiecte mici. Pentru ture, care pot dura mai multe săptămâni. Benzi reflectorizante și husă de ploaie. **Mărimi:** 39×38×43 cm. **Capacitate:** 57 l



### BUNDLE

Preț: 164 Lei  
Cod R13863

**Geantă portbagaj pentru ture.** Două compartimente mari. **Material:** 600D poliester / PVC. Ideal pentru ture mai lungi. Cu ajutorul benzilor velcro, geanta Bikefun Pannier se poate atașa deasupra. **Mărimi:** 35×13×33 cm. **Capacitate:** 25 l



### EXPANSION

Preț: 232 Lei  
Cod R14082

**Geantă portbagaj pentru ture.** Trei compartimente. **Material:** 600D poliester, 420D nylon. Prin desfacerea buzunarelor laterale și cu ajutorul plasei, capacitatea se poate mări. Pentru ture de una sau două zile. Cu ajutorul curelei de umăr, o putem lua cu noi și la o plimbare. Benzi reflectorizante, husă de ploaie, suport pentru fixarea stopului și a unui bidon de apă. **Mărimi:** 32×14×18 cm. **Capacitate:** 8-26 l



### PANNIER

Preț: 136 Lei  
Cod R15034

**Geantă portbagaj pentru ture.** **Material:** 600D poliester / PVC. Ideal pentru ture mai scurte. Cu ajutorul benzilor velcro se poate atașa geții Bikefun Bundle. În acest mod devine un partener perfect pentru ture mai lungi. Benzile reflectorizante măresc siguranța în trafic. **Mărimi:** 29×12×13 cm. **Capacitate:** 4 l



### FIND-A-WAY

Preț: 177 Lei  
Cod F11301

**Borsetă ghidon.** Prindere rapidă, cu porthart transparent, două compartimente închise. **Material:** 600D poliester, 420D nylon. Cu ajutorul curelei de umăr, o putem lua cu noi și la o plimbare. Ideal pentru ture mai lungi. Benzi reflectorizante. **Mărimi:** 24×13×20 cm. **Capacitate:** 6 l



### MBP

Preț: 95 Lei  
Cod H15173

**Borsetă ghidon.** **Material:** 600D poliester / PVC. Se montează pe ghidon cu ajutorul benzilor velcro. Compartiment porthart transparent și buzunar separat pentru acte și portofel. **Mărimi:** 20×9×19 cm. **Capacitate:** 3 l



### SMART 2

Preț: 74 Lei  
Cod K15017

**Borsetă cadru cu două compartimente, suport telefon mobil/GPS.** **Material:** 600D poliester, 420D nylon. Model compatibil cu ecranele multi-touch. Acceptă telefon cu ecran până la 5.5 inch. Se poate fixa cu benzi velcro de tubul frontal sau de tija șa. Inserție bandă reflectorizantă, husă ploaie. Mărire: fiecare parte 17×5×13 cm + în mijloc suport telefon de 9 x 17 cm. **Capacitate:** 2 l





### SKILL TOUCH

Preț: 82 Lei  
Cod K15295

**Borsetă pentru cadrul bicicletei cu suport telefon.** Material: 600D poliester/PVC, protecție TPU pentru ecran, căptușeală groasă din burete. Model compatibil cu ecranele multi-touch. Acceptă telefon cu ecran până la 4,5 inch. Se fixează cu velcro, fără scule. Mărime: 8,5x17,5x9 cm. **Capacitate:** 0,9 l



### ROUTER TOUCH AQUA

Preț: 55 Lei  
Cod B11047

**Husă ghidon pentru telefon/GPS.** Material: 600D EVA. Spate rigid, protecție TPU pentru afișaj • Model compatibil cu ecranele multi-touch închidere velcro. Acceptă telefon/GPS cu ecran până la 5.5 inch. Suportul se fixează pe ghidon prin sistem cu filet, fără scule. Genuța poate fi demontată de pe suport. Mărime: 11x17 cm



### MOVE

Preț: 41 Lei  
Cod B03072

**Husă pentru telefon de purtat pe mână.** Material: neopren. Curea elastică cu arici pentru o fixare sigură. Model compatibil cu ecranele multi-touch, protecție TPU pentru afișaj, pentru ecran până la 4.7". Orificiu de acces pentru căști în partea superioară. **Mărimi:** 15x9 cm



### WINGS

Preț: 79 Lei  
Cod D15472

**Genuță șa.** Material: 600D PVC. Pereții laterali se desfac cu fermoar - acces ușor la conținutul borsetei. Benzi reflectorizante, suport pentru fixarea stopului. Montare și demontare rapidă, cu benzi velcro. **Mărimi:** 8x18x7 cm **Capacitate:** 0,8 l



### SPAN

Preț: 73 Lei  
Cod D15473

**Genuță șa.** Material: 600D poliester/PVC. Formă rotunjită - încapă mai bine sub șa. Benzi reflectorizante pentru siguranța biciclistului. Montare și demontare rapidă, cu velcro. **Mărimi:** 14x7x8 cm. **Capacitate:** 0,65 l



### TWIST

Preț: 59 Lei  
Cod D15203

**Genuță șa.** Material: 150D PVC/Satin. Benzi reflectorizante, suport pentru fixarea stopului. Montare și demontare rapidă, cu velcro. **Mărimi:** 4x13x9 cm. **Capacitate:** 0,4 l



### TRIANGLE

Preț: 58 Lei  
Cod Y12380

**Genuță pentru cadrul bicicletei.** Se fixează cu velcro. Material: 600D poliester, 420D nylon. Partener ne-lipsit pentru ture scurte. Benzi reflectorizante. **Mărimi:** 23x6,5x18 cm. **Capacitate:** 1,5 l



### REZERVOR APĂ

Preț: 54 Lei  
Cod I96020

**Rezervor apă pentru rucsac, capacitate doi litri.** Material EVA, construcție antibacteriană. Capac cu filet, orificiu mare pentru alimentare. Tub de 100 cm, ventil cu închidere.



NOU

### BORSETĂ

Preț: 95 Lei  
Cod B32731

**Borsetă utilă, cu compartiment bidonaș.** Buzunar la îndemână pentru telefon mobil. Material: 600D Polyester, 420D Nylon. Pentru pedalat, excursii, ture.



PROMOȚIE!

### CASH & CARRY

Preț promo: 109 Lei  
Cod B32861

**Geantă cumpărături.** Se poate monta pe portbagajul din spate. Material 600D Poliester/PVC. Ideală pentru cumpărături mai mici. **Mărimi:** 41x35x18 cm. **Capacitate:** 24 l. Ofertă promoțională în 2017, până la epuizarea stocului!



PROMOȚIE!

### BISHOP

Preț promo: 136 Lei  
Cod B32823

**Geantă curier.** Construită din material Tarpaulin 100% rezistent la apă, pentru condiții meteo extreme. Ideală pentru curieri sau cicliști urbani. Mulțumită curelei de umăr poate fi folosită și când nu suntem pe bicicletă. **Mărimi:** 33x13x33 cm. **Capacitate:** 11 l. Ofertă promoțională în 2017, până la epuizarea stocului!



PROMOȚIE!

### SMART

Preț promo: 65 Lei  
Cod K15018

**Genuță pentru cadrul bicicletei.** Borsetă cu două compartimente laterale, spațiu telefon mobil. Material: 600D poliester, 420D nylon. Se poate instala pe tubul frontal sau tija de șa cu ajutorul benzilor velcro. Inserție bandă reflectorizantă, husă ploaie. **Mărimi:** fiecare parte 16x5x13 cm + mijloc suport telefon 11x5x2,5 cm. **Capacitate:** 1 l. Ofertă promoțională în 2017, până la epuizarea stocului!



Folosind des bicicleta, mai repede sau mai târziu ne vom confrunta cu situația când va trebui să o lășăm nesupravegheată, singură și nepăzită. În aceste situații, **ai nevoie neapărat de un antifurt de încredere care să-ți protejeze bicicleta. În oferta BikeFun avem lacăte pentru orice situație, indiferent dacă prioritatea ta este mobilitatea sau siguranța extremă.** Raportul deosebit de bun preț/calitate garantează o bună achiziție.



Security Level 10

### X-SAFE

Preț: 189 Lei

Cod X-1GR verde, X-1BK negru

**Lacăt pliabil.** Oferă o protecție extremă • Am concentrat în acest lacăt experiența noastră în domeniul sistemelor antifurt. Am dorit să proiectăm un lacăt **rezistent, sigur și de mici dimensiuni** - X-Safe este rezultatul. Oțel special, cu îmbinări, care nu se pot desface cu scule normale, de mână • Unele părți sunt acoperite cu plastic special pentru a nu zgâria cadrul bicicletei • Lungimea de 70 cm permite legarea roții împreună cu cadrul • Suport cu care se poate atașa (pentru transport) de șuruburile suportului de bidon • În forma pliată încapă în buzunar. Greutate de doar 650 grame • Culori: verde și negru.

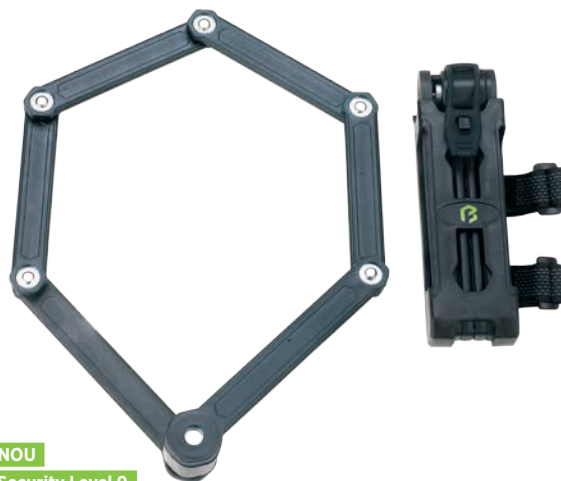

NOU

Security Level 9

### BARRICADE

Preț: 123 Lei

Cod L9001

**Lacăt pliabil.** Oferă o protecție puternică. Aliaj special din oțel, acoperite cu plastic. **Lungime:** 850 mm. Suport cu velcro pentru fixare pe cadru.



Security Level 9

### FULL BACK 2

Preț: 103 Lei

Cod L1023

**Lacăt U**, ø18 mm. **Lungime:** 18×32 cm.

NOU

Security Level 8

### ROCK

Preț: 123 Lei

Cod L6062

**Lacăt cu lanț**, ø8x8 mm. **Lungime:** 1200 mm.

Security Level 8

### FULL BACK

Preț: 54 Lei

Cod L1018

**Lacăt U**, ø15 mm. **Lungime:** 16.5×32 cm.

Security Level 8

### SHIELD

Preț: 106 Lei

Cod L6013

**Lacăt cu lanț**, ø10×10 mm. **Lungime:** 120 cm.

Security Level 7

### BULL

Preț: 54 Lei / 48 Lei

Cod L2003A și L2003B

**Lacăt protejat cu armătură**, ø25 sau 18 mm. **Lungime:** 120 cm.

Security Level 7

### DEFENDER

Preț: 59 Lei / 53 Lei

Cod L3008A și L3008B

**Lacăt cu cablu**, ø25 sau 18 mm. **Lungime:** 120 cm.



Security Level 4

### TACKLE

Preț: 22 Lei

Cod L5031

Lacăt cu cablu, ø12 mm. Lungime: 80 cm.



Security Level 4

### ARMOR

Preț: 28 Lei / 26 Lei

Cod L4033B și L4033A

Lacăt cu cablu, ø12 mm. Lungime: 180 sau 120 cm.



Security Level 3

### SCUTUM

Preț: 27 Lei / 23 Lei

Cod L4031B și L4031A

Lacăt spiralat, ø10 mm. Lungime: 180 sau 120 cm.



Security Level 2

### LOOP

Preț: 20 Lei

Cod L5039

Lacăt cu cablu, ø10 mm. Lungime: 65 cm.



NOU

Security Level 5

### CITYCHAIN

Preț: 49 Lei

Cod L6041

Lacăt cu lanț, ø5 mm. Lungime: 85 cm. Culori disponibile: negru, roșu, verde.



NOU

Security Level 3

### RIDDLE

Preț: 31 Lei / 40 Lei

Cod L5046 și L4045

Lacăt cu cifru, 4 numere. ø10 mm. Lungime: 80 (5046) și 180 cm (4045).



PROMOȚIE

Security Level 6

### DOUBLELOOP 15

Preț promo: 37 Lei

Cod WL-136

Lacăt cu cablu și buclă dublă. ø12 mm, lungime: 200 cm, gaura cheii îngropată. Model multifuncțional, cu utilizare simplă: datorită „buclei duble” se poate utiliza în diverse variante. Se pot lega mai multe biciclete, respectiv se pot asigura și accesoriile (ex: casca) într-un mod sigur. **Ofertă promoțională în 2017, până la epuizarea stocului!**



PROMOȚIE

Security Level 5

### DOUBLELOOP 10

Preț promo: 33 Lei

Cod WD-856

Lacăt cu cablu și buclă dublă. ø12 mm, lungime: 200 cm, gaura cheii îngropată. Model multifuncțional, cu utilizare simplă: datorită „buclei duble” se poate utiliza în diverse variante. Se pot lega mai multe biciclete, respectiv se pot asigura și accesoriile (ex: casca) într-un mod sigur. **Ofertă promoțională în 2017, până la epuizarea stocului!**



PROMOȚIE

Security Level 5

### TIELOOP

Preț promo: 61 Lei

Cod RL-675

Lacăt cu cablu și buclă dublă. ø10 mm, lungime: 200 cm, gaura cheii prevăzută cu protecție anti-praf. Mecanism de închidere patentat care, în orice poziție, ține puternic lacătul. Datorită „buclei duble” lacătul oferă utilizare multifuncțională simplă și rapidă. Se pot lega mai multe biciclete, respectiv se pot asigura și accesoriile (ex: casca) într-un mod sigur. **Ofertă promoțională în 2017, până la epuizarea stocului!**



PROMOȚIE

Security Level 5

### SHORTSTRING

Preț promo: 23 Lei

Cod WL-147-900

Lacăt cu cablu. ø10 mm, lungime: 90 cm, gaura cheii îngropată. Culori: negru, alb și roșu. **Ofertă promoțională în 2017, până la epuizarea stocului!**



PROMOȚIE

Security Level 5

### LONGSTRING

Preț promo: 24 Lei

Cod WL-147

Lacăt cu cablu spiralat. ø10 mm, lungime: 180 cm, gaura cheii îngropată. Culori: negru, alb și roșu. **Ofertă promoțională în 2017, până la epuizarea stocului!**



PROMOȚIE

Security Level 4

### CORDLOOP

Preț promo: 29 Lei

Cod WL-143

Lacăt cu cablu și buclă dublă. ø8 mm, lungime: 200 cm, gaura cheii îngropată. Datorită „buclei duble” lacătul oferă utilizare multifuncțională simplă și rapidă. Culori: negru, alb și roșu. **Ofertă promoțională în 2017, până la epuizarea stocului!**





### AIR FORCE PP

Preț: 90 Lei

Cod GF-43P

**Pompă atelier, din plastic** • Cilindru pompei din plastic • Picior din plastic • Manometru ușor de citit • Mâner ergonomic tip „T” • Brașament reglabil pentru ventil AV/FV  
**Presiune maximă:** 160 psi



### SUPERCHARGER

Preț: 104 Lei

Cod GF-552S

**Pompă atelier din oțel** • Cilindru rezistent din oțel • Picior din plastic • Manometru ușor de citit • Mâner ergonomic tip „T” • Brașament Thumb-Lock pentru ventil AV/ FV  
**Presiune maximă:** 160 psi



### AIR FORCE STEEL

Preț: 164 Lei

Cod GF-52V

**Pompă atelier din oțel** • Cilindru rezistent din oțel • Talpă din oțel • Manometru în poziție înaltă, ușor de citit • Mâner ergonomic tip „T” • Brașament Clever Valve pentru ventil AV/FV • **Presiune maximă:** 160 psi



### SHOCKDOCTOR

Preț: 149 Lei

Cod GS-01

**Pompă 14” pentru presiune mare, pentru suspensii față și spate.** Cilindru și mâner din aluminiu • Utilizare ușoară datorită furtunului flexibil • Buton de reglaj fin în pași de 2 psi, până la atingerea presiunii dorite • **Presiune maximă:** 300 psi



### FLOORMASTER

Preț: 137 Lei

Cod GM-731

**Mini pompă de atelier, din aluminiu** • Combină mobilitatea mini-pompelor cu puterea pompelor de atelier • Manometru „in-line” cu vizibilitate mare • Brașament Thumb-Lock cu comutare pentru valve AV/FV • **Presiune maximă:** 120 psi



### EASYAIR

Preț: 68 Lei

Cod GP-87E

**Mini pompă din aluminiu** • Furtun flexibil retractabil • Brașament Thumb-Lock cu comutare pentru valve AV/FV • **Presiune maximă:** 100 psi

**FLOOD**
**Preț: 68 Lei**

Cod GP-62A

**Mini pompă din aluminiu, pentru presiune ridicată**  
 Mâner confortabil tip „2 Tone” • Branșament reglabil pentru ventil AV/FV • **Presiune maximă:** 120 psi

**POCKET**
**Preț: 137 Lei**

Cod GM-43LT

**Micro-pompă din aluminiu. Construcție CNC, greutate extrem de mică.** Mărime: 5”, din aluminiu • Mâner telescopic pentru mărirea randamentului. Branșament reglabil Thumb-Lock din aluminiu, pentru ventile AV/FV/DV • **Presiune maximă:** 80 psi

**CONTROL MINI**
**Preț: 79 Lei**

Cod GP-61A

**Mini pompă telescopică din aluminiu, cu manometru liniar și ușor de citit** • Mâner confortabil tip „2 Tone” • Se poate folosi la ventile AV/FV • **Presiune maximă:** 100 psi

**BELL AIR 1**
**Preț: 79 Lei**

Cod GM-01

**Mini pompă din aluminiu** • Din aluminiu 6063 T6 Furtun retractabil • Mâner inovativ: este confortabil și protejează mâna • „Twist and lock” branșament Clever Valve pentru ventil AV/FV • **Presiune maximă:** 140 psi

**BELL AIR 2**
**Preț: 89 Lei**

Cod GM-026

**Mini pompă telescopică** • Din aluminiu 6063 T6 Branșament reglabil pentru ventil AV/FV • **Presiune maximă:** 120 psi

**BELL AIR 3**
**Preț: 55 Lei**

Cod GP-961A

**Mini pompă din aluminiu, cu manometru** • Fabricație aluminiu/plastic • „2 Tone” - mâner confortabil tip T Branșament reglabil pentru ventil AV/FV • Manometru „in-line”, ușor de citit • **Presiune maximă:** 100 psi

**BELL AIR 4**
**Preț: 44 Lei**

Cod GP-96A

**Mini pompă alu-plastic** • „Two Tone” - mâner confortabil tip T • Branșament reglabil pentru ventil AV/FV • **Presiune maximă:** 100 psi

**T-HEAD**
**Preț: 50 Lei**

Cod GP-09T

**Mini pompă telescopică** • Din aluminiu 6063 T6 Branșament reglabil pentru ventil AV/FV • **Presiune maximă:** 120 psi

**AIR SUPPLY 1**
**Preț: 28 Lei**

Cod GP-45E

**Mini pompă telescopică, din plastic** • Branșament reglabil Thumb-Lock pentru ventil AV/FV • **Presiune maximă:** 80 psi

**AIR SUPPLY 2**
**Preț: 17 Lei**

Cod GP-46S

**Mini pompă din plastic** • Branșament reglabil pentru ventil AV/FV • **Presiune maximă:** 80 psi

**CLEVER VALVE**
**Preț: 32 Lei**

Cod CVN

**Branșament furtun pompă** • Cu comutare automată pentru ventile AV/FV.

**THUMBLOCK**
**Preț: 22 Lei**

Cod UP-H4

**Branșament cu comutare** pentru valve AV/FV.





**Illuminatul drumului este una dintre cele mai importante condiții** care trebuie îndeplinite pentru asigurarea circulației în siguranță a ciclistului **pe timp de noapte**. Nu poate fi neglijată importanța faptului că ciclistul trebuie să fie observat de la distanță de către șofer. Dar există situații când este nevoie de și mai mult: cei care doresc să experimenteze pedalatul noaptea, pe munte sau în pădure vor avea nevoie de faruri puternice, care să creeze condiții apropiate de lumina naturală. Cele mai noi produse din oferta de faruri BikeFun, **modelele Wizard și Platinum** le-am creat pentru satisfacerea acestor nevoi. Întinericul nu mai este un obstacol! Farurile create de noi luminează cărările din pădure și șoseaua pustie. Iar atunci când ajungi în oraș nu vei avea probleme cu găsirea direcției corecte.



### PLATINUM

Preț: 549 Lei

Cod SG-T2200

**Farul cu puterea luminoasă cea mai mare din oferta BikeFun (2200 Lumen).** Acest flux mare de lumină provine de la **două LED-uri CREE XML U2**. Se pot alege cinci niveluri de putere (100%, 70%, 40%, 10%, intermitent). **Corpul din aluminiu** al lanternei este **robust și rezistă la apă**. Realizat prin prelucrare CNC. Montarea este rapidă datorită colierelor din cauciuc siliconic, nu necesită șule. **Acumulator cu 6 celule Li-ion cu capacitate de 6600 mAh** (inclus). Husă pentru acumulator din neopren împotriva șocurilor și a vremii. **Afișarea stării de încărcare pe trei nivele** se realizează cu **LED**. **Perioada maximă de funcționare cu o singură încărcare, la 10% putere luminoasă: până la 45 ore. La putere 100%, luminează cel puțin trei ore.** Acumulatorul rezistă la cel puțin 800 încărcări. Perioada de viață a LED-urilor: 50,000 ore. **Greutatea farului:** 100g. Setul conține: far, inel de fixare, acumulator + suport, încărcător.

### WIZARD

Preț: 274 Lei

Cod SG-THUMB-I

**Far deosebit de ușor (64 grame), cu putere luminoasă mare (1000 Lumen).** Fluxul de lumină provine de la un **LED tip CREE XM-2 U2**. **Corpul din aluminiu (prelucrat CNC) al farului este solid și rezistă la apă.** Montarea este rapidă datorită colierelor din cauciuc siliconic, ce **nu necesită șule. Se poate monta și pe cască.** **Acumulator cu 4 celule Li-ion cu capacitate de 2200 mAh.** Husă din neopren pentru acumulator împotriva șocurilor și a condițiilor meteo. **Se pot alege patru niveluri de putere (100%, 70%, 40%, 10%).** Afișarea stării de încărcare se realizează cu **LED** pe două nivele. Perioada maximă de funcționare cu **o singură încărcare, la 10% putere luminoasă: până la 50 ore. La putere 100%, luminează cel puțin 3,5 ore.** Acumulatorul rezistă la cel puțin 800 încărcări. Perioada de viață a LED-urilor: 50,000 ore. Setul conține: far, inel de fixare, acumulator + suport, încărcător, dispozitiv pentru instalare pe cască.



NOU

### JET USB

Preț: 52 Lei

Cod JY-7043

**Far bicicletă** • Se poate încărca de la USB, acumulator Li-polymer (550 mAh), Led pentru nivel încărcare • **Led superluminos 0,5 Watt** • **Funcții:** lumină continuă 100%, 50% și intermitent.



NOU

### STREAM USB

Preț: 85 Lei

Cod JY-7080-1

**Far bicicletă** • Se poate încărca de la USB, acumulator 1700 mAh, funcții: lumină continuă (100%, 60%, 30%) și intermitentă • **Un Led superluminos** • inclus cabu Micro USB.

**SHOT**

Preț: 82 Lei

Cod JY-7012F

**Far cu acumulator, încărcare prin cablu mini USB.** Un LED de mare putere **Cree XPE-R3** (3W, 120 LM) • Trei funcții: lumină continuă 100%, 50% și intermitent • Corespunde normei **IPX3** pentru rezistență la apă • Afișarea stării de încărcare se realizează cu led mic • Capacitate acumulator: 3,7V/2400 mAh • Perioada necesară încărcării: 5 ore • Prin intermediul cablului inclus, se poate încărca inclusiv de la un încărcător de telefon.

**RAY F**

Preț: 76 Lei

Cod JY-7017-2

**Far cu acumulator, încărcare prin cablu mini USB.** Un LED de mare putere **Osram CR7P** (70 LM) • Două funcții: lumină continuă 100% și 50% • Corespunde normei **IPX3** pentru rezistență la apă • Afișarea stării de încărcare se realizează cu led mic • Capacitate acumulator: 3,7V/1050 mAh Perioada necesară încărcării: 5 ore • Prin intermediul cablului inclus, se poate încărca inclusiv de la un încărcător de telefon.

**SOLAR 3**

Preț: 49 Lei

Cod JY-246-3W

**Far bicicletă cu un LED alb superluminos de 1W** - se poate folosi și ca lanternă • Lumină continuă / intermitentă • **Baterii:** 3 buc AAA • Se fixează fără șule pe ghidoane cu diametru de 22,2-31,8 mm • Model negru.

**HANDY**

Preț: 49 Lei

Cod JY-829C

**Far ce poate fi folosit și ca lanternă.** Dispune de carcasă din aluminiu. • Un LED superluminos de 1W, alb • **Baterii:** 3 buc AAA • Se fixează fără șule pe ghidoane cu diametre de 22.2-31.8 mm

**STORM**

Preț: 44 Lei

Cod JY-359

**Far ce poate fi folosit și ca lanternă.** Dispune de carcasă din aluminiu • Un LED superluminos de 1W, alb • Lumină continuă / intermitentă • **Baterii:** 2 buc AAA • Se fixează fără șule pe ghidoane cu diametre de 22.2-31.8 mm.



NOU

**RADIUS**

Preț: 33 Lei

Cod JY-7036-1

**Far bicicletă** • Un Led de 1W cu putere luminoasă mare **Funcții:** lumină continuă 100%, 50% și lumină intermitentă • Funcționează cu 3 baterii AAA (nu sunt incluse).

**LINK F**

Preț: 28 Lei

Cod JY-369

**Far bicicletă cu 5 LED-uri albe** • Lumină continuă / intermitentă • **Baterii:** 3 buc AAA • Se fixează fără șule pe ghidoane cu diametre de 22.2-31.8 mm • Disponibil în culorile alb și negru.

**SQUARE F**

Preț: 26 Lei

Cod JY-585

**Far bicicletă cu 4 LED-uri albe** • Lumină continuă / intermitent rapid / intermitent lent • **Baterii:** 3 buc AAA • Se fixează fără șule pe ghidoane cu diametre de 22.2-31.8 mm • Disponibil în culorile alb și negru.

**BLAZE F**

Preț: 26 Lei

Cod JY-567

**Far bicicletă cu 3 LED-uri albe** • Lumină continuă / intermitentă • **Baterii:** 3 buc AAA • Se fixează fără șule pe ghidoane cu diametre de 22.2-31.8 mm.

**LUCID**

Preț: 24 Lei

Cod JY-286

**Far bicicletă cu 5 LED-uri albe** • Lumină continuă / intermitentă • **Baterii:** 3 buc AAA • Se fixează fără șule pe ghidoane cu diametre de 22.2-31.8 mm • Disponibil în culorile argintiu și negru.

**PIXIE F**

Preț: 11 Lei

Cod JY-267F-2B

**Far bicicletă, carcasă din silicon cu două LED-uri albe superputernice** • Lumină continuă / intermitentă • **Baterii:** 2 buc. CR2032 (incluse) • Se fixează fără șule pe ghidoane cu diametre de 22.2-31.8 mm • Disponibil în culorile negru, albastru, verde și alb.





NOU

**NIT USB**

Preț: 45 Lei

Cod JY-6080A-T1

**Lumină intermitentă spate** • Se poate încărca cu cablu micro USB (inclus), cu Led pentru afișarea stării de încărcare.



NOU

**FLINT**

Preț: 26 Lei

Cod JY-6068T

**Lumină intermitentă spate** • două baterii CR2032 incluse, cu 15 Led-uri puternice, roșii • cu vizibilitate de 180 grade.

**RAY R**

Preț: 45 Lei

Cod JY-372T

**Stop cu două LED-uri puternice.** Acumulatorul Li-Ion se poate încărca cu cablul USB inclus • **Funcții:** lumină continuă, intermitent lent, intermitent rapid • Perioada necesară încărcării: 3 ore.

**TWIN R**

Preț: 33 Lei

Cod JY-596

**Stop cu două LED-uri roșii foarte puternice** • **Funcții:** lumină continuă, intermitent • **Baterii:** două AAA • Se fixează fără șule pe tija și cu diametru de 25.4-31.8 mm.

**LINK R**

Preț: 22 Lei

Cod JY-388R

**Stop cu 3 LED-uri roșii** • **Funcții:** lumină continuă, intermitent • **Baterii:** două CR2032 • Se fixează fără șule pe tija și cu diametru de 25.4-31.8 mm

**PULSAR R**

Preț: 19 Lei

Cod JY-173A

**Stop cu un LED roșu foarte puternic, de 0.5W** • **Funcții:** lumină continuă/intermitentă • **Baterii:** două AAA • Se fixează fără șule pe tija și cu diametru de 25.4-31.8 mm.

**SQUARE R**

Preț: 19 Lei

Cod JY-173T

**Stop cu 3 LED-uri roșii** • **Funcții:** lumină continuă/intermitentă • **Baterii:** două AAA • Se fixează fără șule pe tija și cu diametru de 25.4-31.8 mm.

**DINKY R**

Preț: 14 Lei

Cod JY-235T

**Stop cu un LED roșu foarte luminos** • **Funcții:** lumină continuă/intermitentă • **Baterie:** CR2032 (inclusă) • Se fixează fără șule pe tija și cu diametru de 25.4-31.8 mm.

**KNOB**

Preț: 24 Lei

Cod JY-3006T

**Stop cu un LED roșu foarte luminos** • Fixare rapidă cu inel de cauciuc, fără șule • Se poate opera (pornire - oprire) inclusiv cu mănuși • **Baterii:** două CR2032 (incluse).

**PIXIE SET**

Preț: 22 Lei

Cod JY-267-2B-SET

**Set lumini bicicletă** • Far cu 2 LED-uri albe, respectiv stop cu 2 LED-uri roșii • Pentru specificații vezi lămpile PIXIE!

**PIXIE R**

Preț: 11 Lei

Cod JY-267R-2B

**Stop bicicletă, carcasă din silikon cu 2 LED-uri foarte puternice, roșii** • Lumină continuă/intermitentă • **Baterii:** 2 buc. CR2032 (incluse) • Se fixează fără șule pe tija și cu diametru de 25.4-31.8 mm • Disponibil în culorile negru, albastru, verde, roșu sau alb.



NOU

### STREAM USB SET

Preț: 145 Lei

Cod JY-7080+6018

**Set lumini pentru bicicletă** • Far: se poate încărca prin USB, cu acumulator, trei funcții de lumină continuă și o funcție intermitentă pentru far, un Led superluminos • Lampă stop: se poate încărca prin USB, cu acumulator, 6 funcții intermitente, 20 Led-uri, cu vizibilitate de 180 grade.



### RAY SET

Preț: 123 Lei

Cod JY70172-372T

**Set lumini bicicletă** • Cu un LED de mare putere **Osram CR7P** (70 LM) cu acumulator, respectiv două LED-uri roșii puternice pentru stop, cu acumulator • Vezi specificațiile pentru farul RAY.



### LINK SET

Preț: 44 Lei

Cod JY-369+JY-388R

**Set lumini bicicletă** • Far cu 5 LED-uri albe. Stop: 3 LED-uri roșii • Pentru specificații, vezi farul LINK.



PROMOTIE

### BLINKER

Preț promo: 14 Lei

Cod SH104W

**Lumină intermitentă față**, cu 5 LED-uri, 2 funcții, baterii 2xAAA. **Ofertă promoțională în 2017, până la epuizarea stocului!**



NOU

### STELLAR SET

Preț: 27 Lei

Cod JY-3005

**Set lumini intermitente, carcasă din silicon** • cu două Led-uri albe (față) și două Led-uri roșii (spate), baterii CR2032 incluse, o funcție de lumină continuă și o funcție intermitentă.



### SHOT SET

Preț: 96 Lei

Cod JY-7012F+3006T

**Set lumini bicicletă** • Far cu un LED de mare putere **Cree XPE-R3** (3W, 120 LM) și acumulator, respectiv un led roșu cu putere mare pentru stop • Vezi specificațiile pentru farul SHOT, respectiv KNOB.



NOU

### SKULL SET

Preț: 23 Lei

Cod JY-339-BB

**Set lumină intermitentă față/spate** • Două Led-uri albe (față) și două Led-uri roșii (spate), CR 2032 baterii incluse, funcții: lumină continuă și intermitentă • Culori disponibile: negru/negru și alb/roșu.



### KNOB SET

Preț: 41 Lei

Cod JY-3006-SET

**Set lumini cu un LED alb puternic și un LED roșu puternic** • Fixare rapidă cu inel de cauciuc, fără șcule • Se poate folosi inclusiv cu mănuși (pornire - oprire) • Funcționează cu 2x2 baterii CR 2032 (incluse).



### SQUARE SET

Preț: 44 Lei

Cod JY-585+JY-173T

**Set lumini bicicletă** • Far cu 4 LED-uri albe. Stop: 3 LED-uri roșii • Pentru specificații, vezi farul SQUARE



### BLAZE SET

Preț: 36 Lei

Cod JY-567+JY366T

**Set lumini bicicletă** • Far cu 3 LED-uri albe. Stop: 5 LED-uri roșii • Pentru specificații vezi farul BLAZE.



PROMOTIE

### SKULLY F / R

Preț promo: 47 Lei / 40 Lei

Cod SS-L324W / SS-L324R

**Lumini intermitente puternice, pentru față și spate, construcție cu silicon.** Design unic, sistem de prindere universal (se poate monta pe: tijă șa, ghidon, pe coș, pe spiță, geantă etc.). 2 LED-uri foarte puternice cu unghi larg de vizibilitate. Pot fi văzute și de la o distanță de 600 m, baterii: 2xCR2032 (până la 1000 ore de funcționare). Montare și demontare ușoară fără unelte. Pentru față, disponibil în culorile: alb, verde și roz. Pentru spate: negru, verde, portocaliu, roz, roșu și alb. **Ofertă promoțională în 2017, până la epuizarea stocului!**



# BIKEFUN COCKPIT

## PEDALEAZĂ ÎNTR-O POZIȚIE CONFORTABILĂ!



Construirea unei biciclete bune începe cu alegerea cadrului corect. Apoi, **pentru a te simți confortabil trebuie să alegi ghidonul, pipa și tija de șa care corespund stilului tău de pedalat și constituției tale, obținând astfel poziția optimă pe bicicletă.** Și nu în ultimul rând, un set performant de componente pentru cockpit poate să fie punctul forte al bicicletei tale! La proiectarea familiei de componente **BikeBone**, noi, cei de la **BikeFun** am utilizat materialele și tehnologiile cele mai moderne, pentru ca tu să obții maximum de randament și satisfacție. Ride'n'Roll



### BIKEBONE FLAT

Preț: 79 Lei

Cod BF131TP

**Ghidon MTB cu geometrie „dreaptă”, clasică, într-o realizare contemporană de 710 mm • Material:** Double butted (dublu tras) 6061 aluminiu • **Lungime:** 710 mm • **Diametru prindere:** 31.8 mm • **Înălțare:** 0 mm • **Curbură spate:** 7° • **Masa:** 260 g • **Finisare:** negru mat • **Domeniu de utilizare recomandat:** MTB cross country, sport, hobby, ture.



### BIKEBONE RISER

Preț: 99 Lei

Cod BF025BT

**Ghidon curbat cu geometrie modernă tip sport, lățimea corespunde noilor trend-uri oferind o lățime de 740 mm • Material:** double butted (dublu tras) 6061 T6 aluminiu • **Lungime:** 740 mm • **Diametru prindere:** 31.8 mm • **Înălțare:** 25 mm • **Curbură spate:** 7° • **Masa:** 330 g • **Finisare:** negru mat • **Domeniu de utilizare recomandat:** MTB maraton, all-mountain, ture.



### BIKEBONE TIJĂ ȘA

Preț: 114 Lei

Cod BF265-6

**Tijă de șa cu greutate optimă, formă „dreaptă”, cu fixare specială, cu un singur șurub „EZ Spring”!** Poziția ideală a șeii se poate obține fără desfacerea colierului, cu ajutorul unei singure mâini • **Material:** 3-D forged 6061 T6 aluminiu • **Șuruburi fixare:** oțel inoxidabil • **Lungime:** 400 mm • **Diametru:** 27.2-31.6 mm • **Offset:** 0 mm • **Sistem prindere:** EZ Spring system • **Masa:** 260 g (27.2 mm) • **Finisare:** negru mat • **Domeniu de utilizare recomandat:** MTB sport, hobby, trekking, ture.



### BIKEBONE PIPĂ

Preț: 103 Lei

Cod BFHAMY

**Pipă cu sistem Ahead pentru prindere ghidon oversized, realizată din materiale performante și ușoare prin tehnologii moderne • Material:** 3-D forged 6061 T6 aluminiu • **Șuruburi de fixare:** oțel inoxidabil • **Lungime:** 80-90-100-110-120-130 mm • **Diametru prindere ghidon:** 31.8 mm • **Gâtul furcii:** 28.6 mm • **Înălțare:** +/-8° • **Înălțime:** 40 mm • **Masa:** 140 g (100 mm) • **Finisare:** negru mat • **Domeniu de utilizare recomandat:** MTB sport, hobby, trekking, ture.

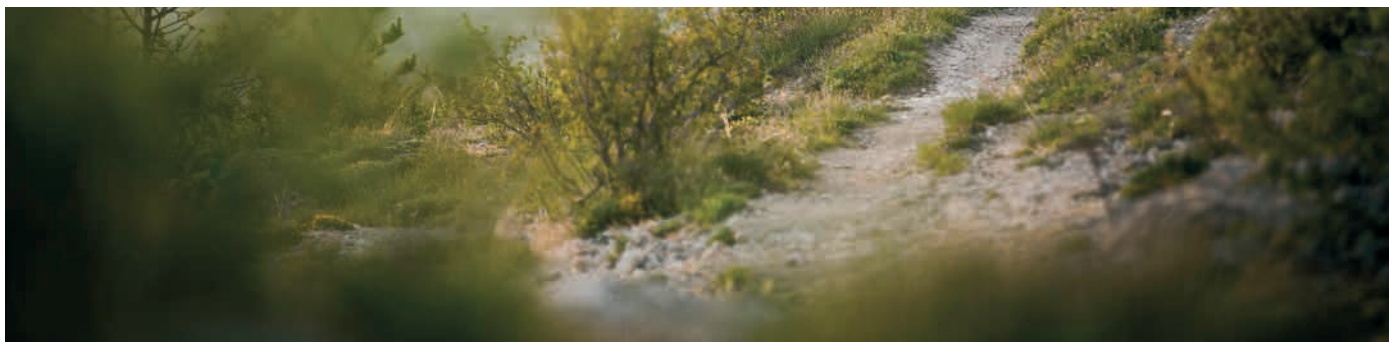



### CORTINA

Preț: 112 Lei

Cod VL-4212-BLK negru/verde, VL-4212-WHT negru/alb

Șa ergonomică, recomandată pentru sport și ture • Fixarea pentru șină tip ArcTech™ asigură elasticitatea necesară. Distribuția greutății și aerisirea este realizată prin fanta ZoneCut™ • Canalul longitudinal de pe suprafața șei protejează părțile sensibile ale corpului și oferă confort - recomandat fetelor • Șină: CrMo oțel, cu gradații • Mărimi: 272x151 mm • Masa: 303 g.



### LEVI

Preț: 109 Lei

Cod VL-4283-BLK negru/verde, VL-4283-WHT negru/alb

Șa multifuncțională pentru utilizare sport. La proiectare s-a luat în considerare anatomia bărbaților și a femeilor pentru construirea unei șei ergonomice • Fixarea pentru șină tip ArcTech™ asigură elasticitatea necesară. Distribuția greutății și aerisirea este realizată prin fanta ZoneCut™. Canalul longitudinal de pe suprafața șei protejează părțile sensibile ale corpului și oferă confort • Șină: CrMo oțel, cu gradații • Mărimi: 269x142 mm • Masa: 338 g.



### NYC

Preț: 76 Lei

Cod VL-1221-BLK negru, VL-1221-BRW maro

Șa stil vintage cu nituri, potrivită pentru bicicletele single speed/fixie. Designul clasic încorporează tehnologie modernă: Fixarea pentru șină tip ArcTech™ asigură confortul necesar. Capitonare cu piele sintetică rezistentă, inserții din burete High Density. Disponibil în culorile negru și maro • Șină: CrMo oțel, cu gradații • Mărimi: 274x153 mm • Masa: 333 g.



### VENTOUX

Preț: 119 Lei

Cod VL-3289RD

Șa tip sport, pentru șosea și MTB • Datorită tehnologiei ArcTech™, șaua urmărește în mod dinamic mișcarea picioarelor. Utilizarea structurii T-Bar are ca rezultat o greutate mai mică și o rigiditate mai mare. Sistemul vMount, care se află în partea de jos, permite montarea ușoară a gențurilor de șa • Șină: CrMo oțel, cu gradații • Mărimi: 280x145 mm • Masa: 333 g.



### DAVOS

Preț: 123 Lei

Cod VL-1489WH alb, VL-1489RD negru

Pentru șosea și XCO-XCM, cu design sport • Datorită tehnologiei ArcTech™ șaua urmărește în mod dinamic mișcarea picioarelor și nu obstrucționează circulația sângelui. Utilizarea structurii T-Bar are ca rezultat o greutate mai mică și rigiditate mai mare • Șină: CrMo oțel, cu gradații • Mărimi: 280x140 mm • Masa: 291 g.



### CHAMONIX

Preț: 102 Lei

Cod VL-3262RD / WH

Șa universală, potrivită pentru biciclete MTB sau trekking • Tehnologia ZoneCut™ menajează părțile sensibile și permite o aerisire corespunzătoare, chiar și pentru ture mai lungi • Potrivită și fetelor cu aspirații sportive • Șină: oțel satin, cu gradații • Mărimi: 277x159 mm • Masa: 308 g.





**Orice ciclist și-ar dori o șa cât mai confortabilă, mai ales la turele lungi.** Dar alegerea șei potrivite nu este foarte ușoară: înainte de achiziție, șaua trebuie probată, ca pantofii, deoarece suntem cu toții diferiți și chiar avem nevoie de șei diferite care să se potrivească configurației noastre anatomice. Bazinul feminin are o configurație diferită față de bazinul masculin. Astfel șeile de damă trebuie să fie mai late. Dar dacă șaua este prea lată, aceasta poate deveni deranjantă, iar dacă nu este suficient de lată durerile pot apărea în alte locuri. La achiziționarea șei, trebuie să ai în vedere configurația corpului tău și stilul de pedalat – astfel din oferta de șei BikeFun, sigur vei găsi modelul care ți se potrivește!

**ASPEN**

Preț: 109 Lei

Cod VL-3279WH / RD

**Potrivită pentru ture sau sport.** Șa cu tehnologie vid „V-Form”, model unisex • Datorită tehnologiei **ArcTech™**, șaua urmărește în mod dinamic mișcarea picioarelor și nu obstrucționează circulația sângelui • **Șină:** oțel satin, cu gradații • **Mărimi:** 277×150 mm • **Masa:** 400 g

**LUGANO**

Preț: 89 Lei

Cod VL-1421

**Șei MTB și șosea, tip sport** • Tehnologia **Dual ZoneCut™** menajează părțile sensibile și permite o aerisire corespunzătoare • **Mărimi:** 270×135 mm • **Masa:** 287 g

**GRANADA**

Preț: 68 Lei

Cod VL-1205

**Șei tip sport** (MTB și șosea) • Partea din față a șei este realizată din material ce protejează pantalonii • Culori clasice negru/alb, care se potrivesc cu orice bicicletă • **Mărimi:** 272×136 mm • **Masa:** 292 g

**TRENTO**

Preț: 82 Lei

Cod VL-3135

**Șei tip sport/hobby pentru MTB** • Tehnologia **ArcTech™**: șaua urmărește în mod dinamic mișcarea picioarelor, avantaj ce se simte cel mai bine la ture lungi, maratoane • **Mărimi:** 271×149 mm • **Masa:** 303 g

**BASEL**

Preț: 88 Lei

Cod VL-3127

**Șei tip sport/hobby pentru MTB** • Tehnologia **ArcTech™**: șaua urmărește în mod dinamic mișcarea picioarelor • Tehnologia **ZoneCut™** permite o aerisire corespunzătoare și confort adecvat • **Mărimi:** 270×152 mm • **Masa:** 232 g

**FIRENZE**

Preț: 99 Lei

Cod VL-4098

**Șei confortabile de damă, pentru uz cotidian** • Tehnologia **ZoneCut™** permite o aerisire corespunzătoare și confort adecvat • Inserția de gel garantează confortul maxim • **Mărimi:** 240×160 mm • **Masa:** 286 g

**VIENNA**
**Preț: 89 Lei**

Cod VL-3126

**Șei confortabile pentru uz cotidian** • Tehnologia **ArcTech™**: șaua urmărește în mod dinamic mișcarea picioarelor • Tehnologia **ZoneCut™** permite o aerisire corespunzătoare și asigură confortul adecvat • **Mărimi:** 270×170 mm • **Masa:** 356 g

**L.A.**
**Preț: 66 Lei**

Cod VL-7083

**Șei pentru utilizare extremă** (BMX, DJ, Street) • Capitonare foarte rezistentă, inserții cu stil, din piele ecologică • **Mărimi:** 219×124 mm • **Masa:** 254 g

**MIAMI**
**Preț: 62 Lei**

Cod VL-5020

**Șei pentru copii pentru utilizare generală, de folosit la biciclete 12"-20"** • Inserțiile generoase din material moale protejează părțile sensibile ale copiilor. Eficiența maximă se manifestă pe teren accidentat sau drum de nivelat • **Mărimi:** 195×130 mm • **Masa:** 262 g

**VALENCIA**
**Preț: 106 Lei**

Cod VL-6234

**Proiectat pentru utilizare urbană zilnică sau ture mai scurte - model damă** • Canalul anatomic și tehnologia **ZoneCut™** menajează părțile sensibile și oferă confortul necesar • **Șină:** oțel satin, cu gradații • **Mărimi:** 280×181 mm • **Masa:** 413 g

**VERONA**
**Preț: 106 Lei**

Cod VL-6231

**Proiectată pentru utilizare urbană - model damă** • Lățimea de 20 cm și tehnologia **ZoneCut™** oferă tuturor categoriilor de vârstă, un confort ridicat • **Șină:** oțel satin, cu gradații • **Mărimi:** 264×200 mm • **Masa:** 455 g

**AMSTERDAM**
**Preț: 106 Lei**

Cod VL-6146E

**Șei de damă pentru uz general, urban și cotidian** • Interiorul moale „**High Density**”, asigură un confort sporit • Eliminarea șocurilor și vibrațiilor se realizează cu elastomer plasat în cele două părți laterale • **Mărimi:** 258×214 mm • **Masa:** 587 g

**BARCELONA**
**Preț: 109 Lei**

Cod VL-6106

**Șei confortabile pentru bărbați, utilizare cotidiană** • Căptușeală gel „**Double Density**”, acoperită cu material microfibră, culoare satin, rail-uri cu gradații • Datorită tehnologiei **ArcTech™**, șaua urmărește în mod dinamic mișcarea picioarelor • Tehnologia **ZoneCut™** permite o aerisire corespunzătoare • **Mărimi:** 278×178 mm • **Masa:** 467 g

**SEVILLA**
**Preț: 109 Lei**

Cod VL-6105

**Șei confortabile, pentru uz cotidian, model damă** • Căptușeală gel „**Double Density**”, acoperită cu material microfibră, culoare satin, rail-uri cu gradații • Datorită tehnologiei **ArcTech™**, șaua urmărește în mod dinamic mișcarea picioarelor • Tehnologia **ZoneCut™** permite o aerisire corespunzătoare • **Mărimi:** 269×189 mm • **Masa:** 495 g

**VENEZIA**
**Preț: 121 Lei**

Cod VL-8111S

**Șei confortabile, pentru utilizare în oraș, model damă** • Căptușeală gel „**double density**”, acoperită cu material microfibră, culoare neagră, rail-uri oțel Tehnologia **ZoneCut™** permite o aerisire corespunzătoare • Arcurile spiralate din oțel asigură confort pe traseu denivelat • **Mărimi:** 260×218 mm • **Masa:** 680 g







### TOUR

Preț: 93 Lei

Cod VLG-1185AD3

**Manșoane Kraton-gel multicomponent.** Oferă confort de top, realizare ergonomică. Inele de fixare la interior, din aluminiu • Oferă confort chiar și dacă pedalezi fără mănuși. Recomandat pentru ture de mai multe zile • 138 mm / 276 g.



### ERGO 2 TONE LOCK ON

Preț: 145 Lei

Cod GP3

**Manșoane Kraton ergonomice, inele din aluminiu** Coarne integrate și reglabile, ce permit mai multe poziții ale mâinii. Recomandat pentru ture de mai multe zile • 135 mm / 295 g.



### EASYPALM

Preț: 67 Lei

Cod VLG-1189D3

**Manșoane Kraton-gel multicomponent.** Oferă un confort de top. Inele de fixare în interior, din aluminiu • Oferă confort chiar și dacă pedalezi fără mănuși. Recomandat pentru ture de mai multe zile • 139 mm / 186 g.



### ERGO LOCK ON

Preț: 66 Lei

Cod HY-1020EP

**Manșon Kraton ergonomic, inele aluminiu, dopuri din plastic** • Fixare cu șurub dublu • Recomandat pentru utilizare urbană sau pentru ture care durează chiar mai multe zile • Oferă confort chiar și dacă pedalezi fără mănuși • 130 mm / 160 g.



### ERGO

Preț: 22 Lei

Cod HY-1020

**Manșon Kraton ergonomic** • Material moale, reduce vibrațiile • Recomandat pentru utilizare urbană sau pentru ture care durează chiar mai multe zile • Oferă confort și dacă pedalezi fără mănuși • 130 mm / 156 g.



### ERGO FOAM LOCK ON

Preț: 82 Lei

Cod HY-908EP

**Manșon din spumă și formă ergonomică, inele din aluminiu, dopuri din plastic** • Fixare cu șurub dublu • Recomandat pentru utilizare urbană sau pentru ture care durează chiar mai multe zile • Oferă confort chiar și dacă pedalezi fără mănuși • 130 mm / 125 g.



### COMP

Preț: 54 Lei

Cod VLG-1320-11D2

**Manșon VEXK-gel cu caracteristici excelente aderente și de reducere a vibrațiilor,** inele de fixare din aluminiu la interior. Disponibil cu lock-ring verde sau alb • 132 mm / 106 g.



### RACE LOCK ON

Preț: 50 Lei

Cod HY-607EPB, HY-607EPW

**Suprafață cu model mărunț, aderent, confortabil.** Realizat din Kraton, inele din aluminiu și dopuri din plastic • Fixare cu șurub dublu • Culori disponibile: negru și alb • 130 mm / 112 g.



### X-HEAD LOCK ON

Preț: 54 Lei

Cod HY-536XOW, HY-536XOO

**Protuberanțe Kraton înălțate, pentru o aderență mărită.** Stabilitatea este asigurată de inele de capăt cu filet • Culori: negru-portocaliu și negru-alb • Pentru utilizare sport sau sport extrem • 130 mm / 114 g.

**SKINGRIP**
**Preț: 82 Lei**

Cod VLG-1381A

**Manșon din spumă siliconică.** Este foarte ușor, conferă aderență atât pe vreme umedă, cât și uscată. Caracteristici excelente de absorbție a vibrațiilor • Material siliconic prietenos cu pielea. Disponibil în culorile: negru, alb, verde. Dopuri incluse • 130 mm / 48 g.

**FLAKE**
**Preț: 37 Lei**

Cod VLG-059-6A

**Manșon din burete high-density 3D.** Model super ușor, dopuri din plastic • Construcție ergonomică, asigură o poziție confortabilă și aderență bună. Culori: verde, portocaliu, roz și negru • 129 mm / 44 g.

**COMP 2**
**Preț: 15 Lei**

Cod VLG-992-1

**Manșon din Kraton, aderent, prindere confortabilă, cu capăt închis.** Pentru utilizare hobby-sport • 130 mm / 104 g.

**FLANGE LOCK ON**
**Preț: 50 Lei**

Cod HY-407AL

**Manșon Kraton proiectat pentru utilizări extreme** Protuberanțele înalte asigură o aderență crescută Stabilitatea este asigurată cu inele de capăt, cu filet 130 mm / 114 g.

**SOFT RUBBER**
**Preț: 15 Lei**

Cod HY-607-3

**Manșon Soft Rubber destinat uzului general** (hobby, sport) • Suprafața cu model mic asigură o poziție confortabilă și aderență maximă a mâinii • 128 mm / 101 g.

**FOAM**
**Preț: 21 Lei**

Cod HY-F001

**Manșon foarte ușor, din spumă 2D.** Dopuri de capăt din plastic aderență și confort asigurat, chiar și fără mănuși • 130 mm / 43 g.

**FLANGE**
**Preț: 21 Lei**

Cod HY-535M-48

**Manșon Kraton, margine înălțată de 125 mm.** Destinat disciplinelor extrem/dirt • Modelul cu nervuri în relief asigură o aderență excelentă • 125 mm / 108 g.

**JUMP**
**Preț: 27 Lei**

Cod VLG-411A

**Manșon Kraton cu aderență excelentă.** Pentru utilizare BMX, Dirt. Margine interioară înălțată pentru prevenirea alunecării mâinii. Culori: negru și verde. Dopurile sunt incluse • 147 mm / 98 g.

**KID16**
**Preț: 14 Lei**

Cod VLG-901-1

**Manșon din Kraton cu aderență bună, pentru biciclete de copii cu mărimea 14"-16"** • Margini interioare și exterioare gândite să împiedice alunecarea mâinii și împotriva vântărilor • 100 mm / 62 g.

**KID12**
**Preț: 13 Lei**

Cod VLG-901

**Manșon din Kraton cu aderență bună, pentru biciclete de copii cu mărimea 12"-14"** • Margini interioare și exterioare gândite să împiedice alunecarea mâinii și împotriva vântărilor • 82 mm / 55 g.

**BARSKIN**
**Preț: 40 Lei**

Cod VLT-011-WHT alb, VLT-011-BLK negru

**Ghidolină pentru cursiere.** Asigură o prindere confortabilă, inserții contra vibrațiilor • Culori: negru și alb. Dopurile sunt incluse.





### HIKE

Preț: 164 Lei

Cod M111

Pedală realizată prin forjare, dintr-o singură bucată de aluminiu • Ax: 9/16" CrMo, rulmenți închiși • Mărimi: 99×61×18 mm • Masa: 228 g



### TRIP

Preț: 40 Lei

Cod C097

Pedale city/trekking, construcție din plastic cu înveliș aderent, Craton • Ax: 9/16" CrMo, rulmenți cu bile • Mărimi: 103×79.5×24 mm • Masa: 244 g



### TRAFFIC

Preț: 39 Lei

Cod C172

Pedale city/trekking, construcție din plastic cu înveliș aderent, Craton • Ax: 9/16" CrMo, rulmenți cu bile • Mărimi: 106×81×24.8 mm • Masa: 245 g



### FORESTER II

Preț: 66 Lei

Cod M21

Pedale din aluminiu, cu cadru de oțel • Ax: 9/16" CrMo, rulmenți cu bile • Mărimi: 100.7×63×24 mm • Masa: 238 g



### MOUNTAINER II

Preț: 69 Lei

Cod C128-STEEL

Pedale din aluminiu, cu cadru de oțel • Ax: 9/16" CrMo, rulmenți cu bile • Mărimi: 106.3×63×24 mm • Masa: 309 g



### UPLANDER

Preț: 55 Lei

Cod LU-C29-BK

Pedale realizate dintr-o singură bucată de aluminiu • Ax: 9/16" Boron, rulmenți cu bile • Mărimi: 92×63.2×21 mm • Masa: 276 g



### UPLANDER

Preț: 55 Lei

Cod LU-C29-SIL

Pedale realizate dintr-o singură bucată de aluminiu • Ax: 9/16" Boron, rulmenți cu bile • Mărimi: 92×63.2×21 mm • Masa: 276 g



### ALPINE PP

Preț: 14 Lei

Cod FP809B

Pedale MTB din plastic • Ax: 9/16" • Mărimi: 111×83×23 mm • Masa: 327 g



### COMFORT II

Preț: 62 Lei

Cod C169

Pedale platformă, realizate dintr-o singură bucată de aluminiu • Ax: 9/16" Mărimi: 111.5×102×27.6 mm • Masa: 480 g



**DECK**
**Preț: 62 Lei**

 Cod **B107N**

**Pedale platformă din nailon întărit cu filamente** • Ax: 9/16" CrMo, rulmenți cu bile • **Mărimi:** 112x102.4x28.4 mm • **Masa:** 386 g • **Culori:** negru, portocaliu sau verde

**JUMP**
**Preț: 59 Lei**

 Cod **B249DU/BLK/BF**

**Pedale platformă, realizate dintr-o singură bucată de aluminiu** • Ax: 9/16" • **Mărimi:** 111.5x102x27.6 mm • **Masa:** 480 g

**DUAL TRAP**
**Preț: 219 Lei**

 Cod **M-094B**

**Pedale cu două fețe active, compatibil SPD** • Corpul pedalei din aluminiu 6061 • Ax: 9/16" CrMo prelucrat prin CNC • Rulmenți: închiși, rezistenți la apă • Nivel reglabil al eliberării piciorului • **Mărimi:** 80.9x65.3x33.8 mm • **Masa:** 318 g

**TRAP**
**Preț: 179 Lei**

 Cod **C176**

**Pedale cu două funcții: compatibil SPD/ pedale standard** • Corpul pedalei: aluminiu • Ax: 9/16" CrMo Nivel reglabil al eliberării piciorului • **Mărimi:** 104x63.2x28 mm • **Masa:** 320 g

**JUMP**
**Preț: 59 Lei**

 Cod **B249DU/SLV/BF**

**Pedale platformă, realizate dintr-o singură bucată de aluminiu** • Ax: 9/16" • **Mărimi:** 111.5x102x27.6 mm • **Masa:** 480 g

**JUMP PP**
**Preț: 14 Lei**

 Cod **FP850**

**Pedale BMX, din plastic** • Ax: 9/16" • **Mărimi:** 110x105x24 mm • **Masa:** 342 g

**COMFORT PP**
**Preț: 25 Lei**

 Cod **LU-941**

**Pedale confort dintr-o bucată, din plastic.** Partea de contact, cu înveliș aderenț, Kraton • Ax: 9/16" • **Mărimi:** 108.5x72x28.5 mm • **Masa:** 308 g

**CITY**
**Preț: 26 Lei**

 Cod **LU-C35**

**Pedale confort din plastic.** Partea de contact, cu înveliș aderenț, Kraton • Ax: 9/16" • **Mărimi:** 105x73.5x30 mm • **Masa:** 390 g

**KID**
**Preț: 11 Lei**

 Cod **FP626**

**Pedale din plastic pentru copii** • Ax: 1/2" • **Mărimi:** 98x73x21 mm • **Masa:** 227 g

**LOCKET**
**Preț: 26 Lei**

 Cod **MT14/W2**

**Clips din plastic + cureaua, catadioptrii integrați**

**SET PLĂCUȚE**
**Preț: 55 Lei**

 Cod **98A**

**Plăcuțe compatibile SPD** • Corpul plăcuțelor este fabricat din CrMo tratat, pentru a asigura o uzură redusă • Cuplarea și decuplarea se realizează fără efort • Compatibile cu toate variantele de pantofi/pedale SPD.



**TIGER RELAX**
**Preț: 449 Lei**

**Scaun spate, pentru copii.** Se fixează cu sistem universal (B-Fix) pe cadru/tubul șeii. **Utilizare recomandată pentru copii până la maxim 7 ani. Greutatea maximă suportată: 22 kg. Centură de siguranță reglabilă (necesită o singură mână pentru acționare).** Spațios, suport reglabil pentru picioare. Suport reglabil pentru cap, cu spațiu pentru cască. Tijele de susținere preiau șocurile, protejând astfel coloana vertebrală a copilului în timpul mersului. **Model Relax: cu spătar rabatabil, și înălțime reglabilă, pentru confort maxim – copilul poate și dormi în timpul deplasării. Cadru din plastic (se curăță ușor), inserții din burete ce se pot spăla, nu conține componente periculoase. Culori: gri/ alb/roșu, gri/portocaliu și gri/galben fluo (HiViz – culori vizibile).**

**LITTLE DUCK B-FIX**
**Preț: 243 Lei**

**Scaun spate, pentru copii.** Se fixează cu sistem universal (B-Fix) pe cadru/tubul șeii. **Utilizare recomandată pentru copii până la maxim 7 ani. Greutatea maximă suportată: 22 kg. Centură de siguranță reglabilă (necesită o singură mână pentru acționare).** Spațios, suport reglabil pentru picioare. Cadru din plastic (se curăță ușor), **inserții de burete care se pot spăla, nu conține substanțe dăunătoare.** Tijele de susținere preiau șocurile, protejând astfel coloana vertebrală a copilului în timpul mersului. **Culori: gri/roșu.**

**B-ONE B-FIX sau B-ONE CLAMP**
**Preț: 229 Lei / 229 Lei**

**Scaun spate, pentru copii. Utilizare recomandată pentru copii până la maxim 7 ani. Greutatea maximă suportată: 22 kg. Centură de siguranță (necesită o singură mână pentru acționare).** Spațios, suport reglabil pentru picioare. Cadru din plastic (se curăță ușor), cu fante de aerisire, **inserții de buret care se poate spăla, nu conține substanțe periculoase. Model B-Fix: se fixează cu sistem universal (B-Fix) pe cadru/tubul șeii. Tijele de susținere preiau șocurile, protejând astfel coloana vertebrală a copilului în timpul mersului. Model Clamp: se poate fixa fără scule, pe portbagaj. Culori: gri/roșu, bej/portocaliu sau argintiu/negru.**

**PEPE B-FIX**
**Preț: 219 Lei**

**Scaun spate, pentru copii.** Se fixează cu sistem universal (B-Fix) pe cadru/tubul șeii. **Utilizare recomandată pentru copii până la maxim 7 ani. Greutatea maximă suportată: 22 kg. Centură de siguranță (necesită o singură mână pentru acționare).** Spațios, suport reglabil pentru picioare. Cadru din plastic (se curăță ușor), cu fante mari de aerisire, nu conține substanțe periculoase. Inserții de burete care se pot spăla. Tijele de susținere preiau șocurile, protejând astfel coloana vertebrală a copilului în timpul mersului. **Culori: gri/roșu, sau bej/portocaliu.**

**RABBIT B-FIX sau HANDLE FIX**
**Preț: 219 Lei / 189 Lei**

**Scaun față, pentru copii.** Se poate monta pe tubul inferior (B-Fix) sau tubul frontal (Handlefix). **Utilizare recomandată pentru copii până la maxim 4 ani. Greutatea maximă suportată: 15 kg. Centură de siguranță (necesită o singură mână pentru acționare), suport reglabil pentru picioare. Cadru din plastic (se curăță ușor). Inserții de burete care se pot spăla. Culori: gri/roșu, argintiu/roșu.**

**TATTOO**
**Preț: 163 Lei**

**Scaun față, pentru copii.** Se fixează pe tubul frontal (Handlefix). **Utilizare recomandată pentru copii până la maxim 4 ani. Greutatea maximă suportată: 15 kg. Centură de siguranță (necesită o singură mână pentru acționare), suport reglabil pentru picioare. Cadru din plastic (se curăță ușor), fante mari de aerisire, nu conține substanțe periculoase. Inserții de burete care se pot spăla. Culori: gri/roșu**



### SUPORT MULTIFIX

Preț: 82 Lei

Cod: 01UFS10001

**Accesoriu opțional.** Este compatibil cu toate scaunele pentru copii Bellelli, cu excepția modelelor: Clamp și Handlefix. Accesoriu practic, mai ales dacă, vrei să folosești același scaun pentru copil pe mai multe biciclete.



### ACCESORII PENTRU SCAUN COPII

**Support picior pentru scaun spate**

Preț: 25 Lei

Cod 03PIEDG08

**Support picior pentru scaun spate**

Preț: 25 Lei

Cod 03PIEDRAB08

**Curea suport picior**

Preț: 10 Lei

Cod 03CIN16

**Centură de siguranță în trei puncte**

Preț: 25 Lei

Cod 02CING15000

**Centură de siguranță în cinci puncte**

Preț: 31 Lei

Cod 02CING5P



### MULTIRACK

Preț: 164 Lei

Cod CL-436-1-BLK

**Portbagaj reglabil (24"-28") din aluminiu,** clapetă cu arc, extensii pentru coburi • Greutate maximă suportată: 26 kg



### MULTIRACK DISC

Preț: 134 Lei

Cod CL-549-1-BLK

**Portbagaj reglabil (24"-28") din aluminiu,** pentru biciclete cu frână disc • Greutate maximă suportată: 25 kg



### MULTIRACK

Preț: 123 Lei

Cod CL-460-BLK

**Portbagaj fix (26"), din aluminiu** • Extensii pentru coburi, greutate maximă suportată: 26 kg



### BASIC

Preț: 109 Lei

Cod CL-586-1-BLK-26 / CL-586-1-BLK-28

**Portbagaj fix din aluminiu** pentru biciclete de 26" sau 28" • Greutate maximă suportată: 25 kg



### POSTRACK

Preț: 136 Lei

Cod CL-420Q

**Portbagaj din aluminiu cu fixare pe tija de șa** • Greutate maximă suportată: 10 kg • Se potrivește pe tija cu diametru 25.4-32 mm



### PLAZA

Preț: 96 Lei

**Coș de cumpărături.** Universal. Ușor de montat pe ghidon (diametru 22-32 mm) cu ajutorul unui suport rapid. Sarcină utilă: 5 kg. **Capacitate:** 12 l. Culoari: negru sau verde.



**GADGET 6 MINI**

Preț: 22 Lei

Cod FH-01A

**Scule de mână cu șase funcții • Funcții:** cheie imbus: 2/3/4/5 mm, șurubelniță plată și cap cruce PH2

**GADGET 8**

Preț: 27 Lei

Cod FH-02B

**Scule de mână cu opt funcții • Funcții:** cheie imbus: 2/3/4/5/6 mm, cheie torx T25, șurubelniță plată și cap cruce PH2

**GADGET 10**

Preț: 32 Lei

Cod FH-04

**Scule de mână cu zece funcții • Funcții:** cheie imbus: 2/2,5/3/4/5/6/8 mm, cheie torx T25, șurubelniță plată și cap cruce PH2

**GADGET 12**

Preț: 59 Lei

Cod BT-125A

**Scule de mână cu 12 funcții • Funcții:** cheie imbus: 2/2,5/3/4/5/6 mm, cheie torx T25, T30, șurubelniță plată și cap cruce PH1, PH2, presă lanț

**PRESĂ PEDALIER**

Preț: 29 Lei

Cod BT-24C

Pentru pedaliere ISIS/Octalink și pătrate

**SET CHEI IMBUS**

Preț: 135 Lei

Cod HW-01B

**Mărimi:** 2/2,5/3/4×100 mm, 5/6×150 mm, 8/10×200 mm • Măner L ergonomic, aderent • Capete rotunjite pentru utilizare facilă • **Inclus:** mini-stativ

**PRESĂ LANȚ**

Preț: 37 Lei

Cod BT-15

Măner confortabil, cauciucat, pentru lanțuri de 6-10 viteze

**LEVIERE**

Preț: 16 Lei

Cod TL-13B1

**Set de 3 leviere** cu utilizare simplă. Pentru transport levierelor se pot fixa unul de celălalt.

**CHEIE SPIȚE**

Preț: 12 Lei

Cod BT-04A

**Cheie rezistentă pentru spițe, realizată din CrMo,** 8 mărimi: 10-15G

**CHEIE Y**

Preț: 22 Lei / 22 Lei / 18 Lei

Cod YW-456S, YW-456T, YW-456

**3 în 1 cheie Y,** cheie imbus 1,5/2,5 mm (YW-456S), cheie imbus 3/3,5 mm, cheie torx T25 (YW-456T), cheie imbus 4/5/6 mm (YW-456)

**CHEIE BB**

Preț: 29 Lei

Cod BT-11

Scule profesionale pentru sistem **BB Shimano cartridge**

**CHEIE PINIOANE**

Preț: 22 Lei

Cod BT-14, BT-23

Pentru **pinioane cu casetă Shimano CS / pinioane pe filet Shimano MF și Campagnolo**

**CHEIE PEDALIER-BUTUC**
**Preț: 59 Lei**

 Cod **BT-96T**
**Cheie imbus de 8 mm, și cheie de 14 mm mâner confortabil, cauciucat**

**CHEIE PEDALE**
**Preț: 53 Lei**

 Cod **BT-91T**
**Cheie pedale de 15 mm, mâner confortabil, cauciucat**

**CHEIE CU LANȚ**
**Preț: 59 Lei**

 Cod **BT-92T**
**Pentru demontarea setului de pinioane**  
 Mâner confortabil, cauciucat

**CHEIE PINIOANE**
**Preț: 88 Lei**

 Cod **BT-14T**
**Pentru pinioane cu casetă Shimano CS, pentru adaptor Centerlock • mâner confortabil, cauciucat**

**SCULĂ RULMENT BB**
**Preț: 88 Lei**

 Cod **BT-11T**
**Scule profesionale pentru sistem BB Shimano cartridge • mâner confortabil, cauciucat**

**SCULĂ MONOBLOC**
**Preț: 75 Lei**

 Cod **BB-11CCT**
**Pentru monobloc exterior, mâner confortabil, cauciucat**

**CLEȘTE TĂIAT CABLU FRÂNĂ**
**Preț: 79 Lei**

 Cod **BT-20C**
**Clește rezistent pentru tăierea cablului de frână 7", mâner cauciucat**

**CHEIE CON**
**Preț: 27 Lei**

 Cod **CW-13, -14, -15,**
**Cheie con profesională, mărimi: 13/14/15 mm**  
 Mâner ergonomic, aderent

**CHEIE CON**
**Preț: 27 Lei**

 Cod **CW-16, -17, -22**
**Cheie con profesional, mărimi: 16/17/22 mm**  
 Mâner ergonomic, aderent

**SAFETAPE BANDĂ-FOND JANTĂ**
**Preț: 12 Lei**

 Cod **JN261805** verde, **JN5841805** galben, **JN701805** roșu, **JN701405** albastru

**Bandă-fond jantă rezistentă pentru jante MTB, trekking și cursieră. Mărimi disponibile: 18x559 mm verde, 18x584 mm galben, 18x622 mm roșu, 14x622 mm albastru**

**SAFETAPE BANDĂ-FOND JANTĂ**
**Preț: 157 Lei / 135 Lei**

 Cod **JNA45M18** 18 mm, **JNA45M14** 14 mm

**Bandă-fond jantă autoaderentă și rezistentă pentru jante MTB, trekking și cursieră. Lungime: 45 m**



**CRIC**

Preț: 27 Lei

Cod NH-KC22AAJF / -E

**Cric universal, din aluminiu,** pentru biciclete 24"-28". Se fixează pe cadru în spatele butucului pedaliier. **Culori disponibile:** argintiu și negru. **Greutate:** 450 g.

**CRIC**

Preț: 66 Lei

Cod KC137AAJ-BLK / -SIL

**Cric universal, din aluminiu,** pentru biciclete 24"-28". Se fixează pe cadru în spatele butucului pedaliier. **Culori disponibile:** argintiu și negru. **Greutate:** 381 g.

**CRIC**

Preț: 28 Lei

Cod NH-KF25SSF / -E

**Cric cu montare pe țeava chainstay.** Pentru biciclete 26". **Greutate:** 520 g. **Culori:** negru și argintiu.

**CRIC**

Preț: 74 Lei

Cod NH-KF96AAJ

**Se montează cu ajutorul suportului universal pe țevile chainstay și seatstay.** Cric din aluminiu, pentru biciclete 24"-28". **Greutate:** 255 g.

**CRIC**

Preț: 40 Lei

Cod NH-KF45SAJ

**Cric cu montare pe țevile chainstay și seatstay.** **Material:** aluminiu/oțel. Pentru biciclete 26". **Greutate:** 440 g.

**CRIC**

Preț: 61 Lei

Cod NH-KF97AAJ

**Cric realizat în totalitate din aluminiu.** Pentru biciclete 24"-28". Se montează pe țevile chainstay și seatstay. **Greutate:** 260 g.

**CRIC**

Preț: 49 Lei

Cod NH-KF54SAJBLK24/268

**Cric reglabil** (24"-26" respectiv 26"-28"), **din aluminiu.** Montare specială, cu două șuruburi în locul special destinat pe țeava chainstay. Pentru biciclete Merida Matts, TFS, Crossway (standard K-Mount). **Greutate:** 420 g.

**CRIC**

Preț: 97 Lei

Cod CL-KA54-BLK

**Cric special, din aluminiu, cu două brațe.** Cu montare centrală (puntea de legătură pentru furca spate), în spatele butucului pedaliier. Pentru biciclete 24"-28". În poziția deschisă, distanța dintre cele două brațe este de 320 mm și, în acest mod, asigură bicicletei o stabilitate ridicată. **Greutate:** 690 g.

**AHEAD 8**

Preț: 41 Lei

Cod CH-288TBW

**11/8" A-head** (fără filet). Pentru biciclete Touring, MTB, ATB. Rulmenți închiși tip Cartridge. **Greutate:** 146 g.

**AHEAD 1**

Preț: 37 Lei

Cod CH-208TBW

**1" A-head** (fără filet). Pentru biciclete Touring, MTB, ATB. Rulmenți închiși tip Cartridge. **Greutate:** 158 g.

**THREAD 1**

Preț: 37 Lei

Cod CH9070BW

**Headset 1"**, cu filet. Pentru biciclete Touring, MTB, ATB. Rulmenți închiși tip Cartridge. **Greutate:** 150 g.

**4SQUARE**

Preț: 39 Lei

Cod CH-52EN

**Monobloc pentru biciclete MTB, ATB, BMX.** Ax cu capete ISO pătrate. Pentru locaș rulment de 68 mm. Ax CrMo, rulmenți închiși. **Lungime ax:** 111, 113, 115, 118, 122, 127, 129.5 mm.

**WRAP 26" și 700C**
**Preț: 74 Lei**

 Cod **EX-CP55-AS-26** argintiu, **EX-CP50-AS-700** - argintiu

**Aripi noroi cromoplast** • Din material compozit elastic și ușor • Nu ruginește, rezistență ridicată în timp • **Lungime față** 24": 575 mm, 26" 740 mm, 700C: 780 mm • **Lungime spate** 24": 1 010 mm, 26": 1 085 mm, 700C: 1 125 mm • **Lățime**: 55 mm • **Fixare**: tije duble „V”, oțel inox (24": 3,2×300 mm, 26": 3,2×355 mm, 700C: 3,2×355 mm), colier MB-01 • **Extra**: spoiler plastic pentru aripa spate • **Culori**: argintiu

**ROAD**
**Preț: 103 Lei**

 Cod **EX-CP38-RCB**

**Aripi noroi cromoplast pentru cursiere**. Din material compozit elastic și ușor. Nu ruginește, rezistență ridicată în timp • **Lungime față**: 362 mm • **Lungime spate**: 565 mm • **Lățime**: 33 mm • **Fixare**: coliere din cauciuc, fără scule. Utilizabile și pentru cadre/furci din carbon • **Culori**: negru.

**WRAP 24", 26" și 700C**
**Preț: 74 Lei**

 Cod 24": **EX-CP55-AB-24** negru, 26": **EX-CP55-AB-26** negru, 700C: **EX-CP50-AB-700** negru,

**Aripi noroi cromoplast** • Din material compozit elastic și ușor • Nu ruginește, rezistență ridicată în timp • **Lungime față** 24": 575 mm, 26" 740 mm, 700C: 780 mm • **Lungime spate** 24": 1 010 mm, 26": 1 085 mm, 700C: 1125 mm • **Lățime**: 55 mm. **Fixare**: tije duble „V”, oțel inox (24": 3,2×300 mm, 26": 3,2×355 mm, 700C: 3,2×355 mm), colier MB-01 • **Extra**: spoiler plastic pentru aripa spate • **Culori**: negru

**XTRA DRY 26" și 700C**
**Preț: 114 Lei**

 Cod **EX-CP55-AMB-26**, **EX-CP50-AMB-700**, mat negru

**Aripi noroi, compozit din policarbonat** • Din material compozit elastic și ușor. Nu ruginește, rezistență ridicată în timp • **Lungime față**: 740 mm / 780 mm • **Lungime spate**: 1 085 mm / 1 125 mm • **Lățime**: 55/50 mm • **Fixare**: tije duble „V” oțel inox (3,2×315 mm), colier reglabil HS-05 • **Extra**: spoiler plastic față/spate, panou reflectorizant • **Culori**: negru mat.

**NOU**
**RULMENȚI BUTUC PEDALIER SH CU FILET**
**Preț: 123 Lei**

 Cod **N-TSH102** road, **N-TSH112** MTB

**Rulmenți butuc pedalier compatibil Shimano, pentru ax de 24 mm.** Prelucrat CNC, cuvete exterioare aliaj aluminiu, cu doi rulmenți închiși. **Mărime locaș rulment**: englezesc, 68-73 mm / 1.37". **Masa**: 105 g.

**NOU**
**RULMENȚI BUTUC PEDALIER GXP CU FILET**
**Preț: 129 Lei**

 Cod **N-GXP**

**Rulmenți butuc pedalier compatibil SRAM, pentru ax de 22/24 mm.** Prelucrat CNC, cuvete exterioare aliaj aluminiu, cu doi rulmenți închiși. **Mărime locaș rulment**: englezesc, 68-73 mm / 1.37". **Masa**: 115 g.

**NOU**
**RULMENȚI BUTUC PEDALIER PRESS-FIT SH**
**Preț: 123 Lei**

 Cod **R92S**

**Rulmenți butuc pedalier compatibil Shimano, pentru ax de 22/24 mm.** Prelucrat CNC, cuvete exterioare aliaj aluminiu, cu doi rulmenți 6805 închiși. **Mărime locaș rulment**: 41/86.5 mm (road), 41/89.5 mm și 41/92 mm (MTB). **Masa**: 91 g.

**NOU**
**RULMENȚI BUTUC PEDALIER PRESS-FIT GXP**
**Preț: 123 Lei**

 Cod **R92R**

**Rulmenți butuc pedalier compatibil SRAM, pentru ax de 22/24 mm.** Prelucrat CNC, cuvete exterioare aliaj aluminiu, cu doi rulmenți 6805 închiși. **Mărime locaș rulment**: 41/86.5 mm (road), 41/89.5 mm și 41/92 mm (MTB). **Masa**: 97 g.



Dacă dorești servicii de nivel înalt, demne de marca MERIDA, caută pe site și în magazine sigla **MERIDA AUTHORIZED DEALER!** Aici vei găsi o varietate de produse, nivel înalt al serviciilor și siguranța oferită de susținerea tehnică potrivită fiecărui proprietar de biciclete Merida.







Magazinele marcate cu simbolul , participă în **programul nostru de Teste**. Despre acest program poți citi mai multe la pagina 4.

În magazinele marcate cu simbolul , vei găsi o gamă largă a produselor **Northwave** (în catalog, începând cu pagina 96).

# 41

Magazinele Merida Authorized Dealer

Doar partenerii noștri **Merida Authorized Dealer** sunt trecuți în această listă. Pe site-ul nostru îi puteți găsi pe toți distribuitorii noștri!

**VELOTECA** - București, sector 2, Șoseaua Iancului Nr. 100. - 021-3118269, [veloteca.ro](http://veloteca.ro)   
**BICICLOP** - București, sector 1, Calea Dorobanți Nr. 61. - 0720-242567, [biciclop.eu](http://biciclop.eu)   
**SPORTGURU** - București, sector 3, Bd Unirii 69. - 021-3109999, [sportguru.ro](http://sportguru.ro)   
**VELOPEDIA PIATA VICTORIEI** - București, sector 1, Bulevardul Alexandru Ioan Cuza Nr. 17. - 0371-198911, [velopediashop.ro](http://velopediashop.ro)   
**VELOPEDIA TINERETULUI** - București, sector 4, Strada Lanariei, nr. 90. - 0731-368122, [velopediashop.ro](http://velopediashop.ro)  
**BIKE NATURE** - București, sector 2, str. Vatra Luminoasa Nr. 38-52. - 031-4382585, [bikenature.ro](http://bikenature.ro)   
**DK BIKE** - București, sector 6, Bulevardul Virtuții Nr. 46bis. - 031-8260120, [dkbike.ro](http://dkbike.ro)  
**DOUĂ ROȚI** - București, sector 1, Calea Griviței Nr. 57. - 0744-575217, [douaroti.ro](http://douaroti.ro)

**ALBA SPORT VISION** - Alba Iulia, B-dul Revoluției, Nr. 47. (lângă Liceul Militar) - 0744-632939, [biciclim.ro](http://biciclim.ro)   
**RACING BIKE SHOP** - Arad, Str. Dorobanților Nr. 1. - 0784-259477, [racingbikeshop.ro](http://racingbikeshop.ro)   
**BONESHAKER** - Baia Mare, Str. Valea Roșie Nr. 13. - 0722-573139, [boneshaker.ro](http://boneshaker.ro)   
**REAL BIKE** - Bistrița, Bulevardul 1 Decembrie 1918 Nr. 20. - 0742-037315, [realbike.ro](http://realbike.ro)  
**ACTIVEEXPLORE** - Botoșani, Str. M. Kogalniceanu Nr. 1. - 0231-516608, [activeexplore.ro](http://activeexplore.ro)  
**PRO BIKE** - Brașov, Str. Nicolae Titulescu Nr. 2. (Carpatex) - 0722-446060, [probike.ro](http://probike.ro)   
**MARYON PRO VELO** - Buzău, Centru - Piața Daciei, lângă cinema 3D. - 0338-405612, [maryon.ro](http://maryon.ro)  
**BELLA BIKE** - Cluj Napoca, Str. Teodor Mihali Nr.50. - 0364-802000, [bellabike.ro](http://bellabike.ro)   
**BYKE SERVICE** - Cluj-Napoca, Str. Henri Barbusse Nr. 94. - 0730-591119, [bykeservice.com](http://bykeservice.com)  
**RIDE SHOP** - Craiova, Str. Sararilor Nr 19. - 0765-441446, [rideshop.ro](http://rideshop.ro)  
**REAL BIKE** - Dej, Str. Ecaterina Teodoroiu Nr. 36. - 0744-135509, [realbike.ro](http://realbike.ro)  
**DAR BIKE** - Deva, B-Dul Decebal, Bl. 15. - 0736-090627, [bicicletedeva.ro](http://bicicletedeva.ro)  
**AER LIBER** - Drobeta-Turnu Severin, Str. I.C. Brătianu Nr. 10. - 0728-286218, [aer-liber.ro](http://aer-liber.ro)  
**MELI'S BIKE** - Focșani, Str. Moldova Nr. 13. - 0721-221988, [magazinulcubiciclete.ro](http://magazinulcubiciclete.ro)   
**MAUSBIKE** - Galați, Str. Portului, Nr 51, Bloc Olt 2. - 0236-443090, [mausbike.ro](http://mausbike.ro)   
**BB MOTO** - Gheorgheni, Str Nicolae Bălcescu Nr. 100. - 0745-153295, [bbmoto.ro](http://bbmoto.ro)  
**REAL BIKE** - Gherla, Str. Armeneasca Nr. 17. - 0264-243196, [realbike.ro](http://realbike.ro)  
**MOTO VELO SPORT** - Iași, Str. Garii, Nr.15. - 0232-267740, [moto-velo-sport.ro](http://moto-velo-sport.ro)  
**BIKES2GO** - Iași, Str. Pacurari, Nr.67. - 0332-430948, [bikes2go.ro](http://bikes2go.ro)   
**COOL BIKE TEAM** - Lugoj, Str. Bucegi Nr. 8. - 0758-070620, [coolbiketeam.ro](http://coolbiketeam.ro)  
**SYDYBIKE** - Mediaș, Str. Târnavei Nr. 19. - 0724-043169,  
**FUN BIKE** - Miercurea Ciuc, Str. Mihail Sadoveanu Nr. 8. - 0751-285656, [funbike.ro](http://funbike.ro)  
**BRINGA-HÁZ** - Odorheiu-Secuiesc, Str. Izvorului, Nr. 13. - 0725-538431, [bringahaz.ro](http://bringahaz.ro)  
**BIKE PLUS** - Onești, Str. Poștei Nr. 5. - 740399504, [bike-plus.ro](http://bike-plus.ro)   
**DOUA ROȚI** - Oradea, Str. Ady Endre Nr. 45. - 0744-575217, [douaroti.ro](http://douaroti.ro)   
**VELO SPORT 3** - Piatra Neamț, Str. Mihai Eminescu, nr.55,bl.C2, ap. 24. - 0735-863492,  
**CARBONBIKE** - Ploiești, Bvd. Republicii Nr. 295. - 0731-630630, [carbonbike.ro](http://carbonbike.ro)   
**SPORT CENTER** - Roman, Bulevardul Republicii, Bl.46, parter. - 0735-863493,  
**LOUISBIKE** - Satu Mare, Str. Avram Iancu Nr. 19. - 0729-408456, [louisbike.ro](http://louisbike.ro)  
**BIKE TRADE** - Târgu Mureș, Str. Predeal Nr. 21. - 0744-882125, [bikettrade.ro](http://bikettrade.ro)  
**ALEXMARK** - Târnăveni, Str. 1 Decembrie 1918, Nr. 7. - 0748-859057, [piesebiciclete.ro](http://piesebiciclete.ro)  
**COOL BIKE TEAM** - Timișoara, Str. General Dragalina Nr. 15A. - 0256-494524, [coolbiketteam.ro](http://coolbiketteam.ro)   
**PROFICYCLING** - Zalău, Strada Corneliu Coposu, nr. 50. - 0747-509646, [proficycling.ro](http://proficycling.ro) 

**Magazine unde bicicletele Merida sunt disponibile nu doar pentru test, ci și pentru închiriat**

**CENTRUL DE ÎNCHIRIERE BICICLETE „BATE SAUA”** - București, Sector 2, Str. Sf. Niceta 9. (lângă Parcul Circului București) - 0734-073081, [batesaua.ro](http://batesaua.ro)  
**BIKECHECKINN** - Bunești 2A., jud. Brașov - 0752-264582, [discovertarnavamare.org](http://discovertarnavamare.org)  
**TRANSYBIKE** - Cluj Napoca, Str. Parâng 39. - 0746-891741, [transybike.com](http://transybike.com)  
**MAUSBIKE** - Galați, Str. Portului, Nr 51, Bloc Olt 2. - 0236-443090, [mausbike.ro](http://mausbike.ro)  
**TRAILS BIKE SHOP** - Sighisoara, Str. Zidul Cetății nr. 5. - 0752-264582

### DEALER WANTED!

BikeFun România caută distribuitori în toată țara.

**Persoana contact:** Pecka Péter László

**Tel:** 0745 354 684 (Număr exclusiv pentru comercianți)

**E-mail:** [peckalap@bikefun.eu](mailto:peckalap@bikefun.eu)



#### **Observația redactorilor**

Deși am acordat întreaga noastră atenție redactării acestui catalog, este posibil ca unele date să fi fost introduse greșit. Pe această cale ne cerem scuze pentru neplăcerile cauzate. Imaginile produselor din catalog sunt cu titlu informativ. Prețurile conțin TVA. Ne rezervăm dreptul de a modifica prețurile fără o înștiințare prealabilă. Informații actualizate despre prețurile și produsele noastre puteți obține pe site-ul: [www.bikefun.ro](http://www.bikefun.ro) și în magazinele partenere! Stocul de marfă al magazinelor partenere BikeFun poate să difere. Dacă nu găsești la un magazin partener un produs prezentat în catalogul nostru, te rugăm să soliciți vânzătorului sau șefului de magazin să comande produsul respectiv. Prezentul catalog este doar o prezentare generală a produselor noastre. Pentru informații detaliate, consultă site-ul nostru: [www.bikefun.ro](http://www.bikefun.ro). Ne găsești și pe Facebook!

#### **Redacție**

Fotografii: Andrei Mosloc, Fodor Jenő, Hostya „HZPictures” Zoltán, Primusz F. Péter, Tirszin János, Tóth „Donald” László, Buti Tamás și Puskás Endre (IronmanFoto.hu) și alte surse de la producători.

Design și tehno-redactare: Primusz F. Péter. Copertă: Gombos Lajos.

Mulțumim următoarelor persoane: dr. Eszes Gábor, Zavicsa Ádám.

Pe copertă: Jürgen Falke (Merida R&D/Head of R&D), Csaba Roszler (Merida R&D/Product Developer), Frank Chang (Merida Taiwan/Carbon expert).

Realizat în tipografia: Oláh Nyomda.





WWW.BIKEFUN.EU



MERIDA

CST

NW  
NORTH WAVE

RITCHEY

SIGMA  
TEAM

TEKTRO  
BRAKE SYSTEMS

KMC

bryton

slime

Genuine  
INNOVATIONS

RYDE

THULE

bellelli  
made in Italy

Ferrari

BIKE WORK X  
PROFESSIONAL LABORATORY

BIKEFUN  
www.bikefun.eu